



Criador de Curies



MANEJO DE GAZAPOS
Vol. 7

CONTENIDO

INTRODUCCIÓN

1. DESTETE DE GAZAPOS

Criterios sobre la edad del destete

Pasos para destetar gazapos

Detecte animales muertos

Balanzas y pesaje de gazapos

Pesaje de curies

Alimentación

2. RECAPITULACIÓN

EVALUACIÓN FINAL

3. CRÉDITOS

INTRODUCCIÓN

El buen manejo de los gazapos así como del resto de los animales es quizá uno de los factores más importantes que usted debe tener en cuenta en una explotación de curíes.

Dentro de los problemas que se solucionan con el manejo de gazapos podemos mencionar.

- Montas precoces
- Apareamientos de padres con hijos
- Desconocimiento de la paternidad y maternidad de las crías
- Desuniformidad en cuanto a tamaño y color de los animales
- Competencia por los alimentos
- Desorganización total del plantel por falta de identificación de los animales.
- Muertes repentinas y continuas.

El estudio de la presente cartilla lo capacitará para que realice un manejo adecuado de los gazapos, utilizando los implementos necesarios para tal labor.

Destete de gazapos

El destete consiste en separar las crías de sus madres. Es muy conveniente amigo curicultor que usted defina la edad para realizar el destete. Para ello le aconsejamos que lea muy detenidamente los criterios que a continuación le describimos.

CRITERIOS SOBRE LA EDAD DEL DESTETE

La edad del destete puede variar entre los 7 y los 28 días de edad.

Sin embargo, el mejor comportamiento hasta el sacrificio lo obtuvieron los animales destetados a los 14 días (Rodríguez 1975).

Por observaciones realizadas a nivel de campo, en pozas y jaulas, se recomienda realizar el destete entre los 10 y 12 días. Si el destete se hace antes de los 10 días y no hay más hembras paridas en la poza o jaula, las madres que son buenas productoras de leche pueden presentar problemas de mastitis. Si se realiza el destete después de los 12 días hasta los 28, las madres estarían cumpliendo doble actividad porque estarían preñadas y lactantes. Además los gazapos estarían demasiado grandes y entrarían a competir con los recién nacidos por la leche materna, porque las madres no son selectivas para alimentar a las crías y se dejan mamar por todos los gazapos de la poza.

Cuando se utilizan sistemas de destete tardío, este no debe realizarse después de los 28 días, ya que el desarrollo sexual es muy precoz y las hijas podrían ser servidas por sus padres.

Destete de gazapos

PASOS PARA DESTETAR GAZAPOS

Para llevar a cabo esta operación siga los siguientes pasos:

Determine la edad del animal

La edad del animal se determina observando el registro “individual de hembras”. En este registro aparece la fecha del parto y también la fecha de destete por camada.

Sujete al animal

(Ver la carilla de Marcación de Curíes).

Identifique el sexo del animal

El sexo debe determinarse con el fin de placar (macho o hembra) y hacer las separaciones correspondientes después del marcado (Ver cartilla de marcación).

Destete de gazapos

Identifique el color del animal



En el momento del destete es muy importante el color del animal.

En el caso de que el animal sea pintado, o sea rojo con blanco, en primer lugar se anotará la letra inicial del color que mas predomine y luego la inicial del segundo color. Ejemplo RB.

Marque el animal

(Ver cartilla de Marcación de Curíes)

Destete de gazapos

Pese los animales



No olvide pesar los animales. Esta práctica debe realizarla:

- Al nacimiento
- Al destete
- A los 30 días
- A los 60 días
- A los 90 días
-

Mas adelante hablaremos de los objetivos que se persiguen con el pesaje de los animales a estas edades.

Destete de gazapos

Agrupe los animales por sexo

Para alojar a los animales destetados, tenga listas las pozas para destetos o recría, en ellas coloque grupos hasta de 15 animales por poza, separados por sexo. Así:



RECUERDE: Agrupe los animales teniendo en cuenta no solamente el sexo, sino también el color, tamaño y peso de los curíes; la desuniformidad en estos aspectos puede acarrearle problemas de manejo en sus animales.

Destete de gazapos

Prepare las tarjetas para el registro de animales destetos

Llene las tarjetas con los datos mas importantes de los animales que acaba de destetar.

Estos datos pueden ser:

- Número de orden
- Sexo
- Número de la placa
- Color
- Peso al destete Fecha de nacimiento
- Grupo
- Observaciones

Nº	Sexo	Nº Placa	Color	Fecha de nacimiento.	Peso al nacimiento	Peso deste.	Grupo	Obsevaciones

Destete de gazapos

Estas tarjetas colóquelas al frente de cada poza, para que usted o cualquiera otra persona, pueda tener una mejor información acerca de los animales.

Cuando se sucedan ventas, muertes o traslados, anote estos detalles en la columna de observaciones.

DETECTE ANIMALES MUERTOS

El detectar muertes es otra práctica de manejo que usted debe realizar diariamente.

La mortalidad en animales pequeños, suele presentarse más que todo por aplastamiento por parte de sus congéneres. Cuando ocurran estos incidentes es conveniente que usted anote en el registro de mortalidad los siguientes datos:

- El número de la poza
- El sexo del animal
- La identificación del animal
- La identificación de la madre
- La fecha del deceso

AMIGO CURICULTOR: *Cuando en su galpón suceda con frecuencia muerte de sus animales, es conveniente que usted averigüe la causa. Para ello envíe uno o dos animales aun Centro de Diagnóstico.*

Destete de gazapos

BALANZAS Y PESAJE DE GAZAPOS

Las balanzas son aparatos mecánicos de manejo sencillo, muy necesarios en cualquier explotación, especialmente para pesar los alimentos y controlar el peso de los animales.

En el comercio encontramos varias clases de balanzas, entre las más usuales en curicultura tenemos:

- Balanza tipo gramera.
- Balanza corriente tipo reloj.

Balanza tipo Gramera:

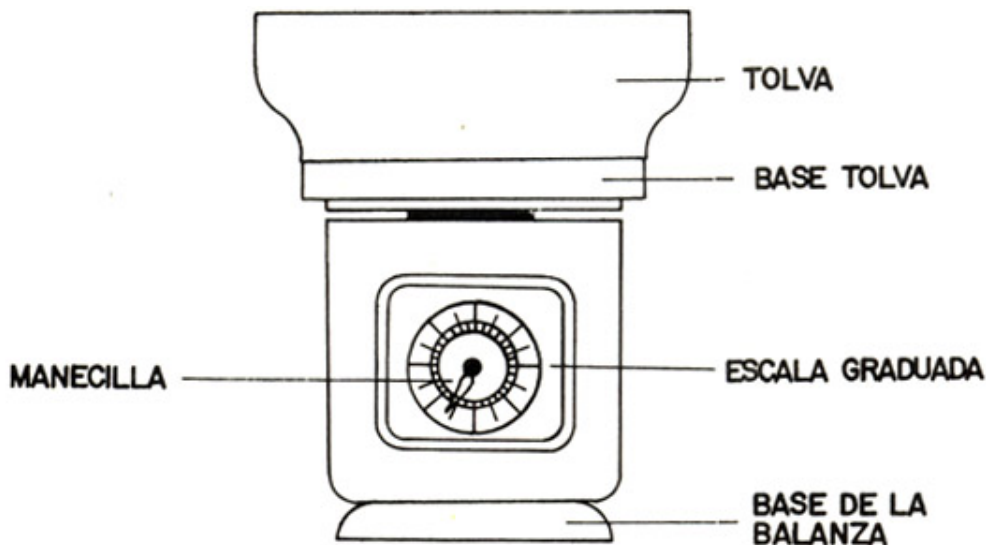

Destete de gazapos

Es un aparato de precisión fabricado con un diseño especial para asegurar pesajes exactos.

Se utiliza generalmente en laboratorios, fábricas de lana, salsamentarías y en explotaciones que necesiten pesar pequeñas cantidades. Se les denomina grameras porque son diseñadas para el pesaje de granos.

Balanza tipo Reloj:

Es un aparato del grupo de las balanzas corrientes que, como su nombre lo indica está fabricado con la forma de reloj.

En esta balanza podemos pesar hasta 20 kilos. Usualmente la balanza de reloj tiene dos caras graduadas: por una indica el peso en kilos y por la otra el peso en libras.

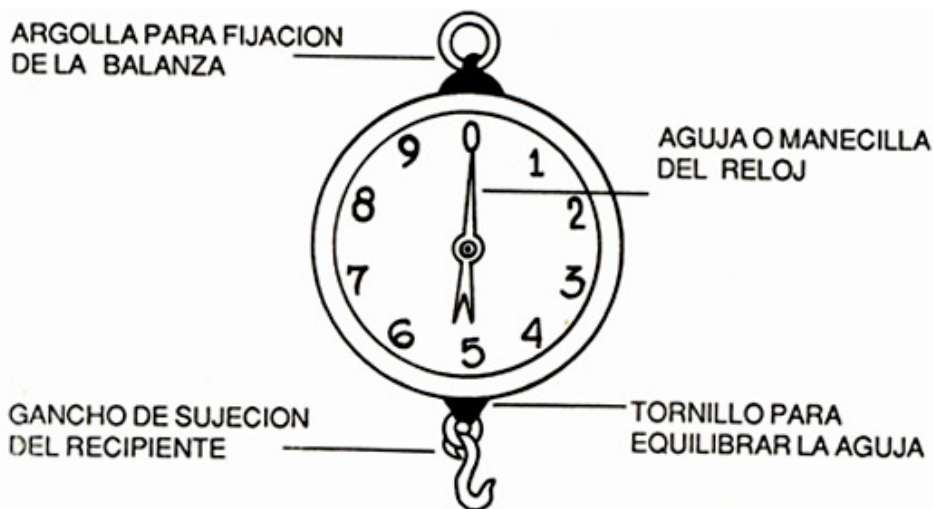

Destete de gazapos

Partes de la balanza tipo reloj:

La mejor manera de aprender a manejar las balanzas es mediante la práctica. Para ello realice varios pesajes. Esta balanza es la más utilizada para los pesajes de concentrado.

Manejo de la balanza tipo reloj:

- Prepare la balanza y el recipiente:
- Compruebe que la balanza esté funcionando bien, consiga un recipiente adecuado.
- Cuelgue la balanza y de ella el recipiente.
- Equilibre la balanza:
Esta operación se realiza girando el tornillo que se encuentra en la parte inferior de la balanza hacia la izquierda o a derecha según el caso, hasta que la aguja marque exactamente el cero.

Destete de gazapos

EL TARAJE O CALIBRADO SE HACE CON EL RECIPIENTE COLGANDO

- Pese el producto:

Baje el recipiente de la balanza y eche en él el producto que va a pesar. Vuelva y cuelgue el recipiente, hasta conseguir el peso deseado.

- Haga la lectura:

Para ello, colóquese exactamente frente a la balanza, para evitar errores en la lectura.



Destete de gazapos

PESAJE DE CURÍES

Es una práctica que se realiza para determinar el peso de los curíes en sus diferentes períodos de vida, esto nos permite saber el progreso de peso que van adquiriendo los animales y si los estamos alimentando bien o no.

Mecanismos para pesar los curíes:

Como la mejor forma de aprender es haciendo, lo invitamos a practicar directamente en su criadero el pesaje de sus animales.

- Aliste los animales que va a pesar en el galpón.
- Tenga a la mano el registro de control de peso vivo y tamaño de la camada y anote en él, el dato correspondiente a cada animal.
- Calibre la balanza.
- Pese uno a uno los animales.
- Haga la lectura del peso.
- Anote en el registro de control de peso:
 - La identificación del animal
 - La fecha del pesaje
 - El peso leído en la balanza

Destete de gazapos

- Realice estos mismos pasos cada vez que usted necesite pesar sus animales.
- Para llevar un mejor control sobre ganancia de peso haga la práctica de pesajes a las siguientes edades:
 - Al nacimiento.
 - Al destete.
 - A los 30 días.
 - A los 60 días.
 - A los 90 días.

AMIGO CURICULTOR: *Tenga en cuenta que al nacimiento, el peso al destete y sobre todo el aumento diario de peso, dan una idea de la habilidad maternal de la madre, y la habilidad de crecimiento por parte de la cría.*

RECUERDE:

El peso al nacer, el peso al destete y el peso al sacrificio tienen una relación directa, lo que permite asegurar que las crías con más peso al nacimiento llegan con mayor peso a la edad de sacrificio.

Destete de gazapos

ALIMENTACIÓN

Alimentación de gazapos:

La base de la alimentación de gazapos es la leche materna, aunque desde el primer día de su nacimiento están capacitados para ingerir forrajes, lo que les permite desarrollar un sistema digestivo precoz.

Alimentación de destetos:

Esta etapa comprende desde el destete hasta los dos meses de edad.

Suministro de forrajes:

Los curíes en este periodo consumen de 100 a 200 gramos de forraje verde por animal por día, distribuidos en lo posible en cuatro raciones, dos en la mañana y dos en la tarde, tratando que la última ración de la tarde sea la mas voluminosa.

Destete de gazapos

Suministro de concentrado

Los animales en crecimientos deben consumir de 10 a 30 gramos de concentrado (18% de Proteína) por animal por día. Este tipo de alimentación se debe tener en cuenta cuando se trata de animales mejorados.

La utilización de concentrados en animales criollos es antieconómica, ya que los rendimientos no compensan el costo de alimentación.

AMIGO CURICULTOR: *Más detalles acerca de la alimentación de los curíes lo veremos en la Cartilla de Nutrición.*

Recapitulación

Si se quiere tener curíes más grandes y aptos para el fomento, consumo y venta, practique el destete.

Tenga en cuenta que cuando no se practica el destete los gazapos (crías), van a perder porque las madres consumen mas rápido los alimentos, por esta razón, los gazapos que quedan con la madre crecen muy lentamente, además las madres después de 20 días del parto producen muy poca leche.

Al destetar se logra que los gazapos consuman más forraje.

El destete favorece la recuperación de las madres.

Recapitulación

VOCABULARIO

CAMADA: Número de crías por parto

PRECOZ: Que se madura antes de tiempo, de rápido desarrollo.

CONGÉNERE: Del mismo género o especie.

DIAGNÓSTICO: Determinación de las enfermedades por los síntomas de las mismas.

FRECUENCIA: Repetición a menudo de un acto o suceso.

Recapitulación

EVALUACIÓN FINAL

1. Enumere las alternativas del destete y explique cual es la edad más recomendable

2. Enumere y explique los pasos a seguir en el destete de gazapos

Recapitulación

3. ¿Cuáles son los objetivos que se persiguen con el pesaje de gazapos?

4. ¿Qué problemas se solucionan con el manejo adecuado de los gazapos?

Créditos

Elaborado por:

GERARDO HUMBERTO BENAVIDES
Instructor Especies Menores
Regional Nariño

Asesoría Pedagógica:

FRANCISCO PEÑA D.
Regional Nariño

Revisión Técnica:

ARTURO CORRECHA R.
Médico Veterinario
División Agropecuaria

Diseño y diagramación:

JULIO CÉSAR RIVERA GÓMEZ
Auxiliar de Comunicaciones
División Agropecuaria

Versión Digital

Escaneo y organización de Textos:

Nancy Gutierrez Ortega

Cundinamarca - Centro de Biotecnología Agropecuaria

Programación Web:

Erika Oliveros Dederle.

Centro de Gestión de Mercados, Logística y TIC's

Diagramación:

Erika Oliveros Dederle.

Centro de Gestión de Mercados, Logística y TIC's

Retoque Digital Ilustraciones:

Armando Muñoz.

Centro de Gestión de Mercados, Logística y TIC's

SBS:

Martha Luz Gutierrez.

Adriana Rincón.

Instructores SENA:

Juan Pablo Donoso.

Jorge Garcia.



Regional
Cundinamarca



259512001284