



CATALOGO NACIONAL DE
ACCIONES DE FORMACION PROFESIONAL
SECTOR COMERCIO Y SERVICIOS

1987



Esta obra está bajo una [Licencia Creative Commons Atribución-NoComercial-CompartirIgual 4.0 Internacional](https://creativecommons.org/licenses/by-nc-sa/4.0/).



SERVICIO
NACIONAL DE
APRENDIZAJE

DIRECCION GENERAL

Nº 62 03820

Bogotá, 26 JUN. 1991

MEMORANDO

PARA Dra. Alicia García, Subdirectora de Empleo y Servicios de Apoyo a la Formación Profesional

DE Subdirector de Formación Profesional y Desarrollo Social

REF. Salidas de especialización

Para atender la solicitud de esa Subdirección a las Divisiones Sectoriales, le envío la relación de salidas ocupacionales especializadas de los sectores del Comercio y de los Servicios.

Cordial saludo,

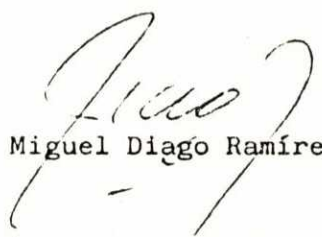
Miguel Diago Ramírez

Anexo: Relación (1)

Nohora P.



M E M O R A N D O

63

Santafé de Bogotá D.C., 10 5 JUL. 1991

PARA: Dr. Luis Ernesto Ospina C. - Jefe División de
Administración Educativa y servicios a la F. P.

DE: Jefe División Sector Primario y Extractivo

ASUNTO: Certificado de especialización

El Sector Primario y Extractivo no cuenta con Programas
para atender el modo de formación especialización.

Cordialmente,

Miguel Diago Ramirez

Dioselina R.

SERVICIO NACIONAL DE APRENDIZAJE "SENA"
SUBDIRECCION TECNICO PEDAGOGICA
DIVISION DE COMERCIO Y SERVICIOS

CATALOGO NACIONAL DE ACCIONES
DE FORMACION PROFESIONAL

Bogotá, Nov de 1.987

PRESENTACION

La Subdirección Técnico Pedagógica, con el ánimo de facilitar el cumplimiento de propósitos como el de la Unidad Técnica y facilitar a la vez procesos estadísticos de información uniformes y útiles, presenta a nivel sectorial el **CATALOGO NACIONAL DE ACCIONES DE FORMACION PROFESIONAL.**

Frente a catálogos anteriores, el presente adopta un nuevo sistema de codificación, más amplio, que cubre desde el Sector Económico y Familia Ocupacional hasta la unidad mínima de programación como es el módulo instruccional. La anterior decisión implica ampliar el campo digital de codificación, pero logra una mayor información tanto a nivel interno del SENA como para el medio externo, usuario de los servicios de formación.

Otra diferencia frente a catálogos anteriores, consiste en la consolidación en un solo catálogo de las acciones tanto de estructura modular como de aquellas que presentan los contenidos con base en créditos o cursos, diferenciándolas únicamente por el código asignado al campo digital correspondiente al bloque modular. También se integran las acciones de formación sin distinción de la modalidad de acción.

Las acciones de formación contenidas en el catálogo son las oficialmente existentes y serán la base para la programación de acciones regulares de Centros y Programas, la certificación reglamentada a través de la Resolución 0100 de 1986 y de otras acciones intermedias o conducentes al logro de esos objetivos.

Toda acción de diseño de contenidos de formación que pretenda cubrir acciones regulares y que implique definición de diseños modulares de más de un bloque modular, deberá ser registrada en el respectivo catálogo sectorial, previa aprobación o visto bueno de la Subdirección Técnico Pedagógica, a través de sus Divisiones Sectoriales. Para dar agilidad a este proceso, la Subdirección Técnico Pedagógica, semestralmente hará una actualización del contenido del catálogo mediante una información circular o directriz operativa de carácter nacional que enviará a cada Regional para su difusión y aplicación. Será responsabilidad de la Subdirección Técnico Pedagógica y de Planeación, la asignación de códigos de las acciones de Formación Profesional que imparta el SENA.

El presente catálogo, corresponde a los sectores de **COMERCIO** y de **SERVICIOS**, manejados anteriormente en forma conjunta, pero desde ahora en forma independiente a nivel de codificación y de tratamiento estadístico.

Específicamente para los sectores de Comercio y de Servicios, la presentación de contenidos de formación se hace, no en términos de programas tradicionalmente aceptados, sino como acción que corresponde a la cobertura de una Familia Ocupacional o Especialidad.

Este Catálogo deroga y reemplaza el Catálogo de Módulos publicado en agosto de 1983 y el Catálogo de Cursos publicado en 1978, los cuales venían rigiendo a nivel de cada estructura de contenidos.

MODO DE ESPECIALIZACION

Sector

Especialidad

Nombre de la especializacion	Codificacion	Nombre de la salida plena o parcial como pre-requisito
Chef de Restaurantes	4030130	Cocinero
Capitán de Meseros	4030230	Mesero Barman
Auxiliar de Enfermería en Cuidados Intensivos	4080115	Auxiliar de Enfermería
Circulante en Salas de Cirugía	4080115	Auxiliar de Enfermería
Secretaria Ejecutiva	4110201	Secretaria General
Secretaria Bilingüe	40110310	Secretaria General
Asistente de Costos y Presupuesto	4120170	Auxiliar de Contabilidad
Asistente de Impuestos	4120185	Auxiliar de Contabilidad
Archivista	4140101	Auxiliar de Archivo
Salsero	4030120	Cocinero
Cocinero de Cocina Fría	4030125	Cocinero
Productor de Seguros	4050201	Colocador de Seguros
Administrador Comercial de Alimentos Perecederos	3020125	Supervisor de Control de Calidad de Alimentos Perecederos
Director de Ventas	3020330	Supervisor de Ventas

ESTRUCTURA DE CODIFICACION

SECTOR ECONOMICO	: 1º dígito
FAMILIA OCUPACIONAL	: 2º y 3º dígitos
ESPECIALIDAD	: 4º y 5º dígitos
BLOQUE MODULAR O CURSO	: 6º y 7º dígitos
SALIDA OCUPACIONAL	: 6º y 7º dígitos
MODULO INSTRUCCIONAL	: 8º y 9º dígitos

OBSERVACIONES A LA ESTRUCTURA DE CODIFICACION

- 1.- Las salidas parciales se codifican con múltiplos de 5 a partir de 10 y hasta el número 90, diferenciándose de la codificación de los bloques modulares que utilizan numeración continua pero sin considerar los dígitos múltiplos de 5, en ambos casos ocupando las posiciones del 6º y 7º dígitos.
- 2.- Las acciones de formación con estructura modular, a nivel del bloque modular van codificadas hasta el 69. Los cursos o créditos o acciones de estructura no modular, inician su codificación a partir del 70.
- 3.- La codificación de los módulos instruccionales es continua a partir del 01 y dentro de cada bloque modular.

ESTRUCTURA DEL CATALOGO

- 1.- Cuadro resumen por familia ocupacional de las especialidades que comprende, con su código respectivo y tipo de estructura de los contenidos, salidas plenas que ofrece con certificación C.A.P. y nivel al que corresponde la certificación.
- 2.- Itinerario de formación para cada especialidad integrante de la familia ocupacional.
- 3.- Para cada especialidad, detalle de los bloques modulares o créditos según la estructura de contenidos, su duración máxima, código y tipo de salida que ofrece, nombre de esa salida y los contenidos o bloques requeridos para optar a esa certificación, su duración acumulada necesaria para la salida y el código de esta.
- 4.- Informe detallado sobre cada bloque modular o crédito, los módulos instruccionales que lo integran, así como información sobre el material didáctico existente oficialmente .



CATALOGO NACIONAL DE ACCIONES DE FORMACION PROFESIONAL

SUBDIRECCION
TECNICO PEDAGOGICA

sector
comercio



CATALOGO NACIONAL DE ACCIONES DE FORMACION PROFESIONAL

SUBDIRECCION
TECNICO PEDAGOGICA

sectores
comercio y servicios

FE DE ERRATAS

- Pág. 9: La salida parcial que ofrece el bloque modular es Auxiliar de Exportaciones y no Auxiliar de Importaciones.
- Pág. 109: El código para el bloque modular es 3010617 y no como aparece 3010615.
Los códigos de los módulos instruccionales son 301061701 y 301061702.
- Pág. 365: El código para Etica es 9001111 y no 9001100.
El código para Alfabetización Informática es 4130216 y no 4130102.
- Pág. 390: El código del bloque modular Alfabetización Informática es 4130216 y no 4130214.

FAMILIA OCUPACIONAL

ADMINISTRACION

FAMILIA OCUPACIONAL

COMERCIALIZACION

COMERCIO EXTERIOR



SERVICIO NACIONAL DE APRENDIZAJE

CATALOGO NACIONAL DE ACCIONES DE FORMACION PROFESIONAL

SECTOR: COMERCIO Y ADMINISTRACION 3

FAMILIA OCUPACIONAL: COMERCIALIZACION

Código: 302

Especialidades que integra		Código	Estructura de contenidos		Nivel de salida plena que ofrece			
N O M B R E			Modular	Otra	N O M B R E	Apre- dizaje	Técnico	Tecnó- logos
Comercio Exterior		30201	X		Auxiliar de comercio exterior Técnico en comercio internacional	X	X	
Compras		30202	X			X		
Ventas		30203	X		Vendedor de planta Vendedor externo Vendedor de seguros	X	X	
Mercado s		30204	X		Técnico en mercadotecnia		X	
Almacenamiento		30205	X					



CATALOGO MODULAR

CATALOGO NACIONAL DE ACCIONES DE FORMACION PROFESIONAL

Sector: COMERCIO

Familia Ocupacional: COMERCIALIZACION

Especialidad: COMERCIO EXTERIOR

Códigos

3
3 0 2
3 0 2 0 1

ITINERARIO DE FORMACION PARA LA ESPECIALIDAD

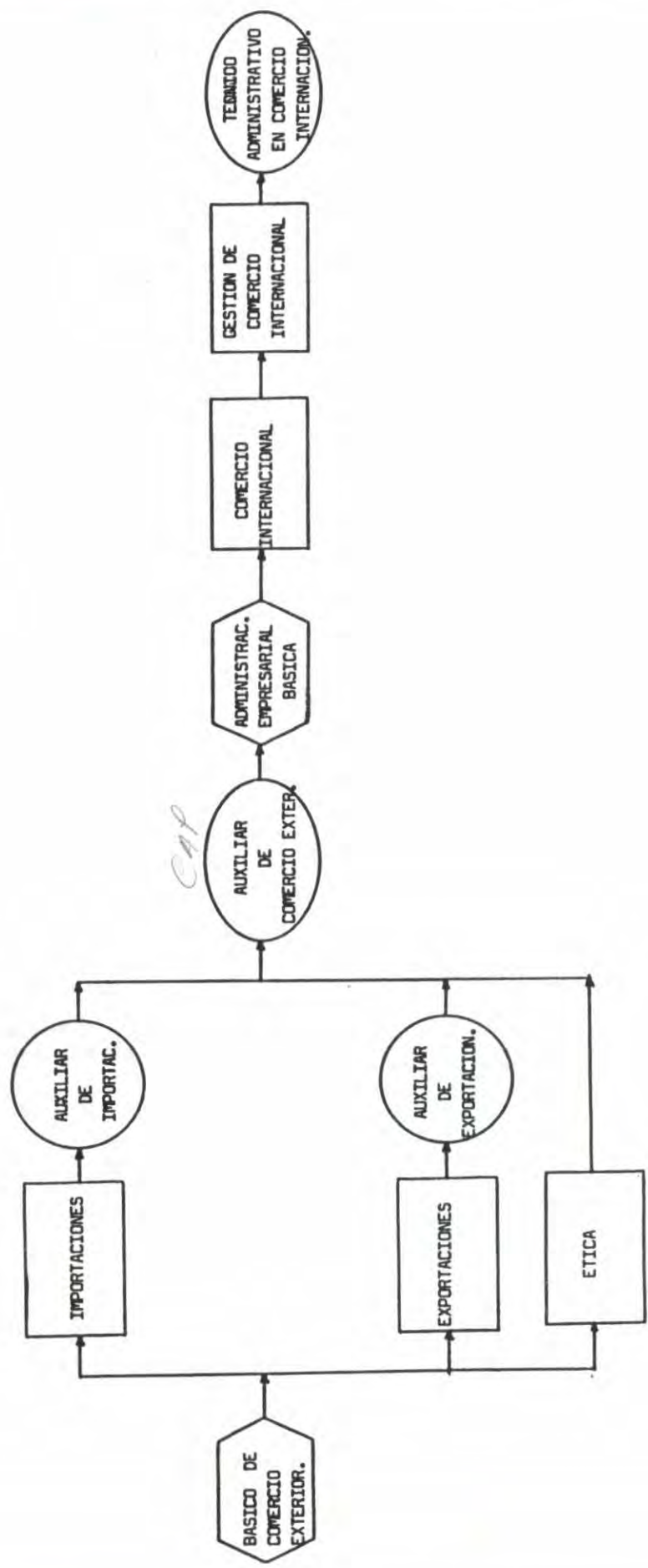

 Servicio Nacional de Aprendizaje	CATALOGO NACIONAL DE ACCIONES DE FORMACION PROFESIONAL	Sector 3
		COMERCIO

NOMBRE DEL BLOQUE MODULAR: BASICO DE COMERCIO EXTERIOR		Bloque N° 01	Duración Máxima: 510	Código: <table border="1" style="display: inline-table;"> <tr> <td>3</td><td>0</td><td>2</td><td>0</td><td>1</td><td>1</td><td>1</td> </tr> </table>	3	0	2	0	1	1	1
3	0	2	0	1	1	1					
Familia Ocupacional a que Pertenece: COMERCIALIZACION	Especialidad: COMERCIO EXTERIOR	Salida Parcial que Ofrece: NINGUNA									
Requisitos para salida: bloques Número:	REQUISITOS DE INGRESO AL BLOQUE MODULAR										
	Bloques modulares N°	Otros: 6o. Bto. y/o vinculación laboral									

OBJETIVO DEL BLOQUE MODULAR:

Ubicar el sujeto de formación en el marco del comercio exterior mediante la interpretación de las normas y principios que lo rigen y el desarrollo de conocimientos, habilidades y destrezas requeridas por los contenidos de áreas aplicadas.

MODULOS INSTRUCCIONALES QUE LO INTEGRAN

N°	NOMBRE MODULO INSTRUCCIONAL	Duración Máxima	Código
01	Inglés técnico	110	302011101
02	Contabilidad básica	110	302011102
03	Mecanografía	110	302011103
04	Cálculo mercantil	50	302011104
05	Fundamentos de comercio exterior	130	302011105

Material Textual	Material Audiovisual Nacional	Otro material didáctico Nal.
<input type="radio"/> Cartillas o Unidades N° ___ <input type="radio"/> Manual o colección básica <input type="radio"/> Guía material bibliográfico <input type="radio"/> Libro Específico	<input type="radio"/> Películas N° ___ <input type="radio"/> Sonoviso N° ___ <input type="radio"/> Grabación N° ___ <input type="radio"/> Láminas	<input type="radio"/> Guía de Aprendizaje <input type="radio"/> Lista maestra requerida <input type="radio"/> Banco de Preguntas <input type="radio"/> Banco de Pruebas <input type="radio"/> Perfiles de salida

 Servicio Nacional de Aprendizaje	CATALOGO NACIONAL DE ACCIONES DE FORMACION PROFESIONAL	Sector B
		COMERCIO

NOMBRE DEL BLOQUE MODULAR: IMPORTACIONES		Bloque Nº 02	Duración Máxima: 600	Código: 3 0 2 0 1 1 2
Familia Ocupacional a que Pertenece: COMERCIALIZACION	Especialidad: COMERCIO EXTERIOR	Salida Parcial que Ofrece: AUXILIAR DE IMPORTACIONES		
Requisitos para salida: Bloques Número: 01 y 02	REQUISITOS DE INGRESO AL BLOQUE MODULAR			
	Bloques modulares Nº 01	Otros: 60. Bto. y/o vinculación laboral		

OBJETIVO DEL BLOQUE MODULAR:

El sujeto de formación quedará en capacidad de desempeñarse eficazmente en el área de importaciones, dominando lo concerniente al régimen y trámite de importaciones, nacionalización de mercancías, licencias de cambio y garantías bancarias.

MODULOS INSTRUCCIONALES QUE LO INTEGRAN

Nº	NOMBRE MODULO INSTRUCCIONAL	Duración Máxima	Código
01	Régimen de importaciones	53	302011201
02	Trámite de importaciones	112	302011202
03	Transporte internacional	27	302011203
04	Giros al exterior	54	302011204
05	Garantías bancarias	27	302011205
06	Licencias de cambios	27	302011206
07	Importaciones por convenios comerciales	41	302011207
08	Certificados de cambio	14	302011208
09	Seguros	27	302011209
10	Nacionalización de mercancías	164	302011210
11	Costos de importación	54	302011211

Material Textual	Material Audiovisual Nacional	Otro material didáctico Nal.
<input type="radio"/> Cartillas o Unidades Nº _____	<input type="radio"/> Películas Nº _____	<input type="radio"/> Guía de Aprendizaje
<input type="radio"/> Manual o colección básica	<input type="radio"/> Sonoviso Nº _____	<input type="radio"/> Lista maestra requerimientos
<input type="radio"/> Guía material bibliográfico	<input type="radio"/> Grabación Nº _____	<input type="radio"/> Banco de Preguntas
<input type="radio"/> Libro Específico	<input type="radio"/> Láminas	<input type="radio"/> Banco de Pruebas
		<input checked="" type="radio"/> Perfiles de salida

 Servicio Nacional de Aprendizaje	CATALOGO NACIONAL DE ACCIONES DE FORMACION PROFESIONAL	Sector 3
		COMERCIO

NOMBRE DEL BLOQUE MODULAR: EXPORTACIONES		Bloque N° 03	Duración Máxima: 472	Código: <table border="1"> <tr> <td>3</td><td>0</td><td>2</td><td>0</td><td>1</td><td>1</td><td>3</td> </tr> </table>	3	0	2	0	1	1	3
3	0	2	0	1	1	3					
Familia Ocupacional a que Pertenece: COMERCIALIZACION	Especialidad: COMERCIO EXTERIOR		Salida Parcial que Ofrece: AUXILIAR DE IMPORTACIONES								
Requisitos para salida: Bloques Número: 01 y 03		REQUISITOS DE INGRESO AL BLOQUE MODULAR									
		Bloques modulares N° 01	Otros: 6o. Bto. y/o vinculación laboral								

OBJETIVO DEL BLOQUE MODULAR:

El alumno estará en capacidad de dominar y aplicar lo relativo al régimen de exportaciones y mercados existentes, estímulos a las exportaciones y los trámites de aduana necesarios.

MODULOS INSTRUCCIONALES QUE LO INTEGRAN

N°	NOMBRE MODULO INSTRUCCIONAL	Duración Máxima	Código
01	El mercado de exportaciones	42	302011301
02	Régimen de exportaciones	86	302011302
03	Formas de pago y reintegros	56	302011303
04	Estímulo a las exportaciones	84	302011304
05	Exportación del café	28	302011305
06	Proceso de exportación en aduanas	176	302011306

Material Textual	Material Audiovisual Nacional	Otro material didáctico Nal.
<input type="radio"/> Cartillas o Unidades N° __	<input type="radio"/> Películas N° ____	<input type="radio"/> Gufa de Aprendizaje
<input type="radio"/> Manual o colección básica	<input checked="" type="radio"/> Sonoviso N° 1	<input type="radio"/> Lista maestra requerimientos
<input type="radio"/> Gufa material bibliográfico	<input type="radio"/> Grabación N° ____	<input type="radio"/> Banco de Preguntas
<input type="radio"/> Libro Específico	<input type="radio"/> Láminas	<input type="radio"/> Banco de Pruebas
		<input type="radio"/> Perfiles de salida

 Servicio Nacional de Aprendizaje	CATALOGO NACIONAL DE ACCIONES DE FORMACION PROFESIONAL	Sector 3
		COMERCIO

NOMBRE DEL BLOQUE MODULAR: ADMINISTRACION EMPRESARIAL BASICA	Bloque N° 05	Duración Máxima: 320	Código: <table border="1"> <tr> <td>3</td><td>0</td><td>1</td><td>0</td><td>1</td><td>1</td><td>1</td> </tr> </table>	3	0	1	0	1	1	1
3	0	1	0	1	1	1				
Familia Ocupacional a que Pertenece: COMERCIALIZACION	Especialidad: COMERCIO EXTERIOR	Salida Parcial que Ofrece: NINGUNA								
Requisitos para salida: Bloques Número:	REQUISITOS DE INGRESO AL BLOQUE MODULAR									
	Bloques modulares N°	Otros: 6o. Bto. vinculación lab. CAP como Aux Cio Ext								

OBJETIVO DEL BLOQUE MODULAR:

Dar a los trabajadores-alumnos los principios administrativos básicos, los fundamentos de las teorías modernas de administración, conocimientos sobre administración de personal y técnicos de planeación, programación y control del trabajo.

NOTA: Módulo Básico para varias especialidades.

MODULOS INSTRUCCIONALES QUE LO INTEGRAN

N°	NOMBRE MODULO INSTRUCCIONAL	Duración Máxima	Código
01	Fundamentos de administración empresarial	140	301011101
02	Administración básica de personal	120	301011102
03	Técnicas de programación, planeación y control	60	301011103

Material Textual	Material Audiovisual Nacional	Otro material didáctico Nal.
<input type="radio"/> Cartillas o Unidades N° ___	<input type="radio"/> Películas N° ___	<input type="radio"/> Guía de Aprendizaje
<input type="radio"/> Manual o colección básica	<input type="radio"/> Sonoviso N° ___	<input type="radio"/> Lista maestra requerimientos
<input type="radio"/> Guía material bibliográfico	<input type="radio"/> Grabación N° ___	<input type="radio"/> Banco de Preguntas
<input type="radio"/> Libro Específico	<input type="radio"/> Láminas	<input type="radio"/> Banco de Pruebas
		<input type="radio"/> Perfiles de salida

 Servicio Nacional de Aprendizaje	CATALOGO NACIONAL DE ACCIONES DE FORMACION PROFESIONAL	Sector 3
		COMERCIO

NOMBRE DEL BLOQUE MODULAR: COMERCIO INTERNACIONAL		Bloque N° 06	Duración Máxima: 420	Código: <table border="1" style="display: inline-table;"> <tr> <td>3</td><td>0</td><td>2</td><td>0</td><td>1</td><td>1</td><td>6</td> </tr> </table>	3	0	2	0	1	1	6
3	0	2	0	1	1	6					
Familia Ocupacional a que Pertenece: COMERCIALIZACION	Especialidad: COMERCIO EXTERIOR		Salida Parcial que Ofrece: NINGUNA								
Requisitos para salida: Bloques Número:	REQUISITOS DE INGRESO AL BLOQUE MODULAR			Otros: bo. Bto. vinculación lab. CAP en Cio.Ext.							
		Bloques modulares N° 05									

OBJETIVO DEL BLOQUE MODULAR:

El alumno en formación estará capacitado para explicar la teoría del comercio internacional, utilizar los convenios suscritos por Colombia en los procesos de importación y exportación, hacer investigación de mercados internacionales e interpretar la jurisprudencia aduanera.

MODULOS INSTRUCCIONALES QUE LO INTEGRAN

N°	NOMBRE MODULO INSTRUCCIONAL	Duración Máxima	Código
01	Fundamentos de comercio internacional	80	302011601
02	Integración económica	60	302011602
03	Comercialización internacional	220	302011603
04	Legislación aduanera	60	302011604

Material Textual	Material Audiovisual Nacional	Otro material didáctico Nal.
<input type="radio"/> Cartillas o Unidades N° ___	<input type="radio"/> Películas N° ___	<input type="radio"/> Guía de Aprendizaje
<input type="radio"/> Manual o colección básica	<input type="radio"/> Sonoviso N° ___	<input type="radio"/> Lista maestra requerimientos
<input type="radio"/> Guía material bibliográfico	<input type="radio"/> Grabación N° ___	<input type="radio"/> Banco de Preguntas
<input type="radio"/> Libro Específico	<input type="radio"/> Láminas	<input type="radio"/> Banco de Pruebas
		<input type="radio"/> Perfiles de salida

 Servicio Nacional de Aprendizaje	CATALOGO NACIONAL DE ACCIONES DE FORMACION PROFESIONAL	Sector	3
		COMERCIO	

NOMBRE DEL BLOQUE MODULAR: GESTION DE COMERCIO INTERNACIONAL		Bloque Nº 07	Duración Máxima: 370	Código: <table border="1"> <tr> <td>3</td><td>0</td><td>2</td><td>0</td><td>1</td><td>1</td><td>7</td> </tr> </table>	3	0	2	0	1	1	7
3	0	2	0	1	1	7					
Familia Ocupacional a que Pertenece: COMERCIALIZACION	Especialidad: COMERCIO EXTERIOR		Salida Parcial que Ofrece: NINGUNA								
Requisitos para salida: Bloques Número:	REQUISITOS DE INGRESO AL BLOQUE MODULAR			Otros: 60. Bto. vinculación lab. CAP en Cio. Ext.							
		Bloques modulares Nº 05 y 06									

OBJETIVO DEL BLOQUE MODULAR:

El alumno estará en capacidad de establecer y desarrollar procesos en las gestiones de compras internacionales, elaborar y evaluar proyectos de importación y exportación por plan vallejo y zonas francas.

MODULOS INSTRUCCIONALES QUE LO INTEGRAN

Nº	NOMBRE MODULO INSTRUCCIONAL	Duración Máxima	Código
01	Gestión de compras internacionales	160	302011701
02	Elaboración y evaluación de proyectos	130	302011702
03	Sistemas especiales de importación y exportación	80	302011703

Material Textual	Material Audiovisual Nacional	Otro material didáctico Nal.
<input type="radio"/> Cartillas o Unidades Nº__	<input type="radio"/> Películas Nº__	<input type="radio"/> Guía de Aprendizaje
<input type="radio"/> Manual o colección básica	<input type="radio"/> Sonoviso Nº__	<input type="radio"/> Lista maestra requerimientos
<input type="radio"/> Guía material bibliográfico	<input type="radio"/> Grabación Nº__	<input type="radio"/> Banco de Preguntas
<input type="radio"/> Libro Específico	<input type="radio"/> Láminas	<input type="radio"/> Banco de Pruebas
		<input type="radio"/> Perfiles de salida

COMPRAS



CATALOGO MODULAR

CATALOGO NACIONAL DE ACCIONES DE FORMACION PROFESIONAL

Sector: COMERCIO
Familia Ocupacional: COMERCIALIZACION
Especialidad: COMPRAS

Códigos		
3	0	2
3	0	2
3	0	2

ITINERARIO DE FORMACION PARA LA ESPECIALIDAD

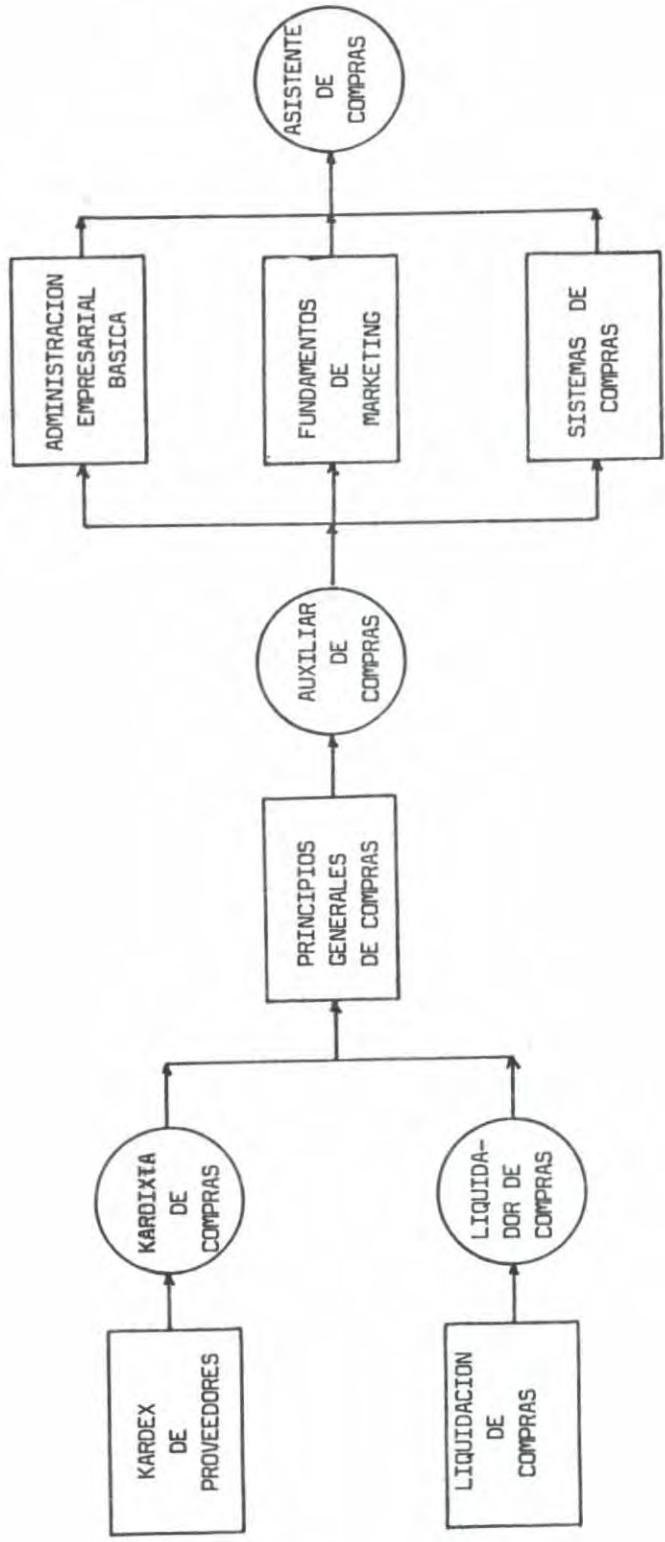

 Servicio Nacional de Aprendizaje	CATALOGO NACIONAL DE ACCIONES DE FORMACION PROFESIONAL	Sector	3
		COMERCIO	

COMERCIALIZACION

Familia Ocupacional: 3 0 2
Especialidad: COMPRAS 3 0 2 0 2

BLOQUES MODULARES QUE CONFORMAN LA ESPECIALIDAD

Nº	NOMBRE	Salida Parcial		Durac. Máxima	Código bloque Modular
		SI	NO		
01	Kardex de proveedores	X		124	3020211
02	Principios de liquidación de compras	X		120	3020212
03	Principios generales de compras		X	100	3020213
04	Administración empresarial básica	X		320	3010111
05	Fundamentos de marketing	X		100	3020214
06	Sistemas de compras	X		140	3020216
07	Básico administración de secciones		X	370	3010212
08	Compras y Almacenamiento		X	150	3020217

SALIDAS QUE OFRECE EL ITINERARIO DE FORMACION DE LA ESPECIALIDAD

NOMBRE	Tipo de salida	Bloques modulares componentes	Durac. máxima	Código salida
Kardixta de compras	Parcial	01	124	3020210
Liquidador de compras	Parcial	02	120	3020215
Auxiliar de compras	Parcial	01, 02, y 03	344	3020220
Asistente de compras	Parcial	01 a 06	904	3020225

 Servicio Nacional de Aprendizaje	CATALOGO NACIONAL DE ACCIONES DE FORMACION PROFESIONAL	S e c t o r 3
		COMERCIO

NOMBRE DEL BLOQUE MODULAR: KARDEX DE PROVEEDORES		Bloque N° 01	Duración Máxima: 124	C ó d i g o: 3 0 2 0 2 1 1
Familia Ocupacional a que Pertenece: COMERCIALIZACION	Especialidad: COMPRAS		Salida Parcial que Ofrece: KARDIXTA DE COMPRAS	
Requisitos para salida: Bloques Número: 01	REQUISITOS DE INGRESO AL BLOQUE MODULAR			Otros: 4o. Bto. y/o vinculación laboral
		Bloques modulares N°		

OBJETIVO DEL BLOQUE MODULAR:

El alumno estará capacitado para realizar las funciones de registro y control de las tarjetas de un kardex de proveedores y mantenerlo al día de acuerdo con los movimientos que se registren.

MODULOS INSTRUCCIONALES QUE LO INTEGRAN

Nº	NOMBRE MODULO INSTRUCCIONAL	Duración Máxima	Código
01	Clasificación de proveedores	21	302021101
02	Codificación de proveedores	16	302021102
03	Apertura de tarjetas de kardex	16	302021103
04	Verificación de registros diarios en kardex	10	302021104
05	Cancelación tarjetas de kardex	15	302021105
06	Actualización de kardex de proveedores	15	302021106
07	Suministro de información sobre proveedores	10	302021107
08	Verificación de requisiciones en kardex	9	302021108
09	Anotación de fallas del proveedor	12	302021109

Material Textual	Material Audiovisual Nacional	Otro material didáctico Nal.
<input checked="" type="checkbox"/> Cartillas o Unidades N° <u>3</u> <input type="checkbox"/> Manual o colección básica <input type="checkbox"/> Guía material bibliográfico <input type="checkbox"/> Libro Específico	<input type="checkbox"/> Películas N° _____ <input type="checkbox"/> Sonoviso N° _____ <input type="checkbox"/> Grabación N° _____ <input type="checkbox"/> Láminas	<input type="checkbox"/> Guía de Aprendizaje <input checked="" type="checkbox"/> Lista maestra requerimientos <input type="checkbox"/> Banco de Preguntas <input type="checkbox"/> Banco de Pruebas <input checked="" type="checkbox"/> Perfiles de salida

 Servicio Nacional de Aprendizaje	CATALOGO NACIONAL DE ACCIONES DE FORMACION PROFESIONAL	Sector 3
		COMERCIO

NOMBRE DEL BLOQUE MODULAR: PRINCIPIOS DE LIQUIDACION DE COMPRAS		Bloque N° 02	Duración Máxima: 121	Código: 3 0 2 0 2 1 2	
Familia Ocupacional a que Pertenece: COMERCIALIZACION	Especialidad: COMPRAS	Salida Parcial que Ofrece: LIQUIDADOR DE COMPRAS			
Requisitos para salida: Bloques Número: 02	REQUISITOS DE INGRESO AL BLOQUE MODULAR				
	Bloques modulares N°	Otros: 4o. Bto. y/o vinculación laboral			

OBJETIVO DEL BLOQUE MODULAR:

El alumno estará capacitado para utilizar toda la información y técnicas de liquidación de compras en las transacciones de esta índole que se adelanten.

MODULOS INSTRUCCIONALES QUE LO INTEGRAN

N°	NOMBRE MODULO INSTRUCCIONAL	Duración Máxima	Código
01	Recepción y liquidación de orden de compra	15	302021201
02	Verificación orden de compra contra factura	14	302021202
03	Verificación de impuestos	10	302021203
04	Elaboración de relación de facturas	15	302021204
05	Distribución órdenes de compra	18	302021205
06	Elaboración órdenes de servicios	13	302021206
07	Liquidación de fletes	12	302021207
08	Verificación de registros en requisiciones	14	302021208
09	Verificación de cotizaciones	10	302021209

Material Textual	Material Audiovisual Nacional	Otro material didáctico Nal.
<input checked="" type="checkbox"/> Cartillas o Unidades N° 3	<input type="checkbox"/> Películas N° _____	<input type="checkbox"/> Guía de Aprendizaje
<input type="checkbox"/> Manual o colección básica	<input type="checkbox"/> Sonoviso N° _____	<input checked="" type="checkbox"/> Lista maestra requerimientos
<input type="checkbox"/> Guía material bibliográfico	<input type="checkbox"/> Grabación N° _____	<input type="checkbox"/> Banco de Preguntas
<input type="checkbox"/> Libro Específico	<input type="checkbox"/> Láminas	<input type="checkbox"/> Banco de Pruebas
		<input checked="" type="checkbox"/> Perfiles de salida

 Servicio Nacional de Aprendizaje	CATALOGO NACIONAL DE ACCIONES DE FORMACION PROFESIONAL	Sector	3
		COMERCIO	

NOMBRE DEL BLOQUE MODULAR: PRINCIPIOS GENERALES DE COMPRAS		Bloque N° 03	Duración Máxima: 100	Código: 3 0 2 0 2 1 3
Familia Ocupacional a que Pertenece: COMERCIALIZACION	Especialidad: COMPRAS	Salida Parcial que Ofrece: AUXILIAR DE COMPRAS		
Requisitos para salida: Bloques Número: 01 y 02	REQUISITOS DE INGRESO AL BLOQUE MODULAR		Otros: 4o. Bto. y/o vinculación laboral	
Bloques modulares N° 01 y 02				

OBJETIVO DEL BLOQUE MODULAR:

El alumno quedará capacitado para aplicar los principios generales del proceso de compra de insumos y elementos para el normal desarrollo de la empresa.

MODULOS INSTRUCCIONALES QUE LO INTEGRAN

N°	NOMBRE MODULO INSTRUCCIONAL	Duración Máxima	Código
01	Revisión solicitudes de compra	14	302021301
02	Utilización kardex de proveedores	13	302021302
03	Elaboración solicitudes de cotización	14	302021303
04	Elaboración cuadros comparativos	15	302021304
05	Elaboración órdenes de compra	16	302021305
06	Elaboración de pedidos	14	302021306
07	Revisión de pedidos en trámite	14	302021307

Material Textual	Material Audiovisual Nacional	Otro material didáctico Nal.
<input type="radio"/> Cartillas o Unidades N° __	<input type="radio"/> Películas N° ____	<input type="radio"/> Gufa de Aprendizaje
<input type="radio"/> Manual o colección básica	<input type="radio"/> Sonoviso N° ____	<input type="radio"/> Lista maestra requerimien
<input type="radio"/> Gufa material bibliográfico	<input type="radio"/> Grabación N° ____	<input type="radio"/> Banco de Preguntas
<input type="radio"/> Libro Específico	<input type="radio"/> Láminas	<input type="radio"/> Banco de Pruebas
		<input type="radio"/> Perfiles de salida

 Servicio Nacional de Aprendizaje	CATALOGO NACIONAL DE ACCIONES DE FORMACION PROFESIONAL	S e c t o r 3
		COMERCIO

NOMBRE DEL BLOQUE MODULAR: ADMINISTRACION EMPRESARIAL BASICA		Bloque Nº 04	Duración Máxima: 320	C ó d i g o: 3 0 1 0 1 1 1
Familia Ocupacional a que Pertenece: COMERCIALIZACION	Especialidad: COMPRAS	Salida Parcial que Ofrece: NINGUNA		
Requisitos para salida: Bloques Número:	REQUISITOS DE INGRESO AL BLOQUE MODULAR		Otros: 60. Bto. y Certificado como Aux. Compras	
	Bloques modulares Nº			

OBJETIVO DEL BLOQUE MODULAR:

Dar al alumno los principios administrativos básicos, los fundamentos de las teorías modernas de administración, conocimientos sobre administración de personal y técnicas de planeación, programación y control del trabajo.

MODULOS INSTRUCCIONALES QUE LO INTEGRAN

Nº	NOMBRE MODULO INSTRUCCIONAL	Duración Máxima	Código
01	Fundamentos de administración empresarial	140	301011101
02	Administración básica de personal	120	301011102
03	Técnicas de programación, planeación y control	60	301011103

Material Textual	Material Audiovisual Nacional	Otro material didáctico Nal.
<input type="radio"/> Cartillas o Unidades Nº _____	<input type="radio"/> Películas Nº _____	<input type="radio"/> Guía de Aprendizaje
<input type="radio"/> Manual o colección básica	<input type="radio"/> Sonoviso Nº _____	<input checked="" type="radio"/> Lista maestra requerimientos
<input type="radio"/> Guía material bibliográfico	<input type="radio"/> Grabación Nº _____	<input type="radio"/> Banco de Preguntas
<input type="radio"/> Libro Específico	<input type="radio"/> Láminas	<input type="radio"/> Banco de Pruebas
		<input type="radio"/> Perfiles de salida

 Servicio Nacional de Aprendizaje	CATALOGO NACIONAL DE ACCIONES DE FORMACION PROFESIONAL	Sector 3
		COMERCIO

NOMBRE DEL BLOQUE MODULAR: FUNDAMENTOS DE MARKETING		Bloque Nº 05	Duración Máxima: 100	Código: 3 0 2 0 2 1 4	
Familia Ocupacional a que Pertenece: COMERCIALIZACION	Especialidad: COMPRAS		Salida Parcial que Ofrece: NINGUNA		
Requisitos para salida: Bloques Número:	REQUISITOS DE INGRESO AL BLOQUE MODULAR				
	Bloques modulares Nº 04		Otros: 6o. Bto. y Certificado como Aux. Compras		

OBJETIVO DEL BLOQUE MODULAR:

El alumno quedará en capacidad de comprender el proceso de mercadeo y el comportamiento de los mercados, analizar los diferentes instrumentos de comercialización que usan las empresas.

MODULOS INSTRUCCIONALES QUE LO INTEGRAN

Nº	NOMBRE MODULO INSTRUCCIONAL	Duración Máxima	Código
01	Fundamentos de marketing	100	302021401

Material Textual	Material Audiovisual Nacional	Otro material didáctico Nal.
<input type="radio"/> Cartillas o Unidades Nº ___	<input type="radio"/> Películas Nº ___	<input type="radio"/> Guía de Aprendizaje
<input type="radio"/> Manual o colección básica	<input type="radio"/> Sonoviso Nº ___	<input checked="" type="radio"/> Lista maestra requerimientos
<input type="radio"/> Guía material bibliográfico	<input type="radio"/> Grabación Nº ___	<input type="radio"/> Banco de Preguntas
<input type="radio"/> Libro Específico	<input type="radio"/> Láminas	<input type="radio"/> Banco de Pruebas
		<input type="radio"/> Perfiles de salida

 Servicio Nacional de Aprendizaje	CATALOGO NACIONAL DE ACCIONES DE FORMACION PROFESIONAL	S e c t o r 3
		COMERCIO

NOMBRE DEL BLOQUE MODULAR: SISTEMAS DE COMPRAS		Bloque N° 06	Duración Máxima: 140	C ó d i g o: <table border="1"> <tr> <td>3</td><td>0</td><td>2</td><td>0</td><td>2</td><td>1</td><td>6</td> </tr> </table>	3	0	2	0	2	1	6
3	0	2	0	2	1	6					
Familia Ocupacional a que Pertenece: COMERCIALIZACION	Especialidad: COMPRAS		Salida Parcial que Ofrece: ASISTENTE DE COMPRAS								
Requisitos para salida: Bloques Número: 04, 05, 06	REQUISITOS DE INGRESO AL BLOQUE MODULAR			Otros: 60. Bto. y Certificado como Aux. Compras							

OBJETIVO DEL BLOQUE MODULAR:

El alumno quedará capacitado para desarrollar trámites de pedidos y licitaciones de compras, liquidación de compras, analizar sistemas de codificación utilizados para el registro y control de las compras y algún conocimiento sobre trámites de importaciones.

MODULOS INSTRUCCIONALES QUE LO INTEGRAN

Nº	NOMBRE MODULO INSTRUCCIONAL	Duración Máxima	Código
01	Trámites de compras	50	302021601
02	Control y registro de compras	50	302021602
03	Importaciones	40	302021603

Material Textual	Material Audiovisual Nacional	Otro material didáctico Nal.
<input type="radio"/> Cartillas o Unidades N° ___	<input type="radio"/> Películas N° ___	<input type="radio"/> Guía de Aprendizaje
<input type="radio"/> Manual o colección básica	<input type="radio"/> Sonoviso N° ___	<input checked="" type="checkbox"/> Lista maestra requerimientos
<input type="radio"/> Guía material bibliográfico	<input type="radio"/> Grabación N° ___	<input type="radio"/> Banco de Preguntas
<input type="radio"/> Libro Específico	<input type="radio"/> Láminas	<input type="radio"/> Banco de Pruebas
		<input checked="" type="checkbox"/> Perfiles de salida

 Servicio Nacional de Aprendizaje	CATALOGO NACIONAL DE ACCIONES DE FORMACION PROFESIONAL	Sector 3
		ADMINISTRACION

NOMBRE DEL BLOQUE MODULAR: BASICO ADMINISTRACION DE SECCIONES		Bloque N° 07	Duración Máxima: 370	Código: <table border="1"> <tr> <td>3</td><td>0</td><td>1</td><td>0</td><td>2</td><td>1</td><td>2</td> </tr> </table>	3	0	1	0	2	1	2
3	0	1	0	2	1	2					
Familia Ocupacional a que Pertenece: ADMINISTRACION	Especialidad: Administracion General		Salida Parcial que Ofrece: NINGUNA								
Requisitos para salida: Bloques Número:	REQUISITOS DE INGRESO AL BLOQUE MODULAR										
	Bloques modulares N°		Otros: NINGUNO								

OBJETIVO DEL BLOQUE MODULAR:

El alumno quedará habilitado en los conocimientos básicos para continuar su formación en las diferentes áreas específicas de gestión en secciones. Esos conocimientos básicos tienen que ver con el proceso administrativo, teoría de sistemas aplicada a la administración, técnicas de dirección y conocimientos relacionados indispensables.

MODULOS INSTRUCCIONALES QUE LO INTEGRAN

Nº	NOMBRE MODULO INSTRUCCIONAL	Duración Máxima	Código
01	Inducción y fundamentos básicos	30	301021201
02	El proceso administrativo	40	301021202
03	Técnicas especiales de dirección	60	301021203
04	Nociones de estadística	30	301021204
05	Teoría general de sistemas aplicada a la Admón.	30	301021205
06	Legislación laboral	30	301021206
07	Seguridad en el trabajo	70	301021207
08	Presupuesto	50	301021208
09	Etica profesional	30	301021209

Material Textual	Material Audiovisual Nacional	Otro material didáctico Nal.
<input type="radio"/> Cartillas o Unidades N° ____ <input type="radio"/> Manual o colección básica <input type="radio"/> Guía material bibliográfico <input type="radio"/> Libro Específico	<input type="radio"/> Películas N° ____ <input type="radio"/> Sonoviso N° ____ <input type="radio"/> Grabación N° ____ <input type="radio"/> Láminas	<input type="radio"/> Guía de Aprendizaje <input type="radio"/> Lista maestra requerimientos <input type="radio"/> Banco de Preguntas <input type="radio"/> Banco de Pruebas <input type="radio"/> Perfiles de salida

 Servicio Nacional de Aprendizaje	CATALOGO NACIONAL DE ACCIONES DE FORMACION PROFESIONAL	Sector	3
		COMERCIO	

NOMBRE DEL BLOQUE MODULAR: COMPRAS Y ALMACENAMIENTO		Bloque N° 08	Duración Máxima: 150	Código: <table border="1"> <tr> <td>3</td> <td>0</td> <td>2</td> <td>0</td> <td>2</td> <td>1</td> <td>7</td> </tr> </table>	3	0	2	0	2	1	7
3	0	2	0	2	1	7					
Familia Ocupacional a que Pertenece: COMERCIALIZACION	Especialidad: COMPRAS		Salida Parcial que Ofrece: NINGUNA								
Requisitos para salida: Bloques Número:	REQUISITOS DE INGRESO AL BLOQUE MODULAR										
	Bloques modulares N° 07		Otros:								

OBJETIVO DEL BLOQUE MODULAR:

Desarrollar en el alumno los conocimientos y técnicas específicas que le permitirán desempeñarse adecuadamente en la administración de secciones de compras y almacenamiento, manejo de inventarios.

MODULOS INSTRUCCIONALES QUE LO INTEGRAN

N°	NOMBRE MODULO INSTRUCCIONAL	Duración Máxima	Código
01	Compras	50	302021701
02	Almacenamiento	40	302021702
03	Inventarios	40	302021703
04	Organización de oficinas	20	302021704

Material Textual	Material Audiovisual Nacional	Otro material didáctico Nal.
<input type="radio"/> Cartillas o Unidades N° ___	<input type="radio"/> Películas N° ___	<input type="radio"/> Guía de Aprendizaje
<input type="radio"/> Manual o colección básica	<input type="radio"/> Sonoviso N° ___	<input type="radio"/> Lista maestra requerimientos
<input type="radio"/> Guía material bibliográfico	<input type="radio"/> Grabación N° ___	<input type="radio"/> Banco de Preguntas
<input type="radio"/> Libro Específico	<input type="radio"/> Láminas	<input type="radio"/> Banco de Pruebas
		<input type="radio"/> Perfiles de salida

 CATALOGO MODULAR	CATALOGO NACIONAL DE ACCIONES DE FORMACION PROFESIONAL		Sector: COMERCIO	Códigos:				
			Familia Ocupacional: COMERCIALIZ	<table border="1"> <tr><td>3</td><td>0</td><td>2</td><td>3</td></tr> </table>	3	0	2	3
	3	0	2	3				
		Especialidad: Ventas	<table border="1"> <tr><td>3</td><td>0</td><td>2</td><td>0</td><td>3</td></tr> </table>	3	0	2	0	3
3	0	2	0	3				

ITINERARIO DE FORMACION PARA LA ESPECIALIDAD

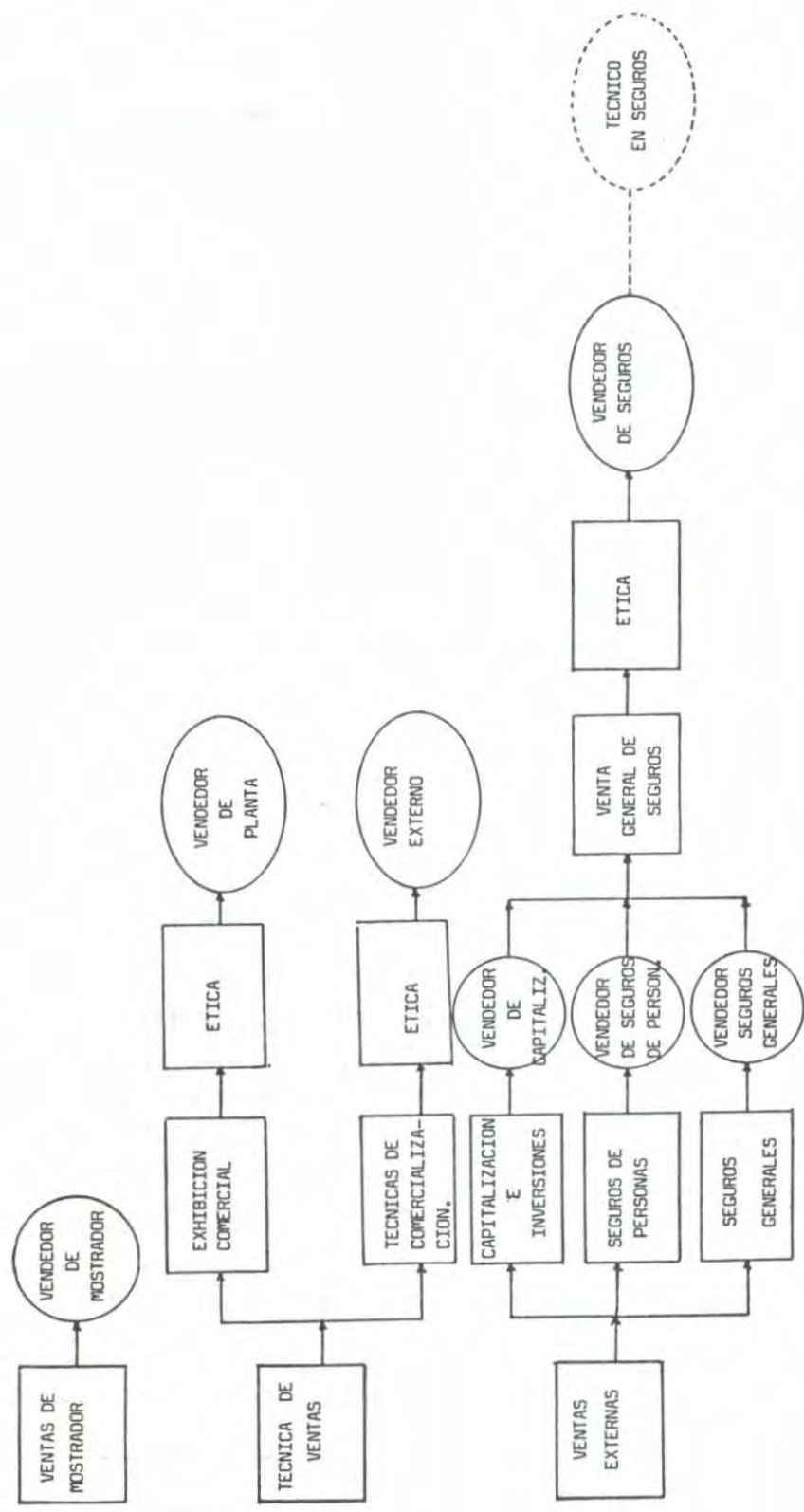

 Servicio Nacional de Aprendizaje	CATALOGO NACIONAL DE ACCIONES DE FORMACION PROFESIONAL	Sector	3
		COMERCIO	

COMERCIALIZACION
 Familia Ocupacional: Especialidad:

BLOQUES MODULARES QUE CONFORMAN LA ESPECIALIDAD

Nº	N O M B R E	Salida Parcial		Durac. Máxima	Código bloque Modular
		SI	NO		
01	Ventas de mostrador	X		220	3020311
02	Técnicas de ventas		X	235	3020312
03	Exhibición comercial		X	110	3020313
04	Técnicas de comercialización		X	110	3020314
05	Almacén didáctico		X	330	3020316
06	Ventas externas		X	600	3020317
07	Capitalización e inversiones	X		150	3020318
08	Seguros de personas	X		300	3020319
09	Seguros generales	X		300	3020321
10	Venta general de seguros (Practica Supervisada)		X	300	3020322
11	Etica			90	9001111
12	* Administración empresarial básica		X	320	3010111

SALIDAS QUE OFRECE EL ITINERARIO DE FORMACION DE LA ESPECIALIDAD

N O M B R E	Tipo de salida	Bloques modulares componentes	Durac. máxima	Código salida
Vendedor de mostrador	Parcial	01	220	3020310
Vendedor de planta	Plena	02, 03, 05	675	3020300
Vendedor externo	Plena	02, 04, 05	675	3020301
Vendedor de capitalización	Parcial	06, 07	750	3020315
Vendedor seguros de personas	Parcial	06, 08	900	3020320
Vendedor de seguros generales	Parcial	06, 09	900	3020325
Vendedor de seguros	Plena	06 a 11	1.650	3020302
Supervisor de ventas		(Ver especialidad Mercadotec.)		
Asistente de ventas		(Ver especialidad Mercadotec.)		

 Servicio Nacional de Aprendizaje	CATALOGO NACIONAL DE ACCIONES DE FORMACION PROFESIONAL	S e c t o r 3
		COMERCIO

NOMBRE DEL BLOQUE MODULAR: VENTA DE MOSTRADOR		Bloque Nº 01	Duración Máxima: 220	C ó d i g o: 3 0 2 0 3 1 1
Familia Ocupacional a que Pertenece: COMERCIALIZACION	Especialidad: VENTAS	Salida Parcial que Ofrece: VENDEDOR DE MOSTRADOR		
Requisitos para salida: Bloques Número: 01	REQUISITOS DE INGRESO AL BLOQUE MODULAR			
	Bloques modulares Nº	Otros: lo. Bto.		

OBJETIVO DEL BLOQUE MODULAR:

El alumno podrá desarrollar habilidades y actitudes que le permitan un desempeño eficiente en la recepción y tratamiento de los clientes, organización, exhibición y promoción de mercancías y una correcta aplicación de las técnicas de ventas de mostrador.

MODULOS INSTRUCCIONALES QUE LO INTEGRAN

Nº	NOMBRE MODULO INSTRUCCIONAL	Duración Máxima	Código
01	Aprovisionamiento y exhibición de mercancías	80	302031101
02	El proceso o ejecución de la venta	110	302031102
03	Promoción de ventas	30	302031103

Material Textual	Material Audiovisual Nacional	Otro material didáctico Nal.
<input checked="" type="checkbox"/> Cartillas o Unidades Nº <u>12</u>	<input checked="" type="checkbox"/> Películas Nº _____	<input type="checkbox"/> Guía de Aprendizaje
<input type="checkbox"/> Manual o colección básica	<input type="checkbox"/> Sonoviso Nº _____	<input type="checkbox"/> Lista maestra requerimientos
<input type="checkbox"/> Guía material bibliográfico	<input type="checkbox"/> Grabación Nº _____	<input checked="" type="checkbox"/> Banco de Preguntas
<input type="checkbox"/> Libro Específico	<input type="checkbox"/> Láminas	<input checked="" type="checkbox"/> Banco de Pruebas
		<input checked="" type="checkbox"/> Perfiles de salida

 Servicio Nacional de Aprendizaje	CATALOGO NACIONAL DE ACCIONES DE FORMACION PROFESIONAL	Sector 3
		COMERCIO

NOMBRE DEL BLOQUE MODULAR: TECNICAS DE VENTAS		Bloque N° 02	Duración Máxima: 235	Código: 3 0 2 0 3 1 2
Familia Ocupacional a que Pertenece: COMERCIALIZACION	Especialidad: VENTAS		Salida Parcial que Ofrece: NINGUNA	
Requisitos para salida: Bloques Número:	REQUISITOS DE INGRESO AL BLOQUE MODULAR			
	Bloques modulares N°		Otros: 4o. Bto.	

OBJETIVO DEL BLOQUE MODULAR:

El alumno quedará capacitado para tratar técnica y prácticamente a la clientela, manejar los productos, organizar su trabajo y ejecutar la venta aplicando las técnicas adecuadas.

MODULOS INSTRUCCIONALES QUE LO INTEGRAN

N°	NOMBRE MODULO INSTRUCCIONAL	Duración Máxima	Código
01	Planeación y organización del trabajo	70	302031201
02	Análisis y tratamiento de clientes	50	302031202
03	El proceso de la venta	85	302031203
04	El servicio de post-venta	30	302031204

Material Textual	Material Audiovisual Nacional	Otro material didáctico Nal.
<input checked="" type="checkbox"/> Cartillas o Unidades N° 13	<input checked="" type="checkbox"/> Películas N° _____	<input type="checkbox"/> Guía de Aprendizaje
<input type="checkbox"/> Manual o colección básica	<input type="checkbox"/> Sonoviso N° _____	<input type="checkbox"/> Lista maestra requerimientos
<input type="checkbox"/> Guía material bibliográfico	<input type="checkbox"/> Grabación N° _____	<input checked="" type="checkbox"/> Banco de Preguntas
<input type="checkbox"/> Libro Específico	<input type="checkbox"/> Láminas	<input checked="" type="checkbox"/> Banco de Pruebas
		<input checked="" type="checkbox"/> Perfiles de salida

 Servicio Nacional de Aprendizaje	CATALOGO NACIONAL DE ACCIONES DE FORMACION PROFESIONAL	S e c t o r 3
		COMERCIO

NOMBRE DEL BLOQUE MODULAR: EXHIBICION COMERCIAL		Bloque N° 03	Duración Máxima: 110	C ó d i g o: 3 0 2 0 3 1 3
Familia Ocupacional a que Pertenece: COMERCIALIZACION	Especialidad: VENTAS		Salida Parcial que Ofrece: NINGUNA	
Requisitos para salida: Bloques Número:	REQUISITOS DE INGRESO AL BLOQUE MODULAR			Otros: 4o. Bto.
		Bloques modulares N°		

OBJETIVO DEL BLOQUE MODULAR: El alumno quedará capacitado para desarrollar actitudes artísticas y publicitarias necesarias para la ejecución de bocetos y el montaje de una exhibición comercial con productos para promocionar su venta.

MODULOS INSTRUCCIONALES QUE LO INTEGRAN

Nº	NOMBRE MODULO INSTRUCCIONAL	Duración Máxima	Código
01	Planeación del trabajo de exhibición	30	302031301
02	Determinación de factores de composición	20	302031302
03	Ejecución de exhibición	15	302031303
04	Determinación del color de vitrina sobre boceto	10	302031304
05	Rotulación	15	302031305
06	Manejo de mercancías	20	302031306

Material Textual	Material Audiovisual Nacional	Otro material didáctico Nal.
<input checked="" type="radio"/> Cartillas o Unidades N° 7 <input type="radio"/> Manual o colección básica <input type="radio"/> Guía material bibliográfico <input type="radio"/> Libro Específico	<input type="radio"/> Películas N° _____ <input checked="" type="radio"/> Sonoviso N° 3 <input type="radio"/> Grabación N° _____ <input type="radio"/> Láminas	<input type="radio"/> Guía de Aprendizaje <input type="radio"/> Lista maestra requerimientos <input checked="" type="radio"/> Banco de Preguntas <input type="radio"/> Banco de Pruebas <input type="radio"/> Perfiles de salida

 Servicio Nacional de Aprendizaje	CATALOGO NACIONAL DE ACCIONES DE FORMACION PROFESIONAL	S e c t o r 3
		COMERCIO

NOMBRE DEL BLOQUE MODULAR: TECNICAS DE COMERCIALIZACION		Bloque N° 04	Duración Máxima: 110	C ó d i g o: <table border="1" style="display: inline-table;"> <tr> <td>3</td><td>0</td><td>2</td><td>0</td><td>3</td><td>1</td><td>4</td> </tr> </table>	3	0	2	0	3	1	4
3	0	2	0	3	1	4					
Familia Ocupacional a que Pertenece: COMERCIALIZACION	Especialidad: VENTAS		Salida Parcial que Ofrece: NINGUNA								
Requisitos para salida: Bloques Número:	REQUISITOS DE INGRESO AL BLOQUE MODULAR										
	Bloques modulares N°		Otros: 4o. Bto.								

OBJETIVO DEL BLOQUE MODULAR:

El alumno quedará capacitado para manejar procesos de mercadeo e investigación de mercados, de relaciones públicas y podrá hacer la selección y utilización de medios y programas publicitarios que le permitan una clara visión y ejecución de la actividad vendedora.

MODULOS INSTRUCCIONALES QUE LO INTEGRAN

N°	NOMBRE MODULO INSTRUCCIONAL	Duración Máxima	Código
01	Investigación de mercados	60	302021401
02	Publicidad y promoción de ventas	30	302021402
03	Relaciones públicas en las ventas	20	302021403

Material Textual	Material Audiovisual Nacional	Otro material didáctico Nal.
<input checked="" type="checkbox"/> Cartillas o Unidades N° <u>6</u>	<input type="checkbox"/> Películas N° _____	<input type="checkbox"/> Guía de Aprendizaje
<input type="checkbox"/> Manual o colección básica	<input type="checkbox"/> Sonoviso N° _____	<input type="checkbox"/> Lista maestra requerimientos
<input type="checkbox"/> Guía material bibliográfico	<input type="checkbox"/> Grabación N° _____	<input type="checkbox"/> Banco de Preguntas
<input type="checkbox"/> Libro Específico	<input type="checkbox"/> Láminas	<input type="checkbox"/> Banco de Pruebas
		<input type="checkbox"/> Perfiles de salida

 Servicio Nacional de Aprendizaje	CATALOGO NACIONAL DE ACCIONES DE FORMACION PROFESIONAL	S e c t o r 3
		COMERCIO

NOMBRE DEL BLOQUE MODULAR: ALMACEN DIDACTICO	Bloque Nº 05	Duración Máxima: 330	C ó d i g o: <table border="1"> <tr> <td>3</td><td>0</td><td>2</td><td>0</td><td>3</td><td>1</td><td>6</td> </tr> </table>	3	0	2	0	3	1	6
3	0	2	0	3	1	6				
Familia Ocupacional a que Pertenece: COMERCIALIZACION	Especialidad: VENTAS	Salida Parcial que Ofrece: NINGUNA								
Requisitos para salida: Bloques Número:	REQUISITOS DE INGRESO AL BLOQUE MODULAR									
	Bloques modulares Nº 02, 03, 04	Otros: 4o. Bto.								

OBJETIVO DEL BLOQUE MODULAR:

El alumno podrá aplicar todos los conocimientos relativos con el proceso de la venta con el fin de desarrollar las habilidades, destrezas y actitudes necesarias.

MODULOS INSTRUCCIONALES QUE LO INTEGRAN

Nº	NOMBRE MODULO INSTRUCCIONAL	Duración Máxima	Código

Material Textual	Material Audiovisual Nacional	Otro material didáctico Nal.
<input type="radio"/> Cartillas o Unidades Nº __	<input type="radio"/> Películas Nº ____	<input type="radio"/> Guía de Aprendizaje
<input type="radio"/> Manual o colección básica	<input type="radio"/> Sonoviso Nº ____	<input type="radio"/> Lista maestra requerimientos
<input type="radio"/> Guía material bibliográfico	<input type="radio"/> Grabación Nº ____	<input type="radio"/> Banco de Preguntas
<input type="radio"/> Libro Específico	<input type="radio"/> Láminas	<input type="radio"/> Banco de Pruebas
		<input type="radio"/> Perfiles de salida

 Servicio Nacional de Aprendizaje	CATALOGO NACIONAL DE ACCIONES DE FORMACION PROFESIONAL	Sector 3
		COMERCIO

NOMBRE DEL BLOQUE MODULAR: VENTAS EXTERNAS		Bloque N° 06	Duración Máxima: 600	Código: <table border="1"> <tr> <td>3</td><td>0</td><td>2</td><td>0</td><td>3</td><td>1</td><td>7</td> </tr> </table>	3	0	2	0	3	1	7
3	0	2	0	3	1	7					
Familia Ocupacional a que Pertenece: COMERCIALIZACION	Especialidad: VENTAS		Salida Parcial que Ofrece: NINGUNA								
Requisitos para salida: Bloques Número:	REQUISITOS DE INGRESO AL BLOQUE MODULAR										
	Bloques modulares N°		Otros:								

OBJETIVO DEL BLOQUE MODULAR:

Vender productos o servicios, desarrollando profesionalmente el proceso de la venta.

MODULOS INSTRUCCIONALES QUE LO INTEGRAN

N°	NOMBRE MODULO INSTRUCCIONAL	Duración Máxima	Código
01	Fundamentos de las ventas	252	302031701
02	Preparar la venta	140	302031702
03	Vender	148	302031703
04	Labores de post-venta	60	302031704

Material Textual	Material Audiovisual Nacional	Otro material didáctico Nal.
<input type="radio"/> Cartillas o Unidades N° ___ <input type="radio"/> Manual o colección básica <input type="radio"/> Guía material bibliográfico <input type="radio"/> Libro Específico	<input type="radio"/> Películas N° ___ <input type="radio"/> Sonoviso N° ___ <input type="radio"/> Grabación N° ___ <input checked="" type="radio"/> V.C. 30	<input type="radio"/> Guía de Aprendizaje <input type="radio"/> Lista maestra requerimientos <input type="radio"/> Banco de Preguntas <input type="radio"/> Banco de Pruebas <input type="radio"/> Perfiles de salida

 Servicio Nacional de Aprendizaje	CATALOGO NACIONAL DE ACCIONES DE FORMACION PROFESIONAL	S e c t o r 3
		COMERCIO

NOMBRE DEL BLOQUE MODULAR: CAPITALIZACION E INVERSIONES		Bloque Nº 07	Duración Máxima: 150	C ó d i g o: <table border="1"> <tr> <td>3</td><td>0</td><td>2</td><td>0</td><td>3</td><td>1</td><td>8</td> </tr> </table>	3	0	2	0	3	1	8
3	0	2	0	3	1	8					
Familia Ocupacional a que Pertenece: COMERCIALIZACION	Especialidad: VENTAS		Salida Parcial que Ofrece: VENDEDOR DE CAPITALIZACION								
Requisitos para salida: Bloques Número: 06 y 07	REQUISITOS DE INGRESO AL BLOQUE MODULAR										
	Bloques modulares Nº 06		Otros:								

OBJETIVO DEL BLOQUE MODULAR:

Vender capitalización e inversiones desarrollando profesionalmente el proceso de la venta.

MODULOS INSTRUCCIONALES QUE LO INTEGRAN

Nº	NOMBRE MODULO INSTRUCCIONAL	Duración Máxima	Código
01	Aspectos generales y legales de la capitalización	40	302031801
02	El sistema y el título de capitalización	38	302031802
03	Planes de capitalización	36	302031803
04	Inversiones	36	302031804

Material Textual	Material Audiovisual Nacional	Otro material didáctico Nal.
<input type="radio"/> Cartillas o Unidades Nº ___	<input type="radio"/> Películas Nº ___	<input type="radio"/> Guía de Aprendizaje
<input type="radio"/> Manual o colección básica	<input type="radio"/> Sonoviso Nº ___	<input type="radio"/> Lista maestra requerimientos
<input type="radio"/> Guía material bibliográfico	<input type="radio"/> Grabación Nº ___	<input type="radio"/> Banco de Preguntas
<input type="radio"/> Libro Específico	<input type="radio"/> Láminas	<input type="radio"/> Banco de Pruebas
		<input type="radio"/> Perfiles de salida

 Servicio Nacional de Aprendizaje	CATALOGO NACIONAL DE ACCIONES DE FORMACION PROFESIONAL	S e c t o r 3
		COMERCIO

NOMBRE DEL BLOQUE MODULAR: SEGUROS DE PERSONAS		Bloque N° 08	Duración Máxima: 300	C ó d i g o: <table border="1"> <tr> <td>3</td><td>0</td><td>2</td><td>0</td><td>3</td><td>1</td><td>9</td> </tr> </table>	3	0	2	0	3	1	9
3	0	2	0	3	1	9					
Familia Ocupacional a que Pertenece: COMERCIALIZACION	Especialidad: VENTAS		Salida Parcial que Ofrece: VENDEDOR DE SEGUROS DE PERS.								
Requisitos para salida: Bloques Número: 06 y 08	REQUISITOS DE INGRESO AL BLOQUE MODULAR										
	Bloques modulares N° 06		Otros:								

OBJETIVO DEL BLOQUE MODULAR:

Vender seguros de personas desarrollando profesionalmente el proceso de la venta.

MODULOS INSTRUCCIONALES QUE LO INTEGRAN

N°	NOMBRE MODULO INSTRUCCIONAL	Duración Máxima	Código
01	Aspectos generales y legales del seguro y sus intermediarios	138	302031901
02	Seguros de personas	162	302031902

Material Textual	Material Audiovisual Nacional	Otro material didáctico Nal.
<input type="radio"/> Cartillas o Unidades N° ___ <input type="radio"/> Manual o colección básica <input type="radio"/> Guía material bibliográfico <input type="radio"/> Libro Específico	<input type="radio"/> Películas N° ___ <input type="radio"/> Sonoviso N° ___ <input type="radio"/> V.C. N° 16 <input type="radio"/> Láminas	<input type="radio"/> Guía de Aprendizaje <input type="radio"/> Lista maestra requerimientos <input type="radio"/> Banco de Preguntas <input type="radio"/> Banco de Pruebas <input type="radio"/> Perfiles de salida

 Servicio Nacional de Aprendizaje	CATALOGO NACIONAL DE ACCIONES DE FORMACION PROFESIONAL	S e c t o r 3
		COMERCIO

NOMBRE DEL BLOQUE MODULAR: SEGUROS GENERALES		Bloque Nº 09	Duración Máxima: 300	C ó d i g o: 3 0 2 0 3 2 1	
Familia Ocupacional a que Pertenece: COMERCIALIZACION	Especialidad: VENTAS		Salida Parcial que Ofrece: VENDEDOR SEGUROS GENERALES		
Requisitos para salida: Bloques Número: 06 y 09	REQUISITOS DE INGRESO AL BLOQUE MODULAR				
	Bloques modulares Nº 06		Otros:		

OBJETIVO DEL BLOQUE MODULAR:

Vender seguros generales (seguros comerciales y ramos técnicos) desarrollando profesionalmente el proceso de la venta.

MODULOS INSTRUCCIONALES QUE LO INTEGRAN

Nº	NOMBRE MODULO INSTRUCCIONAL	Duración Máxima	Código
01	Aspectos generales y legales del seguro		302032101
02	Ramos comerciales	180	302032102
03	Ramos técnicos	120	302032103

Material Textual	Material Audiovisual Nacional	Otro material didáctico Nal.
<input type="radio"/> Cartillas o Unidades Nº __	<input type="radio"/> Películas Nº _____	<input type="radio"/> Guía de Aprendizaje
<input type="radio"/> Manual o colección básica	<input type="radio"/> Sonoviso Nº _____	<input type="radio"/> Lista maestra requerimientos
<input type="radio"/> Guía material bibliográfico	<input type="radio"/> Grabación Nº _____	<input type="radio"/> Banco de Preguntas
<input type="radio"/> Libro Específico	<input type="radio"/> Láminas	<input type="radio"/> Banco de Pruebas
		<input type="radio"/> Perfiles de salida

 Servicio Nacional de Aprendizaje	CATALOGO NACIONAL DE ACCIONES DE FORMACION PROFESIONAL	Sector	3
		COMERCIO	

NOMBRE DEL BLOQUE MODULAR: VENTA GENERAL DE SEGUROS		Bloque N° 10	Duración Máxima: 300	Código: <table border="1"> <tr> <td>3</td> <td>0</td> <td>2</td> <td>0</td> <td>3</td> <td>2</td> <td>2</td> </tr> </table>	3	0	2	0	3	2	2
3	0	2	0	3	2	2					
Familia Ocupacional a que Pertenece: COMERCIALIZACION	Especialidad: VENTAS	Salida Parcial que Ofrece: NINGUNA									
Requisitos para salida: Bloques Número:	REQUISITOS DE INGRESO AL BLOQUE MODULAR										
	Bloques modulares N°	Otros:									

OBJETIVO DEL BLOQUE MODULAR: <p style="text-align: center;">- PRACTICA SUPERVISADA</p>
--

MODULOS INSTRUCCIONALES QUE LO INTEGRAN

N°	NOMBRE MODULO INSTRUCCIONAL	Duración Máxima	Código

Material Textual	Material Audiovisual Nacional	Otro material didáctico Nal.
<input type="radio"/> Cartillas o Unidades N° ___ <input type="radio"/> Manual o colección básica <input type="radio"/> Gufa material bibliográfico <input type="radio"/> Libro Específico	<input type="radio"/> Películas N° ___ <input type="radio"/> Sonoviso N° ___ <input type="radio"/> Grabación N° ___ <input type="radio"/> Láminas	<input type="radio"/> Gufa de Aprendizaje <input type="radio"/> Lista maestra requerimien <input type="radio"/> Banco de Preguntas <input type="radio"/> Banco de Pruebas <input type="radio"/> Perfiles de salida

 Servicio Nacional de Aprendizaje	CATALOGO NACIONAL DE ACCIONES DE FORMACION PROFESIONAL	S e c t o r 3
		ADMINISTRACION

NOMBRE DEL BLOQUE MODULAR: BASICO DE SUPERVISION		Bloque N° 16	Duración Máxima: 370	C ó d i g o: [3][0][1][0][2][1][1]
Familia Ocupacional a que Pertenece: ADMINISTRACION	Especialidad: ADMINISTRACION GENERAL		Salida Parcial que Ofrece: NINGUNA	
Requisitos para salida: Bloques Número:	REQUISITOS DE INGRESO AL BLOQUE MODULAR			
	Bloques modulares N°		Otros: NINGUNO	

OBJETIVO DEL BLOQUE MODULAR:

El alumno poseerá los conocimientos básicos relacionados con el proceso administrativo el manejo de grupos, las técnicas de supervisión, capacitación y desarrollo de personal y una introducción a la teoría de sistemas, conocimientos básicos que le permitirán continuar su formación como supervisor en áreas más específicas.

MODULOS INSTRUCCIONALES QUE LO INTEGRAN

N°	NOMBRE MODULO INSTRUCCIONAL	Duración Máxima	Código
01	Inducción y fundamentos básicos	30	301021101
02	El proceso administrativo	40	301021102
03	Dirección de grupos	40	301021103
04	Técnicas especiales de supervisión	30	301021104
05	Matemáticas básicas	30	301021105
06	Seguridad en el trabajo	70	301021106
07	Capacitación y desarrollo de personal	40	301021107
08	Legislación laboral	30	301021108
09	Introducción a teoría de sistemas	30	301021109
10	Etica profesional	30	301021110

Material Textual	Material Audiovisual Nacional	Otro material didáctico Nal.
<input type="radio"/> Cartillas o Unidades N° ____ <input type="radio"/> Manual o colección básica <input type="radio"/> Guía material bibliográfico <input type="radio"/> Libro Específico	<input type="radio"/> Películas N° ____ <input type="radio"/> Sonoviso N° ____ <input type="radio"/> Grabación N° ____ <input type="radio"/> Láminas	<input type="radio"/> Guía de Aprendizaje <input type="radio"/> Lista maestra requerimientos <input type="radio"/> Banco de Preguntas <input type="radio"/> Banco de Pruebas <input type="radio"/> Perfiles de salida

 Servicio Nacional de Aprendizaje	CATALOGO NACIONAL DE ACCIONES DE FORMACION PROFESIONAL	S e c t o r	3
		COMERCIO	

NOMBRE DEL BLOQUE MODULAR: VENTAS		Bloque N° 17	Duración Máxima: 130	C ó d i g o: 3 0 2 0 3 2 7
Familia Ocupacional a que Pertenece: COMERCIALIZACION	Especialidad: VENTAS	Salida Parcial que Ofrece: NINGUNA		
Requisitos para salida: Bloques Número:	REQUISITOS DE INGRESO AL BLOQUE MODULAR		Bloques modulares N° 16	
		Otros:		NINGUNO

OBJETIVO DEL BLOQUE MODULAR:

El alumno quedará en condiciones de planear, dirigir, coordinar y controlar de manera eficiente el trabajo de grupos de vendedores como quiera que recibirá la fundamentación de la acción vendedora y el manejo de grupos de vendedores-

MODULOS INSTRUCCIONALES QUE LO INTEGRAN

Nº	NOMBRE MODULO INSTRUCCIONAL	Duración Máxima	Código
01	Fundamentos de las ventas	20	302041701
02	La fuerza de ventas	40	302041702
03	Diversidad de labores de ventas	10	302041703
04	El trabajo de los vendedores	30	302041704
05	Entrenamiento y capacitación de vendedores	20	302041705
06	Los canales de distribución	10	302041706

Material Textual	Material Audiovisual Nacional	Otro material didáctico Nal.
<input type="radio"/> Cartillas o Unidades N° ___	<input type="radio"/> Películas N° ___	<input type="radio"/> Guía de Aprendizaje
<input type="radio"/> Manual o colección básica	<input type="radio"/> Sonoviso N° ___	<input type="radio"/> Lista maestra requerimientos
<input type="radio"/> Guía material bibliográfico	<input type="radio"/> Grabación N° ___	<input type="radio"/> Banco de Preguntas
<input type="radio"/> Libro Específico	<input type="radio"/> Láminas	<input type="radio"/> Banco de Pruebas
		<input type="radio"/> Perfiles de salida

 Servicio Nacional de Aprendizaje	CATALOGO NACIONAL DE ACCIONES DE FORMACION PROFESIONAL	S e c t o r 3
		ADMINISTRACION

NOMBRE DEL BLOQUE MODULAR: BASICO ADMINISTRACION DE SECCIONES		Bloque N°18	Duración Máxima: 370	C ó d i g o: <table border="1"> <tr> <td>3</td><td>0</td><td>1</td><td>0</td><td>2</td><td>1</td><td>2</td> </tr> </table>	3	0	1	0	2	1	2
3	0	1	0	2	1	2					
Familia Ocupacional a que Pertenece: ADMINISTRACION	Especialidad: Administracion General		Salida Parcial que Ofrece: NINGUNA								
Requisitos para salida: Bloques Número:	REQUISITOS DE INGRESO AL BLOQUE MODULAR										
	Bloques modulares N°		Otros: NINGUNO								

OBJETIVO DEL BLOQUE MODULAR:

El alumno quedará habilitado en los conocimientos básicos para continuar su formación en las diferentes áreas específicas de gestión en secciones. Esos conocimientos básicos tienen que ver con el proceso administrativo, teoría de sistemas aplicada a la administración, técnicas de dirección y conocimientos relacionados indispensables.

MODULOS INSTRUCCIONALES QUE LO INTEGRAN

Nº	NOMBRE MODULO INSTRUCCIONAL	Duración Máxima	Código
01	Inducción y fundamentos básicos	30	301021201
02	El proceso administrativo	40	301021202
03	Técnicas especiales de dirección	60	301021203
04	Nociones de estadística	30	301021204
05	Teoría general de sistemas aplicada a la Admón.	30	301021205
06	Legislación laboral	30	301021206
07	Seguridad en el trabajo	70	301021207
08	Presupuesto	50	301021208
09	Etica profesional	30	301021209

Material Textual	Material Audiovisual Nacional	Otro material didáctico Nal.
<input type="radio"/> Cartillas o Unidades N° ___ <input type="radio"/> Manual o colección básica <input type="radio"/> Guía material bibliográfico <input type="radio"/> Libro Específico	<input type="radio"/> Películas N° ___ <input type="radio"/> Sonoviso N° ___ <input type="radio"/> Grabación N° ___ <input type="radio"/> Láminas	<input type="radio"/> Guía de Aprendizaje <input type="radio"/> Lista maestra requerimientos <input type="radio"/> Banco de Preguntas <input type="radio"/> Banco de Pruebas <input type="radio"/> Perfiles de salida

 Servicio Nacional de Aprendizaje	CATALOGO NACIONAL DE ACCIONES DE FORMACION PROFESIONAL	Sector	3
		COMERCIO	

NOMBRE DEL BLOQUE MODULAR: COMERCIALIZACION		Bloque N° 19	Duración Máxima: 150	Código: <table border="1"> <tr> <td>3</td> <td>0</td> <td>2</td> <td>0</td> <td>3</td> <td>2</td> <td>4</td> </tr> </table>	3	0	2	0	3	2	4
3	0	2	0	3	2	4					
Familia Ocupacional a que Pertenece: COMERCIALIZACION	Especialidad: VENTAS		Salida Parcial que Ofrece: NINGUNA								
Requisitos para salida: Bloques Número:	REQUISITOS DE INGRESO AL BLOQUE MODULAR										
	Bloques modulares N°18		Otros: NINGUNO								

OBJETIVO DEL BLOQUE MODULAR:

Al alumno se le suministrará los conocimientos y técnicas necesarias que le permitan planear, organizar y controlar el trabajo en la administración de secciones de ventas haciendo énfasis en aspectos relacionados con el reclutamiento y capacitación del personal, la dirección comercial y la publicidad.

MODULOS INSTRUCCIONALES QUE LO INTEGRAN

Nº	NOMBRE MODULO INSTRUCCIONAL	Duración Máxima	Código
01	Investigación y planeación de ventas	20	302041901
02	Reclutamiento, selección y capacitación del vend.	20	302041902
03	Factores de control de las ventas	20	302041903
04	Publicidad y promociones	20	302041904
05	La dirección comercial	50	302041905
06	Organización de oficinas	20	302041906

Material Textual	Material Audiovisual Nacional	Otro material didáctico Nal.
<input type="radio"/> Cartillas o Unidades N° ___	<input type="radio"/> Películas N° ___	<input type="radio"/> Guía de Aprendizaje
<input type="radio"/> Manual o colección básica	<input type="radio"/> Sonoviso N° ___	<input type="radio"/> Lista maestra requerimientos
<input type="radio"/> Guía material bibliográfico	<input type="radio"/> Grabación N° ___	<input type="radio"/> Banco de Preguntas
<input type="radio"/> Libro Específico	<input type="radio"/> Láminas	<input type="radio"/> Banco de Pruebas
		<input type="radio"/> Perfiles de salida

MERCADOS

Nº 62 40708

10. NOV 1988

MEMORANDO

PARA Dra. Claudia Gamboa de Rendón, Subg. Técnico-Pedag. y Planeación, Reg. Bgtá
DE Jefe División Comercio y Servicios
REF. Aclaración para certificación salidas plenas y parciales

Con el fin de facilitar la certificación de la referencia, de los alumnos que cursan programas de formación como Técnicos Administrativos en la Especialidad de Mercadotecnia, me permito formular algunas aclaraciones.

El Bloque Modular No.3, llamado "Análisis Mercadológico y del Producto" no debe desarrollarse, ni certificarse para la obtención del CAP, ni en Complementación, ni en Habilitación. Dicho Bloque Modular sólo se desarrollará y certificará para acciones específicas de formación en las empresa por Complementación, para aquellos alumnos de supermercados, autoservicios, Centros Comerciales y Almacenes Departamentalizados que opten su formación en una salida parcial como Jefe de Línea ó Area Administración de Autoservicio.

Cordial saludo,



Rodrigo Ospina Duque

copia: Sr. Arnulfo Hernández, Jefe Registro y Certificación, Reg. Bgtá
Sr. Lino Beltrán, Superintendente Centro administración, Reg. Bgtá

 CATALOGO MODULAR	CATALOGO NACIONAL DE ACCIONES DE FORMACION PROFESIONAL		Sector: COMERCIO		Códigos	
			Familia Ocupacional: COMERCIALIZACION	Especialidad: MERCADOTECNIA	3 0 2 0 4	3

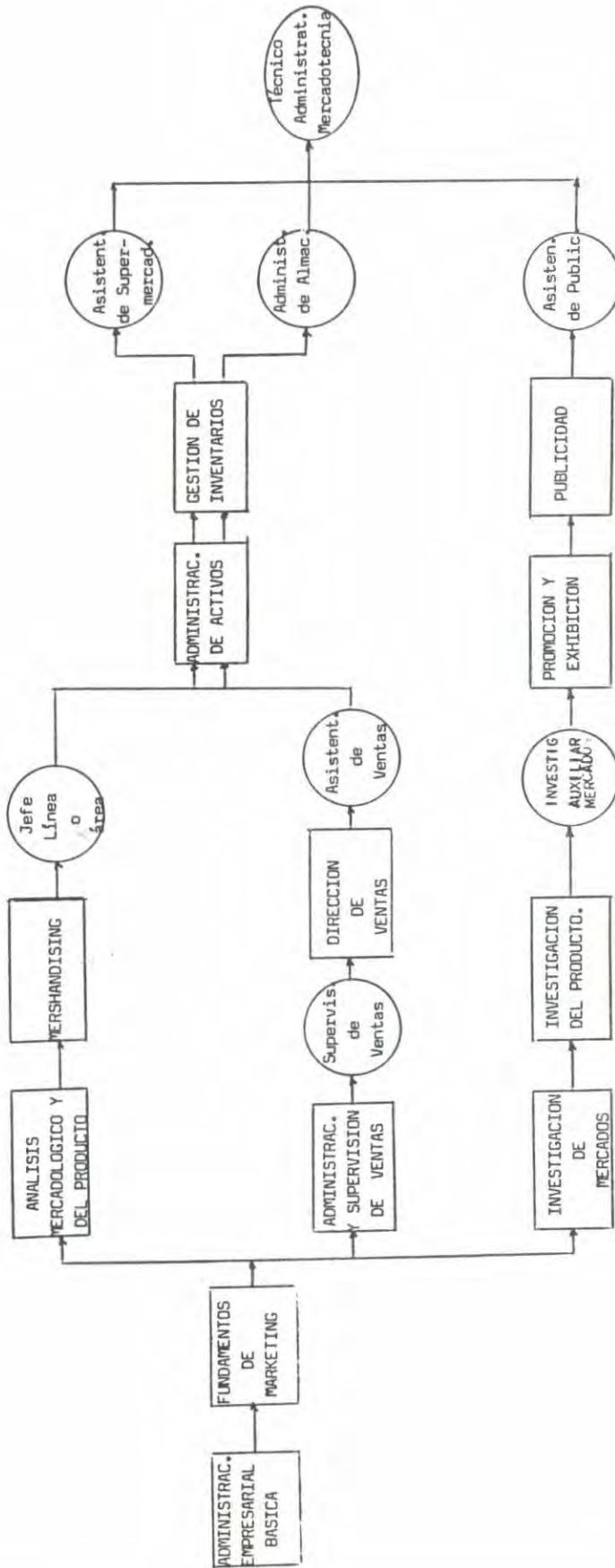
ITINERARIO DE FORMACION PARA LA ESPECIALIDAD



 Servicio Nacional de Aprendizaje	CATALOGO NACIONAL DE ACCIONES DE FORMACION PROFESIONAL	Sector	3
		COMERCIO	

COMERCIALIZACION

Familia Ocupacional: Especialidad:

BLOQUES MODULARES QUE CONFORMAN LA ESPECIALIDAD

Nº	NOMBRE	Salida Parcial		Durac. Máxima	Código bloque Modular
		SI	NO		
01	Administración empresarial básica		X	320	3010111
02	Fundamentos de marketing		X	100	3020411
03	Análisis mercadológico y del producto ✕		X	110	3020412
04	Mershandising		X	120	3020413
05	Administración y supervisión de ventas	X		220	3020414
06	Dirección de ventas	X		100	3020416
07	Investigación de mercados		X	340	3020417
08	Investigación del producto		X	120	3020418
09	Administración de activos		X	70	3020419
10	Compras y gestión de inventarios	X		150	3020421
11	Promoción y exhibición		X	70	3020422
12	Publicidad	X		170	3020423
13	Etica		X	90	9001111
14	Informática aplicada		X	120	4130111

SALIDAS QUE OFRECE EL ITINERARIO DE FORMACION DE LA ESPECIALIDAD

NOMBRE	Tipo de salida	Bloques modulares componentes	Durac. máxima	Código salida
Jefe de línea o área	Parcial	01, 02, 03, 04	650	3020410
Supervisor de ventas	Parcial	01, 02, 05	640	3020415
Asistente de ventas	Parcial	01, 02, 05, 06	740	3020420
Investigador aux. de mercados	Parcial	01, 02, 07, 08	880	3020425
Asistente de supermercado	Parcial	01, 02, 03, 04, 09, 10	870	3020430
Administrador de almacenes	Parcial	01, 02, 05, 06, 09, 10	960	3020435
Asistente de publicidad	Parcial	01, 02, 07, 08, 11, 12	1120	3020440
Técnico en mercadotecnia	Plena	01 a 14	2100	3020400

 Servicio Nacional de Aprendizaje	CATALOGO NACIONAL DE ACCIONES DE FORMACION PROFESIONAL	Sector	3
		COMERCIO	

NOMBRE DEL BLOQUE MODULAR: ADMINISTRACION EMPRESARIAL BASICA		Bloque N° 01	Duración Máxima: 320	Código: <table border="1"> <tr> <td>3</td><td>0</td><td>1</td><td>0</td><td>1</td><td>1</td><td>1</td> </tr> </table>	3	0	1	0	1	1	1
3	0	1	0	1	1	1					
Familia Ocupacional a que Pertenece: COMERCIALIZACION	Especialidad: MERCADOTECNIA	Salida Parcial que Ofrece: NINGUNA									
Requisitos para salida: Bloques Número:	REQUISITOS DE INGRESO AL BLOQUE MODULAR			Otros: 60. Bto. y/o vinculación laboral							
		Bloques modulares N°									

OBJETIVO DEL BLOQUE MODULAR:

Dar a los trabajadores alumnos los principios administrativos básicos, los fundamentos de las teorías modernas de administración, conocimientos sobre administración de personal y técnicas de planeación, programación y control del trabajo.

NOTA: Módulo Básico común a varias especialidades a nivel de técnicos.

MODULOS INSTRUCCIONALES QUE LO INTEGRAN

N°	NOMBRE MODULO INSTRUCCIONAL	Duración Máxima	Código
01	Fundamentos de administración empresarial	140	301011101
02	Administración básica de personal	120	301011102
03	Técnicas de programación, planeación y control	60	301011103

Material Textual	Material Audiovisual Nacional	Otro material didáctico Nal.
<input checked="" type="checkbox"/> Cartillas o Unidades N° 27 <input type="checkbox"/> Manual o colección básica <input type="checkbox"/> Guía material bibliográfico <input type="checkbox"/> Libro Específico	<input type="checkbox"/> Películas N° <u>51</u> <input type="checkbox"/> Sonoviso N° _____ <input type="checkbox"/> Grabación N° _____ <input checked="" type="checkbox"/> Láminas <u>57</u>	<input type="checkbox"/> Guía de Aprendizaje <input type="checkbox"/> Lista maestra requerimientos <input type="checkbox"/> Banco de Preguntas <input type="checkbox"/> Banco de Pruebas <input type="checkbox"/> Perfiles de salida

 Servicio Nacional de Aprendizaje	CATALOGO NACIONAL DE ACCIONES DE FORMACION PROFESIONAL	Sector 3
		COMERCIO

NOMBRE DEL BLOQUE MODULAR: FUNDAMENTOS DE MARKETING		Bloque Nº 02	Duración Máxima: 100	Código: <table border="1" style="display: inline-table;"> <tr> <td>3</td><td>0</td><td>2</td><td>0</td><td>4</td><td>1</td><td>1</td> </tr> </table>	3	0	2	0	4	1	1
3	0	2	0	4	1	1					
Familia Ocupacional a que Pertenece: COMERCIALIZACION	Especialidad: MERCADOTECNIA		Salida Parcial que Ofrece: NINGUNA								
Requisitos para salida: Bloques Número:	REQUISITOS DE INGRESO AL BLOQUE MODULAR			Otros: 60. Bto. y/o vinculación laboral							
	Bloques modulares Nº 01										

OBJETIVO DEL BLOQUE MODULAR:

El alumno quedará capacitado para comprender el proceso de mercadeo y el comportamiento de los mercados; tener una visión global sobre el campo de la mercadotecnia y analizar los diferentes tipos de instrumentos de comercialización que deben administrar las empresas.

MODULOS INSTRUCCIONALES QUE LO INTEGRAN

Nº	NOMBRE MODULO INSTRUCCIONAL	Duración Máxima	Código
01	Fundamentos de marketing	100	302041101

Material Textual	Material Audiovisual Nacional	Otro material didáctico Nal.
<input checked="" type="checkbox"/> Cartillas o Unidades Nº <u>11</u>	<input type="checkbox"/> Películas Nº _____	<input type="checkbox"/> Guía de Aprendizaje
<input type="checkbox"/> Manual o colección básica	<input type="checkbox"/> Sonoviso Nº _____	<input type="checkbox"/> Lista maestra requerimientos
<input type="checkbox"/> Guía material bibliográfico	<input type="checkbox"/> Grabación Nº _____	<input type="checkbox"/> Banco de Preguntas
<input type="checkbox"/> Libro Específico	<input type="checkbox"/> Láminas	<input type="checkbox"/> Banco de Pruebas
		<input type="checkbox"/> Perfiles de salida

 Servicio Nacional de Aprendizaje	CATALOGO NACIONAL DE ACCIONES DE FORMACION PROFESIONAL	Sector 3
		COMERCIO

NOMBRE DEL BLOQUE MODULAR: ANALISIS MERCADOLÓGICO Y DEL PRODUCTO	Bloque Nº 03	Duración Máxima: 110	Código: <table border="1" style="width:100%; border-collapse: collapse;"> <tr> <td style="width:10%;">3</td> <td style="width:10%;">0</td> <td style="width:10%;">2</td> <td style="width:10%;">0</td> <td style="width:10%;">4</td> <td style="width:10%;">1</td> <td style="width:10%;">2</td> </tr> </table>	3	0	2	0	4	1	2
3	0	2	0	4	1	2				
Familia Ocupacional a que Pertenece: COMERCIALIZACION	Especialidad: MERCADOTECNIA	Salida Parcial que Ofrece: NINGUNA								
Requisitos para salida: Bloques Número:	REQUISITOS DE INGRESO AL BLOQUE MODULAR									
	Bloques modulares Nº 01, 02	Otros: 60. Bto. y/o vinculación laboral								

OBJETIVO DEL BLOQUE MODULAR:

El alumno quedará capacitado para identificar y comprender los variados factores del mercado y del consumidor que inciden en el desarrollo del autoservicio y analizar las características específicas de la línea de productos para el diseño y ejecución de investigaciones mercadológicas y de productos en negocios de autoservicios.

MODULOS INSTRUCCIONALES QUE LO INTEGRAN

Nº	NOMBRE MODULO INSTRUCCIONAL	Duración Máxima	Código
01	Análisis mercadológico y del producto	110	302041201

Material Textual	Material Audiovisual Nacional	Otro material didáctico Nal.
<input type="radio"/> Cartillas o Unidades Nº __	<input type="radio"/> Películas Nº ____	<input type="radio"/> Guía de Aprendizaje
<input type="radio"/> Manual o colección básica	<input type="radio"/> Sonoviso Nº ____	<input type="radio"/> Lista maestra requerimientos
<input type="radio"/> Guía material bibliográfico	<input type="radio"/> Grabación Nº ____	<input type="radio"/> Banco de Preguntas
<input type="radio"/> Libro Específico	<input type="radio"/> Láminas	<input type="radio"/> Banco de Pruebas
		<input type="radio"/> Perfiles de salida

 Servicio Nacional de Aprendizaje	CATALOGO NACIONAL DE ACCIONES DE FORMACION PROFESIONAL	Sector 3
		COMERCIO

NOMBRE DEL BLOQUE MODULAR: MERSHANDISING		Bloque N° 04	Duración Máxima: 120	Código: <table border="1"> <tr> <td>3</td><td>0</td><td>2</td><td>0</td><td>4</td><td>1</td><td>3</td> </tr> </table>	3	0	2	0	4	1	3
3	0	2	0	4	1	3					
Familia Ocupacional a que Pertenece: COMERCIALIZACION	Especialidad: MERCADOTECNIA		Salida Parcial que Ofrece: NINGUNA								
Requisitos para salida: Bloques Número:	REQUISITOS DE INGRESO AL BLOQUE MODULAR			Otros: 60. Bto. y/o vinculación laboral							
		Bloques modulares N° 01,02,03									

OBJETIVO DEL BLOQUE MODULAR:

El alumno quedará capacitado para aplicar las técnicas de autoservicio planeando y organizando la exhibición de los productos, seleccionando tipos, calidad y cantidad de productos adecuados para su área o línea y dirigiendo las promociones de la misma.

MODULOS INSTRUCCIONALES QUE LO INTEGRAN

N°	NOMBRE MODULO INSTRUCCIONAL	Duración Máxima	Código
01	Los autoservicios	40	302041301
02	La exhibición de mercancía en autoservicio	50	302041302
03	La promoción de mercancías en autoservicios	30	302041303

Material Textual	Material Audiovisual Nacional	Otro material didáctico Nal.
<input type="radio"/> Cartillas o Unidades N° __	<input checked="" type="radio"/> Películas N° <u>1</u>	<input type="radio"/> Guía de Aprendizaje
<input type="radio"/> Manual o colección básica	<input type="radio"/> Sonoviso N° ____	<input type="radio"/> Lista maestra requerimientos
<input type="radio"/> Guía material bibliográfico	<input type="radio"/> Grabación N° ____	<input type="radio"/> Banco de Preguntas
<input type="radio"/> Libro Específico	<input type="radio"/> Láminas	<input type="radio"/> Banco de Pruebas
		<input type="radio"/> Perfiles de salida

 Servicio Nacional de Aprendizaje	CATALOGO NACIONAL DE ACCIONES DE FORMACION PROFESIONAL	Sector 3
		COMERCIO

NOMBRE DEL BLOQUE MODULAR: ADMINISTRACION Y SUPERVISION DE VENTAS		Bloque Nº 05	Duración Máxima: 220	Código: <table border="1"> <tr> <td>3</td><td>0</td><td>2</td><td>0</td><td>4</td><td>1</td><td>4</td> </tr> </table>	3	0	2	0	4	1	4
3	0	2	0	4	1	4					
Familia Ocupacional a que Pertenece: COMERCIALIZACION	Especialidad: MERCADOTECNIA	Salida Parcial que Ofrece: SUPERVISOR DE VENTAS									
Requisitos para salida: Bloques Número: 01, 02, 05	REQUISITOS DE INGRESO AL BLOQUE MODULAR			Otros: 60. Bto. y/o vinculación laboral							
Bloques modulares Nº 01, 02											

OBJETIVO DEL BLOQUE MODULAR:

El alumno quedará capacitado para analizar procedimientos, diseñar y aplicar instrumentos técnicos de selección de vendedores; encargarse de planear y desarrollar el entrenamiento y capacitación del mismo personal; prestar asesoría eficaz a clientes y vendedores; organizar lo necesario para una adecuada coordinación y control de las ventas controlando la programación y ejecución del presupuesto respectivo asignado.

MODULOS INSTRUCCIONALES QUE LO INTEGRAN

Nº	NOMBRE MODULO INSTRUCCIONAL	Duración Máxima	Código
01	La organización de las ventas	60	302041401
02	La venta personal	60	302041402
03	Administración y control de ventas	70	302041403
04	Control presupuestal	30	302041404

Material Textual	Material Audiovisual Nacional	Otro material didáctico Nal.
<input checked="" type="checkbox"/> Cartillas o Unidades Nº <u>8</u>	<input checked="" type="checkbox"/> Películas Nº <u>13</u>	<input type="checkbox"/> Guía de Aprendizaje
<input type="checkbox"/> Manual o colección básica	<input type="checkbox"/> Sonoviso Nº _____	<input type="checkbox"/> Lista maestra requerimientos
<input type="checkbox"/> Guía material bibliográfico	<input type="checkbox"/> Grabación Nº _____	<input type="checkbox"/> Banco de Preguntas
<input type="checkbox"/> Libro Específico	<input checked="" type="checkbox"/> Láminas V.C. <u>15</u>	<input type="checkbox"/> Banco de Pruebas
		<input type="checkbox"/> Perfiles de salida

 Servicio Nacional de Aprendizaje	CATALOGO NACIONAL DE ACCIONES DE FORMACION PROFESIONAL	Sector 3
		COMERCIO

NOMBRE DEL BLOQUE MODULAR: DIRECCION DE VENTAS		Bloque Nº 06	Duración Máxima: 100	Código: <table border="1" style="display: inline-table;"> <tr> <td>3</td><td>0</td><td>2</td><td>0</td><td>4</td><td>1</td><td>6</td> </tr> </table>	3	0	2	0	4	1	6
3	0	2	0	4	1	6					
Familia Ocupacional a que Pertenece: COMERCIALIZACION	Especialidad: MERCADOTECNIA		Salida Parcial que Ofrece: ASISTENTE DE VENTAS								
Requisitos para salida: Bloques Número: 01, 02, 05, 06	REQUISITOS DE INGRESO AL BLOQUE MODULAR			Otros: 60. Bto. y/o vinc. lab./CAP en Ventas							
Bloques modulares Nº 01, 02, 05											

OBJETIVO DEL BLOQUE MODULAR:

El alumno quedará capacitado para diseñar planes y programas de ventas, calcular cuotas de ventas y precios de las diferentes líneas de productos, procedimientos técnicos para elaborar presupuestos de ventas, aplicando elementos de economía indispensables para el análisis estructural de precios.

MODULOS INSTRUCCIONALES QUE LO INTEGRAN

Nº	NOMBRE MODULO INSTRUCCIONAL	Duración Máxima	Código
01	Determinación de precio de venta	40	302041601
02	Planes de ventas	30	302041602
03	Presupuestos de ventas	30	302041603

Material Textual	Material Audiovisual Nacional	Otro material didáctico Nal.
<input checked="" type="checkbox"/> Cartillas o Unidades Nº <u>3</u>	<input type="checkbox"/> Películas Nº _____	<input type="checkbox"/> Guía de Aprendizaje
<input type="checkbox"/> Manual o colección básica	<input type="checkbox"/> Sonoviso Nº _____	<input type="checkbox"/> Lista maestra requerimientos
<input type="checkbox"/> Guía material bibliográfico	<input type="checkbox"/> Grabación Nº _____	<input type="checkbox"/> Banco de Preguntas
<input type="checkbox"/> Libro Específico	<input type="checkbox"/> Láminas	<input type="checkbox"/> Banco de Pruebas
		<input type="checkbox"/> Perfiles de salida

 Servicio Nacional de Aprendizaje	CATALOGO NACIONAL DE ACCIONES DE FORMACION PROFESIONAL	Sector 3
		COMERCIO

NOMBRE DEL BLOQUE MODULAR: INVESTIGACION DE MERCADOS		Bloque Nº 07	Duración Máxima: 340	Código: <table border="1"> <tr> <td>3</td><td>0</td><td>2</td><td>0</td><td>4</td><td>1</td><td>7</td> </tr> </table>	3	0	2	0	4	1	7
3	0	2	0	4	1	7					
Familia Ocupacional a que Pertenece: COMERCIALIZACION	Especialidad: MERCADOTECNIA		Salida Parcial que Ofrece: NINGUNA								
Requisitos para salida: Bloques Número:	REQUISITOS DE INGRESO AL BLOQUE MODULAR			Otros: 60. Bto. y/o vinculación laboral							
Bloques modulares Nº01, 02											

OBJETIVO DEL BLOQUE MODULAR:

El alumno quedará capacitado para identificar los factores del diagnóstico para el diseño de una investigación de mercados utilizando los métodos adecuados para la recolección de la información y participando en el desarrollo de cada una de las fases del proceso de investigación.

MODULOS INSTRUCCIONALES QUE LO INTEGRAN

Nº	NOMBRE MODULO INSTRUCCIONAL	Duración Máxima	Código
01	Investigación mercadológica	280	302041701
02	Informes	60	302041702

Material Textual	Material Audiovisual Nacional	Otro material didáctico Nal.
<input checked="" type="checkbox"/> Cartillas o Unidades Nº <u>13</u>	<input type="checkbox"/> Películas Nº _____	<input type="checkbox"/> Guía de Aprendizaje
<input type="checkbox"/> Manual o colección básica	<input type="checkbox"/> Sonoviso Nº _____	<input type="checkbox"/> Lista maestra requerimientos
<input type="checkbox"/> Guía material bibliográfico	<input type="checkbox"/> Grabación Nº _____	<input type="checkbox"/> Banco de Preguntas
<input type="checkbox"/> Libro Específico	<input type="checkbox"/> Láminas	<input type="checkbox"/> Banco de Pruebas
		<input type="checkbox"/> Perfiles de salida

 Servicio Nacional de Aprendizaje	CATALOGO NACIONAL DE ACCIONES DE FORMACION PROFESIONAL	Sector 3
		COMERCIO

NOMBRE DEL BLOQUE MODULAR: INVESTIGACION DEL PRODUCTO		Bloque N° 08	Duración Máxima: 120	Código: <table border="1" style="display: inline-table;"> <tr> <td>3</td><td>0</td><td>2</td><td>0</td><td>4</td><td>1</td><td>8</td> </tr> </table>	3	0	2	0	4	1	8
3	0	2	0	4	1	8					
Familia Ocupacional a que Pertenece: COMERCIALIZACION	Especialidad: MERCADOTECNIA		Salida Parcial que Ofrece: NINGUNA								
Requisitos para salida: Bloques Número:	REQUISITOS DE INGRESO AL BLOQUE MODULAR										
	Bloques modulares N° 01,02 07		Otros: 60. Bto. y/o vinculación laboral								

OBJETIVO DEL BLOQUE MODULAR:

El alumno quedará capacitado para preparar los proyectos de desarrollo de nuevos productos, analizar, estudiar y sugerir innovaciones en línea de productos actuales teniendo en cuenta las necesidades de venta por parte de la empresa, el mercado y la competencia.

MODULOS INSTRUCCIONALES QUE LO INTEGRAN

N°	NOMBRE MODULO INSTRUCCIONAL	Duración Máxima	Código
01	Investigación para productos y servicios	40	302041801
02	Lanzamiento del producto	40	302041802
03	Planeamiento y desarrollo de productos	40	302041803

Material Textual	Material Audiovisual Nacional	Otro material didáctico Nal.
<input checked="" type="checkbox"/> Cartillas o Unidades N° 7	<input type="checkbox"/> Películas N° _____	<input type="checkbox"/> Guía de Aprendizaje
<input type="checkbox"/> Manual o colección básica	<input type="checkbox"/> Sonoviso N° _____	<input type="checkbox"/> Lista maestra requerimientos
<input type="checkbox"/> Guía material bibliográfico	<input type="checkbox"/> Grabación N° _____	<input type="checkbox"/> Banco de Preguntas
<input type="checkbox"/> Libro Específico	<input type="checkbox"/> Láminas	<input type="checkbox"/> Banco de Pruebas
		<input type="checkbox"/> Perfiles de salida

 Servicio Nacional de Aprendizaje	CATALOGO NACIONAL DE ACCIONES DE FORMACION PROFESIONAL	Sector 3
		COMERCIO

NOMBRE DEL BLOQUE MODULAR: ADMINISTRACION DE ACTIVOS		Bloque Nº 09	Duración Máxima: 70	Código: 3 0 2 0 4 1 9
Familia Ocupacional a que Pertenece: COMERCIALIZACION	Especialidad: MERCADOTECNIA	Salida Parcial que Ofrece: NINGUNA		
Requisitos para salida: Bloques Número:	REQUISITOS DE INGRESO AL BLOQUE MODULAR			
	Bloques modulares Nº 01, 02	Otros: Ser Jefe de Línea o Asistente de Ventas		

OBJETIVO DEL BLOQUE MODULAR:

El alumno quedará capacitado para realizar trámite de ventas y seguros sobre bienes e instalaciones y aplicar los mecanismos y registros de efectivo y cartera.

MODULOS INSTRUCCIONALES QUE LO INTEGRAN

Nº	NOMBRE MODULO INSTRUCCIONAL	Duración Máxima	Código
01	Garantías, controles y registros de manejo	30	302041901
02	Administración de efectivo y cartera	40	302041902

Material Textual	Material Audiovisual Nacional	Otro material didáctico Nal.
<input type="radio"/> Cartillas o Unidades Nº__	<input type="radio"/> Películas Nº__	<input type="radio"/> Gufa de Aprendizaje
<input type="radio"/> Manual o colección básica	<input type="radio"/> Sonoviso Nº__	<input type="radio"/> Lista maestra requerimientos
<input type="radio"/> Gufa material bibliográfico	<input type="radio"/> Grabación Nº__	<input type="radio"/> Banco de Preguntas
<input type="radio"/> Libro Específico	<input type="radio"/> Láminas	<input type="radio"/> Banco de Pruebas
		<input type="radio"/> Perfiles de salida

 Servicio Nacional de Aprendizaje	CATALOGO NACIONAL DE ACCIONES DE FORMACION PROFESIONAL	S e c t o r 3
		COMERCIO

NOMBRE DEL BLOQUE MODULAR: COMPRAS Y GESTION DE INVENTARIOS	Bloque N° 10	Duración Máxima: 150	C ó d i g o: <table border="1"> <tr> <td>3</td> <td>0</td> <td>2</td> <td>0</td> <td>4</td> <td>2</td> <td>1</td> </tr> </table>	3	0	2	0	4	2	1
3	0	2	0	4	2	1				
Familia Ocupacional a que Pertenece: COMERCIALIZACION	Especialidad: MERCADOTECNIA	Salida Parcial que Ofrece: NINGUNA								
Requisitos para salida: Bloques Número:	REQUISITOS DE INGRESO AL BLOQUE MODULAR		Otros: Ser Jefe de Línea o Asistente de Ventas							
	Bloques modulares N° 01,02									

OBJETIVO DEL BLOQUE MODULAR:

El alumno quedará capacitado para realizar una adecuada selección de proveedores y hacer la gestión de compras, controlar los inventarios, coordinar los despachos de mercancías y redactar los informes sobre movimientos de inventarios.

MODULOS INSTRUCCIONALES QUE LO INTEGRAN

Nº	NOMBRE MODULO INSTRUCCIONAL	Duración Máxima	Código
01	Trámites y control de compras	60	302042101
02	Administración de inventarios	30	302042102
03	Informes de control de inventarios	20	302042103
04	Importaciones	40	302042104

Material Textual	Material Audiovisual Nacional	Otro material didáctico Nal.
<input type="radio"/> Cartillas o Unidades N° __	<input type="radio"/> Películas N° ____	<input type="radio"/> Guía de Aprendizaje
<input type="radio"/> Manual o colección básica	<input type="radio"/> Sonoviso N° ____	<input type="radio"/> Lista maestra requerimien
<input type="radio"/> Guía material bibliográfico	<input type="radio"/> Grabación N° ____	<input type="radio"/> Banco de Preguntas
<input type="radio"/> Libro Específico	<input type="radio"/> Láminas	<input type="radio"/> Banco de Pruebas
		<input type="radio"/> Perfiles de salida

 Servicio Nacional de Aprendizaje	CATALOGO NACIONAL DE ACCIONES DE FORMACION PROFESIONAL	S e c t o r 3
		COMERCIO

NOMBRE DEL BLOQUE MODULAR: PROMOCION Y EXHIBICION		Bloque N° 11	Duración Máxima: 70	C ó d i g o: 3 0 2 0 4 2 2
Familia Ocupacional a que Pertenece: COMERCIALIZACION	Especialidad: MERCADOTECNIA		Salida Parcial que Ofrece: NINGUNA	
Requisitos para salida: Bloques Número:	REQUISITOS DE INGRESO AL BLOQUE MODULAR			Otros: Ser Investigador Aux. de Mercados
	Bloques modulares N° 01, 02, 07, 08			

OBJETIVO DEL BLOQUE MODULAR:

El alumno quedará capacitado para definir y analizar todos los aspectos relacionados con las promociones de venta y presentación de los productos o exhibición de mercancías sin importar el lugar de presentación, todo obrando en concordancia con las políticas y planes de la empresa.

MODULOS INSTRUCCIONALES QUE LO INTEGRAN

N°	NOMBRE MODULO INSTRUCCIONAL	Duración Máxima	Código
01	La exhibición comercial	40	302042201
02	Las promociones de venta	30	302042202

Material Textual	Material Audiovisual Nacional	Otro material didáctico Nal.
<input type="radio"/> Cartillas o Unidades N° ___ <input type="radio"/> Manual o colección básica <input type="radio"/> Guía material bibliográfico <input type="radio"/> Libro Específico	<input type="radio"/> Películas N° ___ <input type="radio"/> Sonoviso N° ___ <input type="radio"/> Grabación N° ___ <input type="radio"/> Láminas	<input type="radio"/> Guía de Aprendizaje <input type="radio"/> Lista maestra requerimientos <input type="radio"/> Banco de Preguntas <input type="radio"/> Banco de Pruebas <input type="radio"/> Perfiles de salida

 Servicio Nacional de Aprendizaje	CATALOGO NACIONAL DE ACCIONES DE FORMACION PROFESIONAL	S e c t o r 3
		COMERCIO

NOMBRE DEL BLOQUE MODULAR: PUBLICIDAD		Bloque N° 12	Duración Máxima: 170	C ó d i g o: 3 0 2 0 4 2 3
Familia Ocupacional a que Pertenece: COMERCIALIZACION	Especialidad: MERCADOTECNIA	Salida Parcial que Ofrece: NINGUNA		
Requisitos para salida: Bloques Número:	REQUISITOS DE INGRESO AL BLOQUE MODULAR			
	Bloques modulares N° 01,02,07 08,11	Otros: Ser Investigador Aux. de Mercados		

OBJETIVO DEL BLOQUE MODULAR:

El alumno quedará capacitado para comprender la interrelación de la publicidad con las funciones de comercialización, analizar las características específicas de la comunicación y medios publicitarios que faciliten la evaluación de proyectos y resultados publicitarios.

MODULOS INSTRUCCIONALES QUE LO INTEGRAN

N°	NOMBRE MODULO INSTRUCCIONAL	Duración Máxima	Código
01	La publicidad y la función comercial	40	302042301
02	La comunicación publicitaria	20	302042302
03	Los medios publicitarios	30	302042303
04	Los costos publicitarios	60	302042304
05	Publicidad y las relaciones públicas	20	302042305

Material Textual	Material Audiovisual Nacional	Otro material didáctico Nal.
<input type="radio"/> Cartillas o Unidades N° ___	<input type="radio"/> Películas N° ___	<input type="radio"/> Guía de Aprendizaje
<input type="radio"/> Manual o colección básica	<input type="radio"/> Sonoviso N° ___	<input type="radio"/> Lista maestra requerimientos
<input type="radio"/> Guía material bibliográfico	<input type="radio"/> Grabación N° ___	<input type="radio"/> Banco de Preguntas
<input type="radio"/> Libro Específico	<input type="radio"/> Láminas	<input type="radio"/> Banco de Pruebas
		<input type="radio"/> Perfiles de salida

 Servicio Nacional de Aprendizaje	CATALOGO NACIONAL DE ACCIONES DE FORMACION PROFESIONAL	Sector	4
		SERVICIOS	

NOMBRE DEL BLOQUE MODULAR: INFORMATICA APLICADA		Bloque N° 4	Duración Máxima: 120	Código: 4 1 3 0 1 1 1
Familia Ocupacional a que Pertenece: INFORMATICA	Especialidad: INFORMATICA APLICADA	Salida Parcial que Ofrece: NINGUNA		
Requisitos para salida: Bloques Número: NINGUNO	REQUISITOS DE INGRESO AL BLOQUE MODULAR			
	Bloques modulares N°	Otros:		

OBJETIVO DEL BLOQUE MODULAR:

El alumno dentro del desarrollo tecnológico actual y el avance de la informática en los campos operativos y de gestión, conocerá acerca de los sistemas operativos y de información recibiendo una alfabetización completa al respecto.

MODULOS INSTRUCCIONALES QUE LO INTEGRAN

N°	NOMBRE MODULO INSTRUCCIONAL	Duración Máxima	Código
01	Introducción a la informática	40	413011101
02	Sistemas operativos	40	413011102
03	Sistemas de información	20	413011103
04	Informática de gestión	20	413011104

Material Textual	Material Audiovisual Nacional	Otro material didáctico Nal.
<input type="radio"/> Cartillas o Unidades N° ___	<input type="radio"/> Películas N° ___	<input type="radio"/> Guía de Aprendizaje
<input type="radio"/> Manual o colección básica	<input type="radio"/> Sonoviso N° ___	<input type="radio"/> Lista maestra requerimientos
<input type="radio"/> Guía material bibliográfico	<input type="radio"/> Grabación N° ___	<input type="radio"/> Banco de Preguntas
<input type="radio"/> Libro Específico	<input type="radio"/> Láminas	<input type="radio"/> Banco de Pruebas
		<input type="radio"/> Perfiles de salida

 Servicio Nacional de Aprendizaje	CATALOGO NACIONAL DE ACCIONES DE FORMACION PROFESIONAL	Sector	3
		COMERCIO	

NOMBRE DEL BLOQUE MODULAR: BASICO ADMINISTRACION DE DEPARTAMENTOS		Bloque Nº 15	Duración Máxima: 240	Código: <table border="1" style="display: inline-table;"> <tr> <td>3</td><td>0</td><td>1</td><td>0</td><td>2</td><td>1</td><td>3</td> </tr> </table>	3	0	1	0	2	1	3
3	0	1	0	2	1	3					
Familia Ocupacional a que Pertenece: ADMINISTRACION	Especialidad: Mercadotecnia		Salida Parcial que Ofrece: NINGUNA								
Requisitos para salida: Bloques Número:	REQUISITOS DE INGRESO AL BLOQUE MODULAR			Otros: NINGUNO							
		Bloques modulares Nº									

OBJETIVO DEL BLOQUE MODULAR:

Ofrecer al mando en formación los conocimientos básicos y relacionados que lo habilite para la realización de bloques específicos en las áreas de su desempeño o en las que le sean solicitadas por la empresa, relacionadas con los departamentos y su administración.

MODULOS INSTRUCCIONALES QUE LO INTEGRAN

Nº	NOMBRE MODULO INSTRUCCIONAL	Duración Máxima	Código
01	Inducción y fundamentos básicos	30	301021301
02	Administración por objetivos	30	301021302
03	Círculos de participación	30	301021303
04	Planeación estratégica	30	301021304
05	Desarrollo de habilidades de dirección	40	301021305
06	Economía	40	301021306
07	Administración básica de personal	40	301021307

Material Textual	Material Audiovisual Nacional	Otro material didáctico Nal.
<input type="radio"/> Cartillas o Unidades Nº ____	<input type="radio"/> Películas Nº ____	<input type="radio"/> Guía de Aprendizaje
<input type="radio"/> Manual o colección básica	<input type="radio"/> Sonoviso Nº ____	<input type="radio"/> Lista maestra requerimientos
<input type="radio"/> Guía material bibliográfico	<input type="radio"/> Grabación Nº ____	<input type="radio"/> Banco de Preguntas
<input type="radio"/> Libro Específico	<input type="radio"/> Láminas	<input type="radio"/> Banco de Pruebas
		<input type="radio"/> Perfiles de salida

 Servicio Nacional de Aprendizaje	CATALOGO NACIONAL DE ACCIONES DE FORMACION PROFESIONAL	Sector 4
		COMERCIO

NOMBRE DEL BLOQUE MODULAR: COMERCIALIZACION	Bloque Nº 16	Duración Máxima: 150	Código: 3 0 2 0 3 2 4
Familia Ocupacional a que Pertenece: COMERCIALIZACION	Especialidad: MERCADOTECNIA		Salida Parcial que Ofrece: NINGUNA
Requisitos para salida: Bloques Número:	REQUISITOS DE INGRESO AL BLOQUE MODULAR		
	Bloques modulares Nº 15		Otros: 60. Bto. y/o vinculación laboral

OBJETIVO DEL BLOQUE MODULAR:

El alumno quedará en capacidad de administrar de manera eficiente un departamento comercial en una empresa.

MODULOS INSTRUCCIONALES QUE LO INTEGRAN

Nº	NOMBRE MODULO INSTRUCCIONAL	Duración Máxima	Código
01	Sistemas de compras	30	302042401
02	Administración y control de ventas	30	302042402
03	Administración de activos	20	302042403
04	Importaciones y exportaciones	40	302042404

Material Textual	Material Audiovisual Nacional	Otro material didáctico Nal.
<input type="radio"/> Cartillas o Unidades Nº ___	<input type="radio"/> Películas Nº ___	<input type="radio"/> Guía de Aprendizaje
<input type="radio"/> Manual o colección básica	<input type="radio"/> Sonoviso Nº ___	<input type="radio"/> Lista maestra requerimientos
<input type="radio"/> Guía material bibliográfico	<input type="radio"/> Grabación Nº ___	<input type="radio"/> Banco de Preguntas
<input type="radio"/> Libro Específico	<input type="radio"/> Láminas	<input type="radio"/> Banco de Pruebas
		<input type="radio"/> Perfiles de salida

ALMACENAMIENTO



CATALOGO MODULAR

CATALOGO NACIONAL DE ACCIONES DE FORMACION PROFESIONAL

Sector: COMERCIO

Familia Ocupacional: COMERCIALIZACION

Especialidad: Almacenamiento

Códigos

3	3	0	2
3	0	2	0
3	0	2	0
3	0	2	5

ITINERARIO DE FORMACION PARA LA ESPECIALIDAD

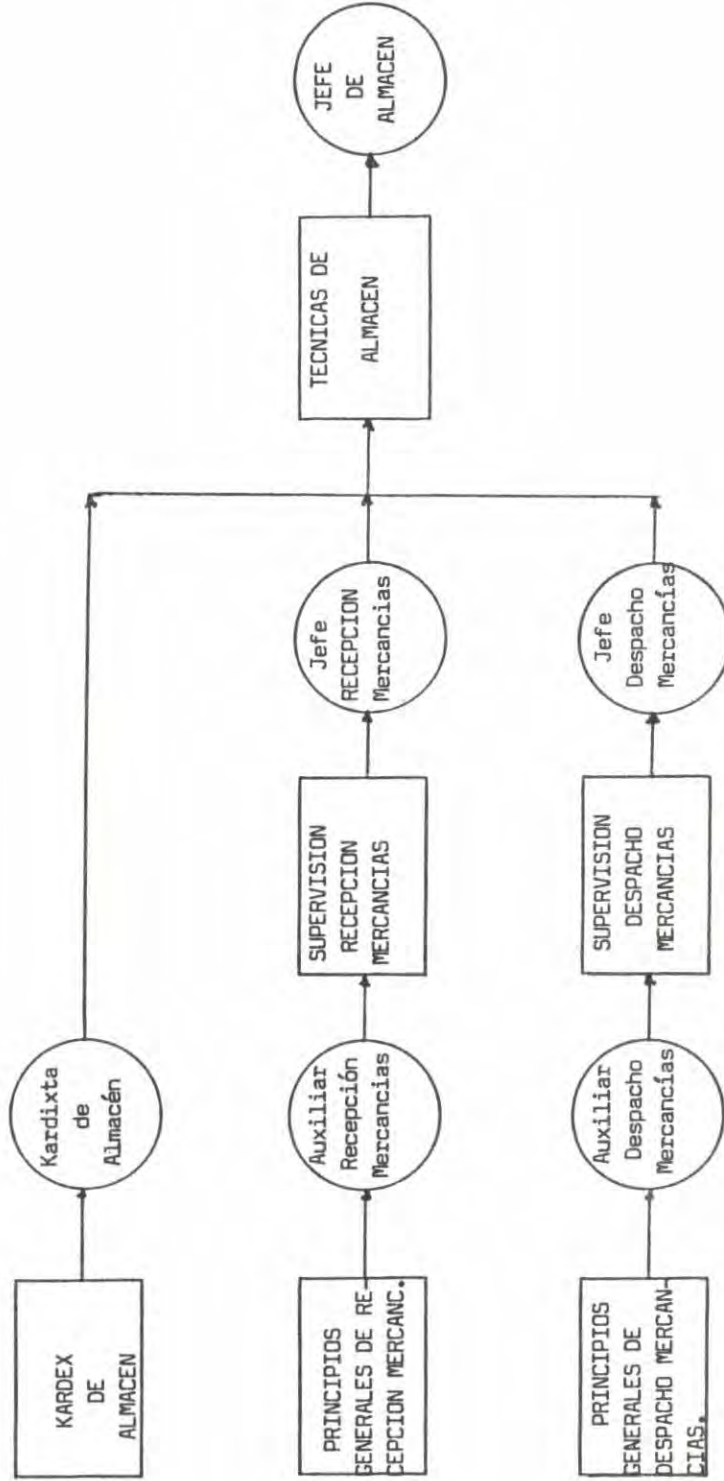



Servicio
Nacional de
Aprendizaje

CATALOGO NACIONAL DE ACCIONES DE
FORMACION PROFESIONAL

Sector
COMERCIO

3

COMERCIALIZACION

Familia Ocupacional:

3 0 2

Especialidad: ALMACENAMIENTO

3 0 2 0 5

BLOQUES MODULARES QUE CONFORMAN LA ESPECIALIDAD

Nº	NOMBRE	Salida Parcial		Durac. Máxima	Código bloque Modular
		SI	NO		
01	Kardex de almacén	X		220	3020511
02	Principios de recepción de mercancía	X		88	3020512
03	Principios de despacho de mercancía	X		132	3020513
04	Supervisión de recepción de mercancías	X		110	3020514
05	Supervisión de despacho de mercancías	X		132	3020516
06	Técnicas de almacén		X	154	3020517
07	Básico de Supervisión		X	370	3010211
08	Almacenamiento y manejo de materiales		X	80	3020518

SALIDAS QUE OFRECE EL ITINERARIO DE FORMACION DE LA ESPECIALIDAD

NOMBRE	Tipo de salida	Bloques modulares componentes	Durac. máxima	Código salida
Kardex de almacén	Parcial	01	220	3020510
Auxiliar de recep. de mercancía	Parcial	02	88	3020515
Auxiliar de despacho de m/cía.	Parcial	03	132	3020520
Jefe de recep. de mercancías	Parcial	02, 04	198	3020525
Jefe de despacho de mercancía	Parcial	03, 05	264	3020530
Jefe de Almacen	Parcial	01 a 06	836	3020535

 Servicio Nacional de Aprendizaje	CATALOGO NACIONAL DE ACCIONES DE FORMACION PROFESIONAL	S e c t o r 3
		COMERCIO

NOMBRE DEL BLOQUE MODULAR: KARDEX DE ALMACEN		Bloque N° 01	Duración Máxima: 220	C ó d i g o: <table border="1" style="display: inline-table;"> <tr> <td>3</td><td>0</td><td>2</td><td>0</td><td>5</td><td>1</td><td>1</td> </tr> </table>	3	0	2	0	5	1	1
3	0	2	0	5	1	1					
Familia Ocupacional a que Pertenece: COMERCIALIZACION	Especialidad: ALMACENAMIENTO	Salida Parcial que Ofrece: KARDIXTA DE ALMACEN									
Requisitos para salida: Bloques Número: 01	REQUISITOS DE INGRESO AL BLOQUE MODULAR										
	Bloques modulares N°	Otros: 4o. Bto. y vinculación laboral									

OBJETIVO DEL BLOQUE MODULAR:

El alumno quedará capacitado para registrar el movimiento de mercancías en el kardex de una empresa y para rendir informes al respecto.

MODULOS INSTRUCCIONALES QUE LO INTEGRAN

N°	NOMBRE MODULO INSTRUCCIONAL	Duración Máxima	Código
01	Verificación documentos de recepción de mercancías	14	302051101
02	Apertura tarjetas de kardex	38	302051102
03	Registro de mercancías en kardex	60	302051103
04	Control tarjetas inactivas	6	302051104
05	Elaboración requisición de mercancías	30	302051105
06	Verificación de pruebas selectivas a registros	25	302051106
07	Verificación envíos pendientes	8	302051107
08	Elaboración informes movimiento mercancías	30	302051108
09	Remisión de relaciones y anexos	9	302051109

Material Textual	Material Audiovisual Nacional	Otro material didáctico Nat.
<input type="radio"/> Cartillas o Unidades N° ___ <input type="radio"/> Manual o colección básica <input type="radio"/> Guía material bibliográfico <input type="radio"/> Libro Específico	<input type="radio"/> Películas N° ___ <input type="radio"/> Sonoviso N° ___ <input type="radio"/> Grabación N° ___ <input type="radio"/> Láminas	<input type="radio"/> Guía de Aprendizaje <input checked="" type="checkbox"/> Lista maestra requerimientos <input type="radio"/> Banco de Preguntas <input type="radio"/> Banco de Pruebas <input checked="" type="checkbox"/> Perfiles de salida

 Servicio Nacional de Aprendizaje	CATALOGO NACIONAL DE ACCIONES DE FORMACION PROFESIONAL	Sector 3
		COMERCIO

NOMBRE DEL BLOQUE MODULAR: PRINCIPIOS GENERALES DE RECEPCION DE MERCANCIAS	Bloque N° 02	Duración Máxima: 88	Código: 3 0 2 0 5 1 2
Familia Ocupacional a que Pertenece: COMERCIALIZACION	Especialidad: ALMACENAMIENTO	Salida Parcial que Ofrece: AUXILIAR DE RECEPCION DE MERCANCIAS	
Requisitos para salida: Bloques Número: 02	REQUISITOS DE INGRESO AL BLOQUE MODULAR		
	Bloques modulares N°	Otros: 40. Bto. y vinculación laboral	

OBJETIVO DEL BLOQUE MODULAR:

El alumno quedará capacitado para verificar los documentos de recepción de mercancías, hacer los registros a que haya lugar y elaborar los informes respectivos.

MODULOS INSTRUCCIONALES QUE LO INTEGRAN

N°	NOMBRE MODULO INSTRUCCIONAL	Duración Máxima	Código
01	Verificación documento de recibo	22	302051201
02	Control de mercancías	12	302051202
03	Verificación del estado de las mercancías	15	302051203
04	Elaboración del informe de recepción de mercancías	20	302051204
05	Informe de pedidos pendientes	15	302051205
06	Envío de relaciones y anexos	4	302051206

Material Textual	Material Audiovisual Nacional	Otro material didáctico Nal.
<input type="radio"/> Cartillas o Unidades N° __	<input type="radio"/> Películas N° ____	<input type="radio"/> Guía de Aprendizaje
<input type="radio"/> Manual o colección básica	<input type="radio"/> Sonoviso N° ____	<input checked="" type="radio"/> Lista maestra requerimien
<input type="radio"/> Guía material bibliográfico	<input type="radio"/> Grabación N° ____	<input type="radio"/> Banco de Preguntas
<input type="radio"/> Libro Específico	<input type="radio"/> Láminas	<input type="radio"/> Banco de Pruebas
		<input checked="" type="radio"/> Perfiles de salida

Servicio Nacional de Aprendizaje	CATALOGO NACIONAL DE ACCIONES DE FORMACION PROFESIONAL	Sector B
		COMERCIO

NOMBRE DEL BLOQUE MODULAR: DESPACHO DE MERCANCIA	Bloque Nº 03	Duración Máxima: 132	Código: 3 0 2 0 5 1 3
Familia Ocupacional a que Pertenece: COMERCIALIZACION	Especialidad: ALMACENAMIENTO		Salida Parcial que Ofrece: AUXILIAR DE DESPACHO DE MERCANCIAS
Requisitos para salida: Bloques Número: 03	REQUISITOS DE INGRESO AL BLOQUE MODULAR		
	Bloques modulares Nº	Otros: 4o. Bto. y vinculación laboral	

OBJETIVO DEL BLOQUE MODULAR:

El alumno quedará capacitado para realizar las actividades generales de un proceso de entrega de mercancías y diligenciar los documentos inherentes a los procesos de despacho.

MODULOS INSTRUCCIONALES QUE LO INTEGRAN

Nº	NOMBRE MODULO INSTRUCCIONAL	Duración Máxima	Código
01	Recepción solicitudes de mercancías	18	302051301
02	Selección de productos para entrega	19	302051302
03	Conteo de mercancías para entrega	14	302051303
04	Registro de salidas de mercancías	13	302051304
05	Mercado de mercancías para envío	6	302051305
06	Control del empaque de mercancías	10	302051306
07	Trámite nota de salida	10	302051307
08	Entrega de mercancías	10	302051308
09	Control de cambios de localización de mercancías	10	302051309
10	Inventarios rotativos	13	302051310
11	Reportes	8	302051311

Material Textual	Material Audiovisual Nacional	Otro material didáctico Nal.
<input type="radio"/> Cartillas o Unidades Nº ___	<input type="radio"/> Películas Nº ___	<input type="radio"/> Guía de Aprendizaje
<input type="radio"/> Manual o colección básica	<input type="radio"/> Sonoviso Nº ___	<input checked="" type="checkbox"/> Lista maestra requerimientos
<input type="radio"/> Guía material bibliográfico	<input type="radio"/> Grabación Nº ___	<input type="radio"/> Banco de Preguntas
<input type="radio"/> Libro Específico	<input type="radio"/> Láminas	<input type="radio"/> Banco de Pruebas
		<input checked="" type="checkbox"/> Perfiles de salida

 Servicio Nacional de Aprendizaje	CATALOGO NACIONAL DE ACCIONES DE FORMACION PROFESIONAL	Sector 3
		COMERCIO

NOMBRE DEL BLOQUE MODULAR: SUPERVISION DE RECEPCION DE MERCANCIAS		Bloque N° 04	Duración Máxima: 110	Código: <table border="1"> <tr> <td>3</td><td>0</td><td>2</td><td>0</td><td>5</td><td>1</td><td>4</td> </tr> </table>	3	0	2	0	5	1	4
3	0	2	0	5	1	4					
Familia Ocupacional a que Pertenece: COMERCIALIZACION	Especialidad: ALMACENAMIENTO	Salida Parcial que Ofrece: JEFE DE RECEPCION DE MERCANCIAS									
Requisitos para salida: Bloques Número: 02, 04	REQUISITOS DE INGRESO AL BLOQUE MODULAR		Otros: 40. Bto. y vinculación laboral								
Bloques modulares N° 02											

OBJETIVO DEL BLOQUE MODULAR:

El alumno quedará capacitado para supervisar las actividades de la recepción de mercancías y adelantar los trámites de reclamación a los respectivos proveedores.

MODULOS INSTRUCCIONALES QUE LO INTEGRAN

N°	NOMBRE MODULO INSTRUCCIONAL	Duración Máxima	Código
01	Asignación de empleados y áreas de recep. de m/cía.	17	302051401
02	Sistemas de control	10	302051402
03	Determinación de políticas sobre faltantes y averías	30	302051403
04	Tramitación reclamos a proveedores	15	302051404
05	Supervisión de la recepción de mercancías	10	302051405
06	Verificación informe de recepción	16	302051406
07	Informe de pedidos pendientes	12	302051407

Material Textual	Material Audiovisual Nacional	Otro material didáctico Nal.
<input type="radio"/> Cartillas o Unidades N° ____ <input type="radio"/> Manual o colección básica <input type="radio"/> Gufa material bibliográfico <input type="radio"/> Libro Específico	<input type="radio"/> Películas N° ____ <input type="radio"/> Sonoviso N° ____ <input type="radio"/> Grabación N° ____ <input type="radio"/> Láminas	<input type="radio"/> Gufa de Aprendizaje <input checked="" type="radio"/> Lista maestra requerimientos <input type="radio"/> Banco de Preguntas <input type="radio"/> Banco de Pruebas <input checked="" type="radio"/> Perfiles de salida

 Servicio Nacional de Aprendizaje	CATALOGO NACIONAL DE ACCIONES DE FORMACION PROFESIONAL	Sector 3
		COMERCIO

NOMBRE DEL BLOQUE MODULAR: SUPERVISION DE DESPACHO DE MERCANCIAS		Bloque Nº 05	Duración Máxima: 132	Código: 3 0 2 0 5 1 6
Familia Ocupacional a que Pertenece: COMERCIALIZACION	Especialidad: ALMACENAMIENTO	Salida Parcial que Ofrece: JEFE DESPACHO DE MERCANCIAS		
Requisitos para salida: Bloques Número: 03, 05	REQUISITOS DE INGRESO AL BLOQUE MODULAR		Otros: 4o. Bto. y vinculación laboral	
Bloques modulares Nº 03				

OBJETIVO DEL BLOQUE MODULAR:

El alumno quedará capacitado para organizar, evaluar y responder por el funcionamiento de la sección de despachos de una empresa.

MODULOS INSTRUCCIONALES QUE LO INTEGRAN

Nº	NOMBRE MODULO INSTRUCCIONAL	Duración Máxima	Código
01	Establecimiento de prioridades	6	302051601
02	Organización del despacho de mercancías	16	302051602
03	Equipos y personal para manipulación de mercancías	12	302051603
04	Autorización de despachos	12	302051604
05	Supervisión mercado de mercancías	8	302051605
06	Control a despachadores	12	302051606
07	Manejo de etiquetas de casillero	14	302051607
08	Investigación despachos parciales	10	302051608
09	Supervisión de devoluciones a proveedores	12	302051609
10	Inventarios rotativos	12	302051610
11	Informe mensual de despachos	10	302051611
12	Verificación reportes	8	302051612

Material Textual	Material Audiovisual Nacional	Otro material didáctico Nal.
<input type="radio"/> Cartillas o Unidades Nº ___ <input type="radio"/> Manual o colección básica <input type="radio"/> Guía material bibliográfico <input type="radio"/> Libro Específico	<input type="radio"/> Películas Nº ___ <input type="radio"/> Sonoviso Nº ___ <input type="radio"/> Grabación Nº ___ <input type="radio"/> Láminas	<input type="radio"/> Guía de Aprendizaje <input checked="" type="radio"/> Lista maestra requerimientos <input type="radio"/> Banco de Preguntas <input type="radio"/> Banco de Pruebas <input checked="" type="radio"/> Perfiles de salida

 Servicio Nacional de Aprendizaje	CATALOGO NACIONAL DE ACCIONES DE FORMACION PROFESIONAL	S e c t o r 3
		COMERCIO

NOMBRE DEL BLOQUE MODULAR: TECNICAS DE ALMACEN	Bloque N° 06	Duración Máxima: 154	C ó d i g o: 3 0 2 0 5 1 7
Familia Ocupacional a que Pertenece: COMERCIALIZACION	Especialidad: ALMACENAMIENTO	Salida Parcial que Ofrece: ALMACENISTA AUXILIAR	
Requisitos para salida: Bloques Número: 01,02,03,04,05,06	REQUISITOS DE INGRESO AL BLOQUE MODULAR Bloques modulares N° 01,02,03,04,05,06		Otros: 4o. Bto. y vinculación Laboral

OBJETIVO DEL BLOQUE MODULAR:

El alumno quedará capacitado para coordinar las funciones del almacén y verificar informaciones reportadas por las secciones de recepción y despacho de mercancías.

MODULOS INSTRUCCIONALES QUE LO INTEGRAN

Nº	NOMBRE MODULO INSTRUCCIONAL	Duración Máxima	Código
01	Asignación de áreas de almacenamiento	18	302051701
02	Supervisión despachos y recep. mercancías en kardex	25	302051702
03	Verificación informe de producción	16	302051703
04	Supervisión sobre faltantes y sobrantes	23	302051704
05	Verificación de codificación	14	302051705
06	Verificación informes de almacenamiento	18	302051706
07	Revisión informes movimiento de mercancías	15	302051707
08	Supervisión de normas de seguridad	15	302051708
09	Coordinación funciones de almacenamiento	10	302051709

Material Textual	Material Audiovisual Nacional	Otro material didáctico Nal.
<input type="radio"/> Cartillas o Unidades N° ___ <input type="radio"/> Manual o colección básica <input type="radio"/> Guía material bibliográfico <input type="radio"/> Libro Específico	<input type="radio"/> Películas N° ___ <input type="radio"/> Sonoviso N° ___ <input type="radio"/> Grabación N° ___ <input type="radio"/> Láminas	<input type="radio"/> Guía de Aprendizaje <input checked="" type="checkbox"/> Lista maestra requerimientos <input type="radio"/> Banco de Preguntas <input type="radio"/> Banco de Pruebas <input checked="" type="checkbox"/> Perfiles de salida

 Servicio Nacional de Aprendizaje	CATALOGO NACIONAL DE ACCIONES DE FORMACION PROFESIONAL	S e c t o r 3
		COMERCIO

NOMBRE DEL BLOQUE MODULAR: BASICO DE SUPERVISION		Bloque Nº 07	Duración Máxima: 370	C ó d i g o: 3 0 1 0 2 1 1	
Familia Ocupacional a que Pertenece: ADMINISTRACION	Especialidad: Almacenamiento		Salida Parcial que Ofrece: NINGUNA		
Requisitos para salida: Bloques Número:	REQUISITOS DE INGRESO AL BLOQUE MODULAR				
	Bloques modulares Nº		Otros: NINGUNO		

OBJETIVO DEL BLOQUE MODULAR:

El alumno poseerá los conocimientos básicos relacionados con el proceso administrativo el manejo de grupos, las técnicas de supervisión, capacitación y desarrollo de personal y una introducción a la teoría de sistemas, conocimientos básicos que le permitirán continuar su formación como supervisor en áreas más específicas.

MODULOS INSTRUCCIONALES QUE LO INTEGRAN

Nº	NOMBRE MODULO INSTRUCCIONAL	Duración Máxima	Código
01	Inducción y fundamentos básicos	30	301021101
02	El proceso administrativo	40	301021102
03	Dirección de grupos	40	301021103
04	Técnicas especiales de supervisión	30	301021104
05	Matemáticas básicas	30	301021105
06	Seguridad en el trabajo	70	301021106
07	Capacitación y desarrollo de personal	40	301021107
08	Legislación laboral	30	301021108
09	Introducción a teoría de sistemas	30	301021109
10	Etica profesional	30	301021110

Material Textual	Material Audiovisual Nacional	Otro material didáctico Nal.
<input type="radio"/> Cartillas o Unidades Nº ____	<input type="radio"/> Películas Nº ____	<input type="radio"/> Guía de Aprendizaje
<input type="radio"/> Manual o colección básica	<input type="radio"/> Sonoviso Nº ____	<input type="radio"/> Lista maestra requerimientos
<input type="radio"/> Guía material bibliográfico	<input type="radio"/> Grabación Nº ____	<input type="radio"/> Banco de Preguntas
<input type="radio"/> Libro Específico	<input type="radio"/> Láminas	<input type="radio"/> Banco de Pruebas
		<input type="radio"/> Perfiles de salida

 Servicio Nacional de Aprendizaje	CATALOGO NACIONAL DE ACCIONES DE FORMACION PROFESIONAL	S e c t o r 3
		COMERCIO

NOMBRE DEL BLOQUE MODULAR: ALMACENAMIENTO Y MANEJO DE MATERIALES	Bloque N° 08	Duración Máxima: 80	C ó d i g o: <table border="1"> <tr> <td>3</td><td>0</td><td>2</td><td>0</td><td>5</td><td>1</td><td>8</td> </tr> </table>	3	0	2	0	5	1	8
3	0	2	0	5	1	8				
Familia Ocupacional a que Pertenece: ADMINISTRACION	Especialidad: Almacenamiento	Salida Parcial que Ofrece: NINGUNA								
Requisitos para salida: Bloques Número:	REQUISITOS DE INGRESO AL BLOQUE MODULAR									
	Bloques modulares N° 01	Otros: NINGUNO								

OBJETIVO DEL BLOQUE MODULAR:

El alumno poseerá los conocimientos, habilidades y destrezas que le permitan desempeñar eficientemente la supervisión de almacenamiento y manejo de materiales.

MODULOS INSTRUCCIONALES QUE LO INTEGRAN

N°	NOMBRE MODULO INSTRUCCIONAL	Duración Máxima	Código
01	Almacenamiento	40	302051811
02	Inventarios	40	302051812

Material Textual <input type="radio"/> Cartillas o Unidades N° ____ <input type="radio"/> Manual o colección básica <input type="radio"/> Guía material bibliográfico <input type="radio"/> Libro Específico	Material Audiovisual Nacional <input type="radio"/> Películas N° ____ <input type="radio"/> Sonoviso N° ____ <input type="radio"/> Grabación N° ____ <input type="radio"/> Láminas	Otro material didáctico Nal. <input type="radio"/> Guía de Aprendizaje <input type="radio"/> Lista maestra requerimientos <input type="radio"/> Banco de Preguntas <input type="radio"/> Banco de Pruebas <input type="radio"/> Perfiles de salida
---	---	--



SERVICIO
NACIONAL DE
APRENDIZAJE

DIRECCION GENERAL

Nº 62

25 ENE. 1989

MEMORANDO

PARA Srta. Lucrecia Parra - Ofic. Registro y Certif. Subgerencia Villavicencio
DE Jefe División Comercio y Servicios
REF. Actualización catálogo

Para actualizar el catálogo de acciones de formación de los sectores de comercio y servicios, le envío las formas correspondientes al nuevo programa de Formación Laboral Universal "FLUCOM" y la nueva estructura del área de ventas y del Técnico en Mercadotecnia, la cual entrará en vigencia a partir de julio de 1989.

Próximamente enviaremos la información correspondiente al programa de Dirección Comercial, para el Sector Comercio.

Cordialmente,

Rodrigo Ospina Duque

Anexo.



Servicio
Nacional de
Aprendizaje

CATALOGO NACIONAL DE ACCIONES DE
FORMACION PROFESIONAL

Sector

3

COMERCIO

ENE. 1989

NOMBRE DEL BLOQUE MODULAR: BASICO GENERAL		Bloque Nº 01	Duración Máxima: 384	Código: 4 1 2 0 1 1 1
Familia Ocupacional a que Pertenece: COMERCIALIZACION	Especialidad: FORMACION LABORAL UNIVERSAL EN COMERCIO	Salida Parcial que Ofrece: NINGUNA		
Requisitos para salida: Bloques Número:	REQUISITOS DE INGRESO AL BLOQUE MODULAR			
	Bloques modulares Nº	Otros: 4. Bto		

OBJETIVO DEL BLOQUE MODULAR:

Suministrar al alumno conocimientos básicos indispensables para su desempeño en labores propias de una oficina y que complementan en alguna forma la técnica propia del comercio.

MODULOS INSTRUCCIONALES QUE LO INTEGRAN

Nº	NOMBRE MODULO INSTRUCCIONAL	Duración Máxima	Código
01	Mecanografía y Archivo	105	412011103
02	Legislación Laboral y Comercial	50	412011105
03	Matemáticas Comerciales	40	412011101
04	Etica y Comportamiento Humano	60	412011106
NOTA: El módulo básico tiene una duración de 384 horas pero para FLUCOM solo sería de 255 horas.			

Material Textual	Material Audiovisual Nacional	Otro material didáctico Nal.
<input type="radio"/> Cartillas o Unidades Nº ___	<input type="radio"/> Películas Nº ___	<input type="radio"/> Guía de Aprendizaje
<input type="radio"/> Manual o colección básica	<input type="radio"/> Sonoviso Nº ___	<input type="radio"/> Lista maestra requerimientos
<input type="radio"/> Guía material bibliográfico	<input type="radio"/> Grabación Nº ___	<input type="radio"/> Banco de Preguntas
<input type="radio"/> Libro Específico	<input type="radio"/> Láminas	<input type="radio"/> Banco de Pruebas
		<input type="radio"/> Perfiles de salida



Servicio
Nacional de
Aprendizaje

CATALOGO NACIONAL DE ACCIONES DE
FORMACION PROFESIONAL

Sector 3

COMERCIO

NOMBRE DEL BLOQUE MODULAR:

INTRODUCCION A LA MERCADOTECNIA

Bloque

Nº 02

Duración
Máxima:

60

Código:

3 0 2 0 3 4 2

Familia Ocupacional a que
Pertenece:

COMERCIALIZACION

Especialidad: FORMACION
LABORAL
UNIVERSAL EN COMERCIO

Salida Parcial que Ofrece:

NINGUNA

Requisitos para salida:
Bloques Número:

REQUISITOS DE INGRESO AL BLOQUE MODULAR

Bloques modulares Nº

Otros: 4. Bto.

OBJETIVO DEL BLOQUE MODULAR:

Conocer acerca del proceso mercadológico en general, identificar y definir sus actividades principales y obtener una visión global de lo que encierra un proceso de esta naturaleza.

MODULOS INSTRUCCIONALES QUE LO INTEGRAN

Nº	NOMBRE MODULO INSTRUCCIONAL	Duración Máxima	Código
01	Fundamentación en Mercadotecnia	10	3020342
02	Estudio de Mercados	10	3020342
03	El Consumidor	15	3020342
04	Los Productos y su Clasificación	15	3020342
05	Las Instituciones de la Comercialización	10	3020342

Material Textual

- Cartillas o Unidades Nº ___
- Manual o colección básica
- Guía material bibliográfico
- Libro Específico

Material Audiovisual Nacional

- Películas Nº ___
- Sonoviso Nº ___
- Grabación Nº ___
- Láminas

Otro material didáctico Nal.

- Guía de Aprendizaje
- Lista maestra requerimientos
- Banco de Preguntas
- Banco de Pruebas
- Perfiles de salida



Servicio
Nacional de
Aprendizaje

CATALOGO NACIONAL DE ACCIONES DE
FORMACION PROFESIONAL

Sector 3

COMERCIO

NOMBRE DEL BLOQUE MODULAR:

Bloque

Duración
Máxima:

Código:

VENTAS Y MERSHANDISING

Nº 03

115

3 0 2 0 3 3 1

Familia Ocupacional a que
Pertenece:

COMERCIALIZACION

Especialidad: FORMACION
LABORAL
UNIVERSAL EN COMERCIO

Salida Parcial que Ofrece:

NINGUNA

Requisitos para salida:
Bloques Número:

REQUISITOS DE INGRESO AL BLOQUE MODULAR

Bloques modulares Nº

Otros: 4. Bto

OBJETIVO DEL BLOQUE MODULAR:

Obtener los conocimientos básicos sobre los diferentes tipos de venta y al interior de cada uno de ellos el proceso requerido para su correcta ejecución, haciendo algún énfasis específico en torno al llamado autoservicio.

MODULOS INSTRUCCIONALES QUE LO INTEGRAN

Nº	NOMBRE MODULO INSTRUCCIONAL	Duración Máxima	Código
	Tipos de Ventas y sus Características	8	302033101
	Análisis y Tratamiento de los Clientes	15	302033102
	Preparación y ejecución de la Venta	40	302033103
	El cierre y servicio de Pos-Venta	15	302033104
	El Autoservicio; El manejo de Mercancías	37	302033105

Material Textual

Material Audiovisual Nacional

Otro material didáctico Nal.

- Cartillas o Unidades Nº _____
- Manual o colección básica
- Guía material bibliográfico
- Libro Específico

- Películas Nº _____
- Sonoviso Nº _____
- Grabación Nº _____
- Láminas

- Guía de Aprendizaje
- Lista maestra requerimientos
- Banco de Preguntas
- Banco de Pruebas
- Perfiles de salida



Servicio
Nacional de
Aprendizaje

CATALOGO NACIONAL DE ACCIONES DE
FORMACION PROFESIONAL 5 ENE. 1999

S e c t o r 3

COMERCIO

NOMBRE DEL BLOQUE MODULAR:

KARDEX Y LIQUIDACION DE COMPRAS

Bloque

Nº 04

Duración
Máxima:

65

C ó d i g o:

3 0 2 0 2 2 1

Familia Ocupacional a que
Pertenece:

COMERCIALIZACION

Especialidad: FORMACION
LABORAL
UNIVERSAL EN COMERCIO

Salida Parcial que Ofrece:

NINGUNA

Requisitos para salida:
Bloques Número:

REQUISITOS DE INGRESO AL BLOQUE MODULAR

Bloques modulares Nº

Otros: 4. Bto.

OBJETIVO DEL BLOQUE MODULAR:

Entregar los conocimientos básicos sobre el recibo de mercancías, su registro y control a través del Kardex respectivo y poder colaborar en el proceso de liquidación de compras con base en la información disponible de rubros y cotizaciones.

MODULOS INSTRUCCIONALES QUE LO INTEGRAN

Nº	NOMBRE MODULO INSTRUCCIONAL	Duración Máxima	Código
	Clasificación y codificación de proveedores	10	302022101
	El Kardex de Proveedores	35	302022102
	Verificación de Orden de Compra y cotizacio	10	302022103
	Liquidación de Compras y Complementos	10	302022104

Material Textual	Material Audiovisual Nacional	Otro material didáctico Nal.
<input type="radio"/> Cartillas o Unidades Nº _____	<input type="radio"/> Películas Nº _____	<input type="radio"/> Guía de Aprendizaje
<input type="radio"/> Manual o colección básica	<input type="radio"/> Sonoviso Nº _____	<input type="radio"/> Lista maestra requerimientos
<input type="radio"/> Guía material bibliográfico	<input type="radio"/> Grabación Nº _____	<input type="radio"/> Banco de Preguntas
<input type="radio"/> Libro Específico	<input type="radio"/> Láminas	<input type="radio"/> Banco de Pruebas
		<input type="radio"/> Perfiles de salida



Servicio
Nacional de
Aprendizaje

CATALOGO NACIONAL DE ACCIONES DE
FORMACION PROFESIONAL

S e c t o r 3

COMERCIO

NOMBRE DEL BLOQUE MODULAR:
INVENTARIOS

Bloque
Nº 05

Duración
Máxima:
20

C ó d i g o:

3 0 2 0 2 2 2

Familia Ocupacional a que
Pertenece:
COMERCIALIZACION

Especialidad: FORMACION
LABORAL
UNIVERSAL EN COMERCIO

Salida Parcial que Ofrece:
NINGUNA

Requisitos para salida:
Bloques Número:

REQUISITOS DE INGRESO AL BLOQUE MODULAR

Bloques modulares Nº 01J02

Otros: 4. Bto.

OBJETIVO DEL BLOQUE MODULAR:

Dadas una existencias de Mercancías se podrá hacer el inventario de las mismas de acuerdo al procedimiento y tipo recomendado, haciendo a la vez una evolución del mismo para su análisis empresarial y la toma de decisiones.

MODULOS INSTRUCCIONALES QUE LO INTEGRAN

Nº	NOMBRE MODULO INSTRUCCIONAL	Duración Máxima	Código
	Tipos de Inventarios de Mercancías	10	302022201
	Toma física de Inventarios	10	302022202
	Sistemas de Valoración de Inventarios	10	302022203

Material Textual	Material Audiovisual Nacional	Otro material didáctico Nal.
<input type="radio"/> Cartillas Unidades Nº	<input type="radio"/> Películas Nº	<input type="radio"/> Guía de Aprendizaje
<input type="radio"/> Manual o colección básica	<input type="radio"/> Sonoviso Nº	<input type="radio"/> Lista maestra requerimientos
<input type="radio"/> Guía material bibliográfico	<input type="radio"/> Grabación Nº	<input type="radio"/> Banco de Preguntas
<input type="radio"/> Libro Específico	<input type="radio"/> Láminas	<input type="radio"/> Banco de Pruebas
		<input type="radio"/> Perfiles de salida



Servicio
Nacional de
Aprendizaje

CATALOGO NACIONAL DE ACCIONES DE
FORMACION PROFESIONAL

Sector 3

COMERCIO

NOMBRE DEL BLOQUE MODULAR:

FUNDAMENTOS DE COMERCIO EXTERIOR

Bloque

Nº 06

Duración
Máxima:

60

Código:

3 0 2 0 1 2 1

Familia Ocupacional a que
Pertenece:

COMERCIALIZACION

Especialidad: FORMACION
LABORAL
UNIVERSAL EN COMERCIO

Salida Parcial que Ofrece:

NINGUNA

Requisitos para salida:
Bloques Número:

REQUISITOS DE INGRESO AL BLOQUE MODULAR

Bloques modulares Nº 01J02

Otros: 4. Bto.

OBJETIVO DEL BLOQUE MODULAR:

Suministrar los conocimientos básicos de Comercio Exterior, tanto de Importaciones como de Exportaciones, en torno a los instrumentos y formas que se utilizan y los trámites ante las dependencias establecidas para tal fin, la importancia, valor y objetivos de cada uno de ellos y en general la información sobre política exterior de Colombia.

MODULOS INSTRUCCIONALES QUE LO INTEGRAN

Nº	NOMBRE MODULO INSTRUCCIONAL	Duración Máxima	Código
	Nociones de Comercio y Economía	10	302012101
	Marco institucional colombiano	10	302012102
	Trámites y procedimientos de Importación	20	302012103
	Trámites y procedimientos de Exportación	20	302012104

Material Textual

- Cuadros o Unidades Nº _____
- Manual o colección básica
- Guía material bibliográfico
- Libro Específico

Material Audiovisual Nacional

- Películas Nº _____
- Sonoviso Nº _____
- Grabación Nº _____
- Láminas

Otro material didáctico Nal.

- Guía de Aprendizaje
- Lista maestra requerimientos
- Banco de Preguntas
- Banco de Pruebas
- Perfiles de salida



Servicio
Nacional de
Aprendizaje

CATALOGO NACIONAL DE ACCIONES DE
FORMACION PROFESIONAL

Sector 3
COMERCIO

NOMBRE DEL BLOQUE MODULAR:

BASICO DE ALMACENAMIENTO

Bloque

Nº 07

Duración
Máxima:

60

Código:

3 0 2 0 5 2 1

Familia Ocupacional a que
Pertenece:

COMERCIALIZACION

Especialidad: FORMACION
LABORAL
UNIVERSAL EN COMERCIO

Salida Parcial que Ofrece:

NINGUNA

Requisitos para salida:
Bloques Número:

REQUISITOS DE INGRESO AL BLOQUE MODULAR

Bloques modulares Nº 0102J04

Otros: 4. Bto

OBJETIVO DEL BLOQUE MODULAR:

Suministrar los conocimientos básicos sobre el proceso de manejo de las mercancías en los almacenes y su registro en el Kardex respectivo, tanto para su ingreso como para salida.

MODULOS INSTRUCCIONALES QUE LO INTEGRAN

Nº	NOMBRE MODULO INSTRUCCIONAL	Duración Máxima	Código
	Documentación en recibo y despacho de M/cías	10	302052101
	Apertura y manejo de Kardex de Mercancías	30	302052102
	Verificación de Movimiento de Mercancías	5	302052103
	Verificación del Estado de las Mercancías	5	302052104
	Conteo y Entregas de Mercancías	10	302052105

Material Textual	Material Audiovisual Nacional	Otro material didáctico Nal.
<input type="radio"/> Cartillas o Unidades Nº ___	<input type="radio"/> Películas Nº ___	<input type="radio"/> Guía de Aprendizaje
<input type="radio"/> Manual o colección básica	<input type="radio"/> Sonoviso Nº ___	<input type="radio"/> Lista maestra requerimientos
<input type="radio"/> Guía material bibliográfico	<input type="radio"/> Grabación Nº ___	<input type="radio"/> Banco de Preguntas
<input type="radio"/> Libro Específico	<input type="radio"/> Láminas	<input type="radio"/> Banco de Pruebas
		<input type="radio"/> Perfiles de salida

ADMINISTRACION DE PERSONAL



SERVICIO NACIONAL
DE APRENDIZAJE

CATALOGO NACIONAL DE ACCIONES DE
FORMACION PROFESIONAL

SECTOR: COMERCIO Y ADMINISTRACION 3

FAMILIA OCUPACIONAL: ADMINISTRACION

Código: 3001

Especialidades que integra		Código	Estructura de contenidos		Nivel de salida plena que ofrece		
NOMBRE			Modular	Otra	Nombre	Apren- dizaje	Técno- lógico
Administración de personal	30101	X		Técnico en Relaciones Industriales		X	
Administración General	30102	X					
Gestión y administración de empresas comerciales.	30103	X					
Formación de instructores de empresa	30106	X					



CATALOGO MODULAR

CATALOGO NACIONAL DE ACCIONES DE FORMACION PROFESIONAL

Sector: Comercio

Familia Ocupacional: ADMINISTRACION

Especialidad: Administración de Personal

Códigos

3

0

1

ITINERARIO DE FORMACION PARA LA ESPECIALIDAD

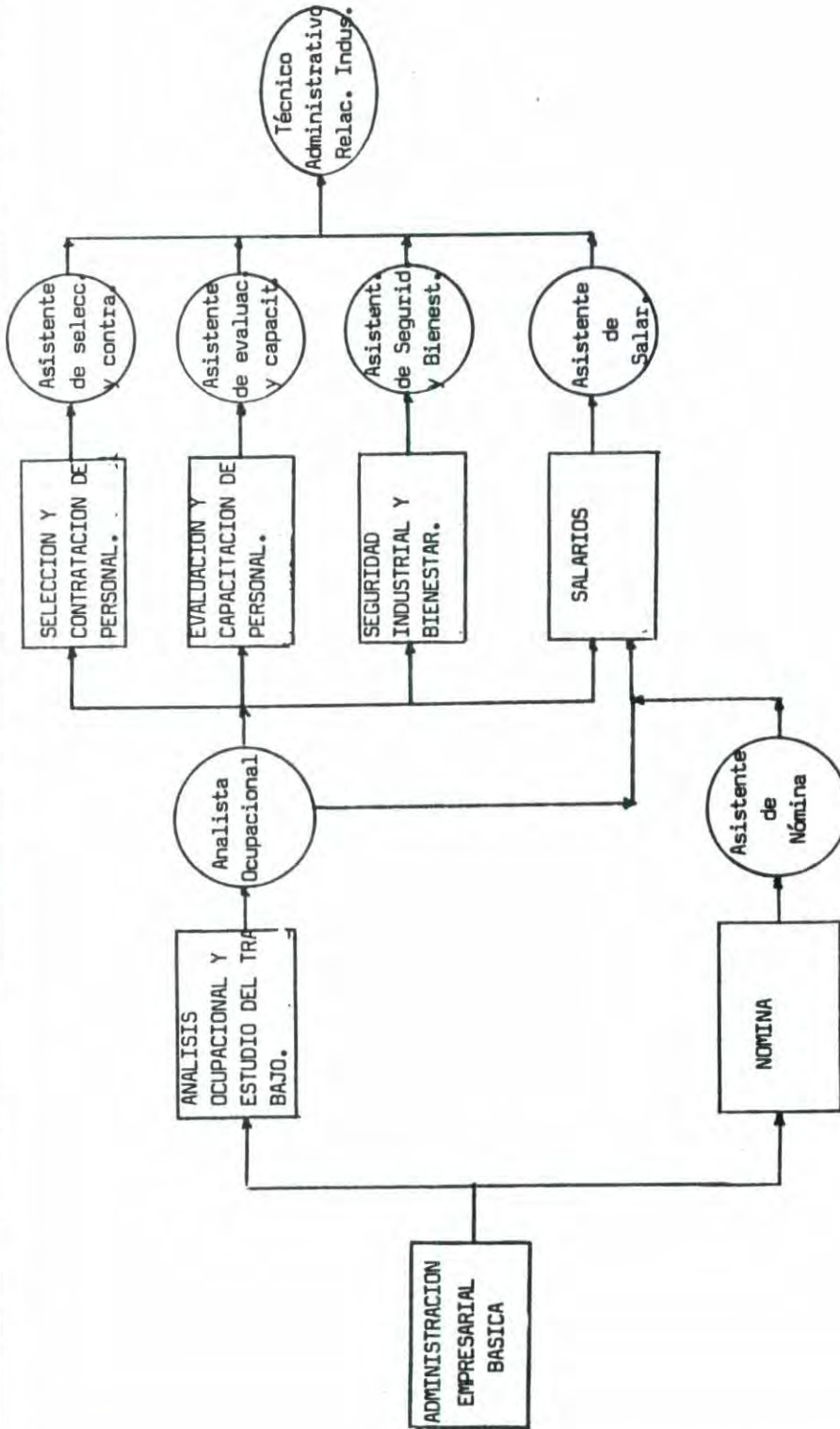

 Servicio Nacional de Aprendizaje	CATALOGO NACIONAL DE ACCIONES DE FORMACION PROFESIONAL	Sector	3
		COMERCIO	

Familia Ocupacional: ADMON. **3 0 1** Especialidad: ADMON. DE PERSONAL **3 0 1 0 1**

BLOQUES MODULARES QUE CONFORMAN LA ESPECIALIDAD

Nº	NOMBRE	Salida Parcial		Durac. Máxima	Código bloque Modular
		SI	NO		
01	Administración empresarial básica		X	320	3010111
02	Análisis ocupacional y estudio del trabajo	X		160	3010112
03	Nómina	X		90	3010113
04	Selección y contratación de personal	X		160	3010114
05	Evaluación y capacitación de personal	X		150	3010116
06	Seguridad industrial y bienestar	X		100	3010117
07	Salarios	X		100	3010118
08	Etica		X	90	9001111
09	Informática aplicada			120	4130111
10	Básico administración de secciones		X	370	3010212
11	Personal		X	110	3010121
12	Capacitación y desarrollo de personal		X	170	3010122
13	Básico administración de departamentos		X	240	3010213
14	Relaciones industriales		X	160	3010124

SALIDAS QUE OFRECE EL ITINERARIO DE FORMACION DE LA ESPECIALIDAD

NOMBRE	Tipo de salida	Bloques modulares componentes	Durac. máxima	Código salida
Analista ocupacional	Parcial	01 y 02	480	3010110
Asistente de nómina	Parcial	01 y 03	410	3010115
Asistente de selec.y contrat.	Parcial	01, 02 y 04	640	3010120
Asistente de evaluac.y capac.	Parcial	01, 02 y 05	630	3010125
Asistente de segur.y bienest.	Parcial	01, 02 y 06	580	3010130
Asistente de salarios	Parcial	01, 02, 03 y 07	670	3010135
Técnico en Relaciones Ind.	Plena	01 a 09	1290	3010100

 Servicio Nacional de Aprendizaje	CATALOGO NACIONAL DE ACCIONES DE FORMACION PROFESIONAL	Sector 3
		COMERCIO

NOMBRE DEL BLOQUE MODULAR: ADMINISTRACION EMPRESARIAL BASICA		Bloque Nº 01	Duración Máxima: 320	Código: 3 0 1 0 1 1 1
Familia Ocupacional a que Pertenece: ADMINISTRACION	Especialidad: ADMINISTRACION DE PERSONAL	Salida Parcial que Ofrece: NINGUNA		
Requisitos para salida: Bloques Número:	REQUISITOS DE INGRESO AL BLOQUE MODULAR			
	Bloques modulares Nº	Otros: 6o. Bto. y/o vinculación laboral		

OBJETIVO DEL BLOQUE MODULAR:

Dar a los trabajadores-alumnos los principios básicos de administración, los fundamentos de las modernas teorías de administración, normas y procedimientos para una adecuada dirección y administración de personal, además de los elementos e instrumentos de programación y control de actividades y recursos humanos empresariales.

MODULOS INSTRUCCIONALES QUE LO INTEGRAN

Nº	NOMBRE MODULO INSTRUCCIONAL	Duración Máxima	Código
01	Fundamentos de administración empresarial	140	301011101
02	Administración básica de personal	120 /	301011102
03	Planeación, programación y control	60 /	301011103

Material Textual	Material Audiovisual Nacional	Otro material didáctico Nal.
<input checked="" type="checkbox"/> Cartillas o Unidades Nº <u>27</u>	<input checked="" type="checkbox"/> Películas Nº <u>51</u>	<input type="checkbox"/> Guía de Aprendizaje
<input type="checkbox"/> Manual o colección básica	<input type="checkbox"/> Sonoviso Nº _____	<input type="checkbox"/> Lista maestra requerimientos
<input type="checkbox"/> Guía material bibliográfico	<input type="checkbox"/> Grabación Nº _____	<input type="checkbox"/> Banco de Preguntas
<input type="checkbox"/> Libro Específico	<input checked="" type="checkbox"/> Láminas v.c. <u>57</u>	<input type="checkbox"/> Banco de Pruebas
		<input type="checkbox"/> Perfiles de salida

 Servicio Nacional de Aprendizaje	CATALOGO NACIONAL DE ACCIONES DE FORMACION PROFESIONAL	Sector 3
		COMERCIO

NOMBRE DEL BLOQUE MODULAR: ANALISIS OCUPACIONAL Y ESTUDIO DEL TRABAJO		Bloque N° 02	Duración Máxima: 160	Código: <table border="1" style="display: inline-table;"> <tr> <td>3</td><td>0</td><td>1</td><td>0</td><td>1</td><td>1</td><td>2</td> </tr> </table>	3	0	1	0	1	1	2
3	0	1	0	1	1	2					
Familia Ocupacional a que Pertenece: ADMINISTRACION	Especialidad: ADMINISTRACION DE PERSONAL	Salida Parcial que Ofrece: ANALISTA OCUPACIONAL									
Requisitos para salida: Bloques Número: 01 y 02	REQUISITOS DE INGRESO AL BLOQUE MODULAR			Otros: 6o. Bto. y/o vinculación laboral							
Bloques modulares N° 01											

OBJETIVO DEL BLOQUE MODULAR:

El alumno quedará capacitado para interpretar y aplicar los métodos y procedimientos administrativos, diseñar y ejecutar análisis ocupacionales destinados a determinar o establecer manuales de funciones y procedimientos, determinar estándares de tiempo para simplificación y aplicación de métodos de trabajo.

MODULOS INSTRUCCIONALES QUE LO INTEGRAN

N°	NOMBRE MODULO INSTRUCCIONAL	Duración Máxima	Código
01	Estudio de métodos y simplificación del trabajo	110	301011201
02	Análisis ocupacional	30	301011202
03	Manuales de organización, funciones y procedimientos	20	301011203

Material Textual	Material Audiovisual Nacional	Otro material didáctico Nal.
<input checked="" type="checkbox"/> Cartillas o Unidades N° <u>8</u> <input type="checkbox"/> Manual o colección básica <input type="checkbox"/> Guía material bibliográfico <input type="checkbox"/> Libro Específico	<input type="checkbox"/> Películas N° <u>11</u> <input type="checkbox"/> Sonoviso N° _____ <input type="checkbox"/> Grabación N° _____ <input checked="" type="checkbox"/> Láminas v.c. <u>3</u>	<input type="checkbox"/> Guía de Aprendizaje <input type="checkbox"/> Lista maestra requerimientos <input type="checkbox"/> Banco de Preguntas <input type="checkbox"/> Banco de Pruebas <input type="checkbox"/> Perfiles de salida

 Servicio Nacional de Aprendizaje	CATALOGO NACIONAL DE ACCIONES DE FORMACION PROFESIONAL	Sector	3
		COMERCIO	

NOMBRE DEL BLOQUE MODULAR: NOMINA		Bloque N° 03	Duración Máxima: 90	Código: 3 0 1 0 1 1 3
Familia Ocupacional a que Pertenece: ADMINISTRACION	Especialidad: ADMINISTRACION DE PERSONAL		Salida Parcial que Ofrece: ASISTENTE DE NOMINA	
Requisitos para salida: Bloques Número: 01 y 03	REQUISITOS DE INGRESO AL BLOQUE MODULAR			Otros: 60. Bto. y/o vinculación laboral
Bloques modulares N° 01				

OBJETIVO DEL BLOQUE MODULAR:

El alumno quedará capacitado para analizar normas y procedimientos de remuneración de personal, elaborar liquidaciones de personal y nóminas, novedades de personal, liquidar trabajos suplementarios y prestaciones sociales y establecer mecanismos de control de pagos efectuados a trabajadores y entidades.

MODULOS INSTRUCCIONALES QUE LO INTEGRAN

N°	NOMBRE MODULO INSTRUCCIONAL	Duración Máxima	Código
01	Liquidación y elaboración de nómina	30	301011301
02	Registro de salarios y prestaciones sociales	20	301011302
03	Liquidación de prestaciones sociales	40	301011303

Material Textual	Material Audiovisual Nacional	Otro material didáctico Nal.
<input checked="" type="checkbox"/> Cartillas o Unidades N° 4	<input type="checkbox"/> Películas N° _____	<input type="checkbox"/> Guía de Aprendizaje
<input type="checkbox"/> Manual o colección básica	<input type="checkbox"/> Sonoviso N° _____	<input type="checkbox"/> Lista maestra requerimientos
<input type="checkbox"/> Guía material bibliográfico	<input type="checkbox"/> Grabación N° _____	<input type="checkbox"/> Banco de Preguntas
<input type="checkbox"/> Libro Específico	<input checked="" type="checkbox"/> Láminas V.C. 1	<input type="checkbox"/> Banco de Pruebas
		<input type="checkbox"/> Perfiles de salida

 Servicio Nacional de Aprendizaje	CATALOGO NACIONAL DE ACCIONES DE FORMACION PROFESIONAL	Sector	3
		COMERCIO	

NOMBRE DEL BLOQUE MODULAR: SELECCION Y CONTRATACION DE PERSONAL		Bloque N° 04	Duración Máxima: 90	Código: <table border="1"> <tr> <td>3</td><td>0</td><td>1</td><td>0</td><td>1</td><td>1</td><td>4</td> </tr> </table>	3	0	1	0	1	1	4
3	0	1	0	1	1	4					
Familia Ocupacional a que Pertenece: ADMINISTRACION	Especialidad: ADMINISTRACION DE PERSONAL		Salida Parcial que Ofrece: ASISTENTE DE SELECCION Y CONTRATACION								
Requisitos para salida: Bloques Número: 01, 02 y 04	REQUISITOS DE INGRESO AL BLOQUE MODULAR			Otros: 6o. Bto. y/o vinculación laboral							
Bloques modulares N° 01 y 02											

OBJETIVO DEL BLOQUE MODULAR:

El alumno quedará capacitado para analizar y revisar sistemas, procedimientos, métodos e instrumentos de selección de personal, participar en el proceso de selección, diseñar pruebas de selección, elaborar diagnósticos de necesidades de personal y controlar el desarrollo del proceso.

MODULOS INSTRUCCIONALES QUE LO INTEGRAN

N°	NOMBRE MODULO INSTRUCCIONAL	Duración Máxima	Código
01	Planeación y preselección de personal	20	3010111401
02	Pruebas de selección	25	3010111402
03	Entrevista de selección	15	3010111403
04	Contratación de personal	30	3010111404

Material Textual	Material Audiovisual Nacional	Otro material didáctico Nal.
<input checked="" type="checkbox"/> Cartillas o Unidades N° <u>9</u> <input type="checkbox"/> Manual o colección básica <input type="checkbox"/> Gufa material bibliográfico <input type="checkbox"/> Libro Específico	<input checked="" type="checkbox"/> Películas N° <u>1</u> <input type="checkbox"/> Sonoviso N° _____ <input type="checkbox"/> Grabación N° _____ <input checked="" type="checkbox"/> Láminas V.C. <u>1</u>	<input type="checkbox"/> Gufa de Aprendizaje <input type="checkbox"/> Lista maestra requerimien <input type="checkbox"/> Banco de Preguntas <input type="checkbox"/> Banco de Pruebas <input type="checkbox"/> Perfiles de salida

 Servicio Nacional de Aprendizaje	CATALOGO NACIONAL DE ACCIONES DE FORMACION PROFESIONAL	Sector 3
		COMERCIO

NOMBRE DEL BLOQUE MODULAR: EVALUACION Y CAPACITACION DE PERSONAL		Bloque N° 05	Duración Máxima: 150	Código: 3 0 1 0 1 1 6
Familia Ocupacional a que Pertenece: ADMINISTRACION	Especialidad: ADMINISTRACION DE PERSONAL		Salida Parcial que Ofrece: ASISTENTE DE EVALUACION, CAPACITACION Y DESAR. PERSONAL	
Requisitos para salida: Bloques Número:	REQUISITOS DE INGRESO AL BLOQUE MODULAR			
	Bloques modulares N°		Otros: 60. Bto. y/o vinculación laboral	

OBJETIVO DEL BLOQUE MODULAR:

El alumno quedará capacitado para analizar, aplicar y evaluar sistemas de evaluación y desempeño personal, definir mecanismos de capacitación de personal y ejecución de planes, para definir programas de inducción y desarrollo de personal, al igual que para hacer diagnóstico de capacitación, elaborar pruebas y otros instrumentos de selección.

MODULOS INSTRUCCIONALES QUE LO INTEGRAN

N°	NOMBRE MODULO INSTRUCCIONAL	Duración Máxima	Código
01	Sistemas de evaluación del desempeño	50	301011601
02	Administración del sistema de evaluación	10	301011602
03	Inducción al personal	10	301011603
04	Entrenamiento y capacitación del personal	20	301011604
05	Desarrollo de personal	10	301011605
06	Métodos y sistemas pedagógicos	40	301011606
07	Estructura y organización de acciones de capacit.	10	301011607

Material Textual	Material Audiovisual Nacional	Otro material didáctico Nal.
<input type="radio"/> Cartillas o Unidades N° ___	<input type="radio"/> Películas N° ___	<input type="radio"/> Guía de Aprendizaje
<input type="radio"/> Manual o colección básica	<input type="radio"/> Sonoviso N° ___	<input type="radio"/> Lista maestra requerimientos
<input type="radio"/> Guía material bibliográfico	<input type="radio"/> Grabación N° ___	<input type="radio"/> Banco de Preguntas
<input type="radio"/> Libro Específico	<input type="radio"/> Láminas	<input type="radio"/> Banco de Pruebas
		<input type="radio"/> Perfiles de salida

 Servicio Nacional de Aprendizaje	CATALOGO NACIONAL DE ACCIONES DE FORMACION PROFESIONAL	Sector 3
		COMERCIO

NOMBRE DEL BLOQUE MODULAR: SEGURIDAD INDUSTRIAL Y BIENESTAR		Bloque Nº 06	Duración Máxima: 100	Código: 3010117
Familia Ocupacional a que Pertenece: ADMINISTRACION	Especialidad: ADMINISTRACION DE PERSONAL	Salida Parcial que Ofrece: ASISTENTE DE SEGURIDAD Y BIENESTAR		
Requisitos para salida: Bloques Número: 01, 02 y 06	REQUISITOS DE INGRESO AL BLOQUE MODULAR		Otros: 60. Bto. y/o vinculación laboral	
	Bloques modulares Nº01 y 02			

OBJETIVO DEL BLOQUE MODULAR:

El alumno quedará capacitado para analizar las condiciones ambientales del trabajo, elaborar estudios sobre accidentalidad, riesgos y factores de inseguridad, diseñar y ejecutar diagnósticos sobre necesidades de bienestar, elaborar manuales para prevención de riesgos en el trabajo y aplicar primeros auxilios.

MODULOS INSTRUCCIONALES QUE LO INTEGRAN

Nº	NOMBRE MODULO INSTRUCCIONAL	Duración Máxima	Código
01	Riesgos, accidentes e incendios	20	301011701
02	Máquinas, equipos y elementos de protección	20	301011702
03	Primeros auxilios	20	301011703
04	Programas de salud y bienestar	20	301011704
05	Organización de la seguridad e higiene ocupacional	20	301011705

Material Textual	Material Audiovisual Nacional	Otro material didáctico Nal.
<input checked="" type="checkbox"/> Cartillas o Unidades Nº 5	<input type="checkbox"/> Películas Nº _____	<input type="checkbox"/> Guía de Aprendizaje
<input type="checkbox"/> Manual o colección básica	<input type="checkbox"/> Sonoviso Nº _____	<input type="checkbox"/> Lista maestra requerimientos
<input type="checkbox"/> Guía material bibliográfico	<input type="checkbox"/> Grabación Nº _____	<input type="checkbox"/> Banco de Preguntas
<input type="checkbox"/> Libro Específico	<input checked="" type="checkbox"/> Láminas v.c. 16	<input type="checkbox"/> Banco de Pruebas
		<input type="checkbox"/> Perfiles de salida

 Servicio Nacional de Aprendizaje	CATALOGO NACIONAL DE ACCIONES DE FORMACION PROFESIONAL	Sector 3
		COMERCIO

NOMBRE DEL BLOQUE MODULAR: SALARIOS		Bloque Nº 07	Duración Máxima: 100	Código: 3010118
Familia Ocupacional a que Pertenece: ADMINISTRACION	Especialidad: ADMINISTRACION DE PERSONAL	Salida Parcial que Ofrece: ASISTENTE DE SALARIOS		
Requisitos para salida: Bloques Número: 01, 03, 02 y 07	REQUISITOS DE INGRESO AL BLOQUE MODULAR		Otros: bo. Bto. y/o vinculación laboral	
	Bloques modulares Nº01,02,03			

OBJETIVO DEL BLOQUE MODULAR:

El alumno quedará capacitado para analizar y plantear sistemas, procedimientos y métodos de administración salarial, para participar en la realización de estudios técnicos que conduzcan al establecimiento de planes salariales, su implantación y control.

MODULOS INSTRUCCIONALES QUE LO INTEGRAN

Nº	NOMBRE MODULO INSTRUCCIONAL	Duración Máxima	Código
01	Sistemas de evaluación de oficios y estructura	60	301011801
02	Sistemas de incentivos	20	301011802
03	Administración de proyecto de salarios	20	301011803

Material Textual	Material Audiovisual Nacional	Otro material didáctico Nal.
<input type="radio"/> Cartillas o Unidades Nº __	<input type="radio"/> Películas Nº _____	<input type="radio"/> Guía de Aprendizaje
<input type="radio"/> Manual o colección básica	<input type="radio"/> Sonoviso Nº _____	<input type="radio"/> Lista maestra requerimientos
<input type="radio"/> Guía material bibliográfico	<input type="radio"/> Grabación Nº _____	<input type="radio"/> Banco de Preguntas
<input type="radio"/> Libro Específico	<input type="radio"/> Láminas	<input type="radio"/> Banco de Pruebas
		<input type="radio"/> Perfiles de salida

Servicio Nacional de Aprendizaje	CATALOGO NACIONAL DE ACCIONES DE FORMACION PROFESIONAL	Sector	4
		SERVICIOS	

NOMBRE DEL BLOQUE MODULAR: INFORMATICA APLICADA	Bloque Nº 09	Duración Máxima: 120	Código: <table border="1" style="width:100%; border-collapse: collapse; text-align: center;"> <tr> <td style="width:12.5%;">4</td> <td style="width:12.5%;">1</td> <td style="width:12.5%;">3</td> <td style="width:12.5%;">0</td> <td style="width:12.5%;">1</td> <td style="width:12.5%;">1</td> <td style="width:12.5%;">1</td> </tr> </table>	4	1	3	0	1	1	1
4	1	3	0	1	1	1				
Familia Ocupacional a que Pertenece: INFORMATICA	Especialidad: INFORMATICA APLICADA		Salida Parcial que Ofrece: NINGUNA							
Requisitos para salida: Bloques Número: NINGUNO	REQUISITOS DE INGRESO AL BLOQUE MODULAR									
	Bloques modulares Nº	Otros:								

OBJETIVO DEL BLOQUE MODULAR:

El alumno dentro del desarrollo tecnológico actual y el avance de la informática en los campos operativo y de gestión, conocerá acerca de los sistemas operativos y de información recibiendo una alfabetización completa al respecto.

MODULOS INSTRUCCIONALES QUE LO INTEGRAN

Nº	NOMBRE MODULO INSTRUCCIONAL	Duración Máxima	Código
01	Introducción a la informática	40	413011101
02	Sistemas operativos	40	413011102
03	Sistemas de información	20	413011103
04	Informática de gestión	20	413011104

Material Textual <input type="radio"/> Cartillas o Unidades Nº ___ <input type="radio"/> Manual o colección básica <input type="radio"/> Guía material bibliográfico <input type="radio"/> Libro Específico	Material Audiovisual Nacional <input type="radio"/> Películas Nº ___ <input type="radio"/> Sonoviso Nº ___ <input type="radio"/> Grabación Nº ___ <input type="radio"/> Láminas	Otro material didáctico Nal. <input type="radio"/> Guía de Aprendizaje <input type="radio"/> Lista maestra requerimientos <input type="radio"/> Banco de Preguntas <input type="radio"/> Banco de Pruebas <input type="radio"/> Perfiles de salida
--	--	--

NOMBRE DEL BLOQUE MODULAR: BASICO ADMINISTRACION DE SECCIONES		Bloque Nº 10	Duración Máxima: 370	Código: 3 0 1 0 2 1 2
Familia Ocupacional a que Pertenece: ADMINISTRACION	Especialidad: Administracion General		Salida Parcial que Ofrece: NINGUNA	
Requisitos para salida: Bloques Número:	REQUISITOS DE INGRESO AL BLOQUE MODULAR			
	Bloques modulares Nº		Otros: NINGUNO	

OBJETIVO DEL BLOQUE MODULAR:

El alumno quedará habilitado en los conocimientos básicos para continuar su formación en las diferentes áreas específicas de gestión en secciones. Esos conocimientos básicos tienen que ver con el proceso administrativo, teoría de sistemas aplicada a la administración, técnicas de dirección y conocimientos relacionados indispensables.

MODULOS INSTRUCCIONALES QUE LO INTEGRAN

Nº	NOMBRE MODULO INSTRUCCIONAL	Duración Máxima	Código
01	Inducción y fundamentos básicos	30	301021201
02	El proceso administrativo	40	301021202
03	Técnicas especiales de dirección	60	301021203
04	Nociones de estadística	30	301021204
05	Teoría general de sistemas aplicada a la Admón.	30	301021205
06	Legislación laboral	30	301021206
07	Seguridad en el trabajo	70	301021207
08	Presupuesto	50	301021208
09	Etica profesional	30	301021209

Material Textual	Material Audiovisual Nacional	Otro material didáctico Nal.
<input type="radio"/> Cartillas o Unidades Nº _____	<input type="radio"/> Películas Nº _____	<input type="radio"/> Guía de Aprendizaje
<input type="radio"/> Manual o colección básica	<input type="radio"/> Sonoviso Nº _____	<input type="radio"/> Lista maestra requerimientos
<input type="radio"/> Guía material bibliográfico	<input type="radio"/> Grabación Nº _____	<input type="radio"/> Banco de Preguntas
<input type="radio"/> Libro Específico	<input type="radio"/> Láminas	<input type="radio"/> Banco de Pruebas
		<input type="radio"/> Perfiles de salida

 Servicio Nacional de Aprendizaje	CATALOGO NACIONAL DE ACCIONES DE FORMACION PROFESIONAL	Sector 3
		COMERCIO

NOMBRE DEL BLOQUE MODULAR: PERSONAL		Bloque Nº 11	Duración Máxima: 110	Código: 3 0 1 0 1 2 1	
Familia Ocupacional a que Pertenece: ADMINISTRACION	Especialidad: ADMINISTRACION DE PERSONAL		Salida Parcial que Ofrece: NINGUNA		
Requisitos para salida: Bloques Número:	REQUISITOS DE INGRESO AL BLOQUE MODULAR				
	Bloques modulares Nº 10		Otros: NINGUNO		

OBJETIVO DEL BLOQUE MODULAR:

Al alumno se le suministrarán los conocimientos y técnicas específicas para desempeñar correctamente la administración de secciones de personal en empresas de diversos tamaños en diferentes sectores económicos, quedando en capacidad de manejar administrativamente esta sección y con conocimientos suficientes en materia de legislación laboral.

MODULOS INSTRUCCIONALES QUE LO INTEGRAN

Nº	NOMBRE MODULO INSTRUCCIONAL	Duración Máxima	Código
01	Administración básica de personal	40	301012101
02	Liquidación y elaboración de nómina	20	301012102
03	Liquidación de prestaciones sociales	30	301012103
04	Organización de oficinas	20	301012104

Material Textual	Material Audiovisual Nacional	Otro material didáctico Nal.
<input type="radio"/> Cartillas o Unidades Nº _____	<input type="radio"/> Películas Nº _____	<input type="radio"/> Guía de Aprendizaje
<input type="radio"/> Manual o colección básica	<input type="radio"/> Sonoviso Nº _____	<input type="radio"/> Lista maestra requerimientos
<input type="radio"/> Guía material bibliográfico	<input type="radio"/> Grabación Nº _____	<input type="radio"/> Banco de Preguntas
<input type="radio"/> Libro Específico	<input type="radio"/> Láminas	<input type="radio"/> Banco de Pruebas
		<input type="radio"/> Perfiles de salida

 Servicio Nacional de Aprendizaje	CATALOGO NACIONAL DE ACCIONES DE FORMACION PROFESIONAL	Sector	3
		COMERCIO	

NOMBRE DEL BLOQUE MODULAR: CAPACITACION Y DESARROLLO DE PERSONAL		Bloque Nº 12	Duración Máxima: 170	Código: <table border="1" style="display: inline-table;"> <tr> <td>3</td><td>0</td><td>1</td><td>0</td><td>1</td><td>2</td><td>2</td> </tr> </table>	3	0	1	0	1	2	2
3	0	1	0	1	2	2					
Familia Ocupacional a que Pertenece: ADMINISTRACION	Especialidad: ADMINISTRACIÓN DE PERSONAL	Salida Parcial que Ofrece: NINGUNA									
Requisitos para salida: Bloques Número:	REQUISITOS DE INGRESO AL BLOQUE MODULAR										
	Bloques modulares Nº 10	Otros: NINGUNO									

OBJETIVO DEL BLOQUE MODULAR:

Suministrar las técnicas y conocimientos necesarios para desempeñar eficientemente las funciones que implica la administración de secciones de capacitación y desarrollo de personal, haciendo énfasis en puntos o aspectos tales como, el diagnóstico de necesidades de capacitación, coordinación de la misma capacitación y su proceso de evaluación y seguimiento.

MODULOS INSTRUCCIONALES QUE LO INTEGRAN

Nº	NOMBRE MODULO INSTRUCCIONAL	Duración Máxima	Código
01	Desarrollo de personal	20	301012201
02	Investigación de necesidades de capacitación	40	301012202
03	Planeación y programación de acciones de capacitac.	20	301012203
04	Coordinación del desarrollo de act.de capacitación	30	301012204
05	Evaluación de la formación y seguimiento	20	301012205
06	Formación de instructores de empresa	20	301012206
07	Administración de capacitación	20	301012207

Material Textual	Material Audiovisual Nacional	Otro material didáctico Nal.
<input type="radio"/> Cartillas o Unidades Nº ___	<input type="radio"/> Películas Nº ___	<input type="radio"/> Guía de Aprendizaje
<input type="radio"/> Manual o colección básica	<input type="radio"/> Sonoviso Nº ___	<input type="radio"/> Lista maestra requerimientos
<input type="radio"/> Guía material bibliográfico	<input type="radio"/> Grabación Nº ___	<input type="radio"/> Banco de Preguntas
<input type="radio"/> Libro Específico	<input type="radio"/> Láminas	<input type="radio"/> Banco de Pruebas
		<input type="radio"/> Perfiles de salida

 Servicio Nacional de Aprendizaje	CATALOGO NACIONAL DE ACCIONES DE FORMACION PROFESIONAL	Sector	3
		COMERCIO	

NOMBRE DEL BLOQUE MODULAR: BASICO ADMINISTRACION DE DEPARTAMENTOS		Bloque N° 13	Duración Máxima: 240	Código: <table border="1"> <tr> <td>3</td><td>0</td><td>1</td><td>0</td><td>2</td><td>1</td><td>3</td> </tr> </table>	3	0	1	0	2	1	3
3	0	1	0	2	1	3					
Familia Ocupacional a que Pertenece: ADMINISTRACION	Especialidad: Administración General		Salida Parcial que Ofrece: NINGUNA								
Requisitos para salida: Bloques Número:	REQUISITOS DE INGRESO AL BLOQUE MODULAR										
	Bloques modulares N°		Otros: NINGUNO								

OBJETIVO DEL BLOQUE MODULAR:

Ofrecer al mando en formación los conocimientos básicos y relacionados que lo habilite para la realización de bloques específicos en las áreas de su desempeño o en las que le sean solicitadas por la empresa, relacionadas con los departamentos y su administración.

MODULOS INSTRUCCIONALES QUE LO INTEGRAN

N°	NOMBRE MODULO INSTRUCCIONAL	Duración Máxima	Código
01	Inducción y fundamentos básicos	30	301021301
02	Administración por objetivos	30	301021302
03	Círculos de participación	30	301021303
04	Planeación estratégica	30	301021304
05	Desarrollo de habilidades de dirección	40	301021305
06	Economía	40	301021306
07	Administración básica de personal	40	301021307

Material Textual	Material Audiovisual Nacional	Otro material didáctico Nal.
<input type="radio"/> Cartillas o Unidades N° ___ <input type="radio"/> Manual o colección básica <input type="radio"/> Guía material bibliográfico <input type="radio"/> Libro Específico	<input type="radio"/> Películas N° ___ <input type="radio"/> Sonoviso N° ___ <input type="radio"/> Grabación N° ___ <input type="radio"/> Láminas	<input type="radio"/> Guía de Aprendizaje <input type="radio"/> Lista maestra requerimientos <input type="radio"/> Banco de Preguntas <input type="radio"/> Banco de Pruebas <input type="radio"/> Perfiles de salida

 Servicio Nacional de Aprendizaje	CATALOGO NACIONAL DE ACCIONES DE FORMACION PROFESIONAL	Sector	3
		COMERCIO	

NOMBRE DEL BLOQUE MODULAR: RELACIONES INDUSTRIALES		Bloque Nº 14	Duración Máxima: 160	Código: 3 0 1 0 1 2 4
Familia Ocupacional a que Pertenece: ADMINISTRACION	Especialidad: ADMINISTRACION DE PERSONAL	Salida Parcial que Ofrece: NINGUNA		
Requisitos para salida: Bloques Número:	REQUISITOS DE INGRESO AL BLOQUE MODULAR		Otros: 6o. Bto. y/o vinculación laboral	
		Bloques modulares Nº 13		

OBJETIVO DEL BLOQUE MODULAR:

Desarrollar en el mando la capacidad para interpretar las normas de carácter técnico y legal para la adecuada administración de departamentos de relaciones industriales.

MODULOS INSTRUCCIONALES QUE LO INTEGRAN

Nº	NOMBRE MODULO INSTRUCCIONAL	Duración Máxima	Código
01	Relaciones laborales	30	301012401
02	Administración de salarios	80	301012402
03	Seguridad social	20	301012403
04	Balance social	30	301012404

Material Textual	Material Audiovisual Nacional	Otro material didáctico Nal.
<input type="radio"/> Cartillas o Unidades Nº ___	<input type="radio"/> Películas Nº ___	<input type="radio"/> Guía de Aprendizaje
<input type="radio"/> Manual o colección básica	<input type="radio"/> Sonoviso Nº ___	<input type="radio"/> Lista maestra requerimientos
<input type="radio"/> Guía material bibliográfico	<input type="radio"/> Grabación Nº ___	<input type="radio"/> Banco de Preguntas
<input type="radio"/> Libro Específico	<input type="radio"/> Láminas	<input type="radio"/> Banco de Pruebas
		<input type="radio"/> Perfiles de salida

ADMINISTRACION GENERAL

49746

SE
REG
BOGOTÁ

02

90 AGO 23 A11:53

62 61385

23 AGO. 1990 A 3431 Atendido

Dra. Marina Camacho de Samper Directora Regional Bogotá/Cmarca.
Subdirector Técnico Pedagógico
Codificación Acciones Formación de Mandos de las Empresas

Las acciones de formación de mandos de las empresas, con programas de formación definidos para tal fin, a nivel de catálogos nacionales de acciones de formación solo aparecen en lo correspondiente a Comercio y Servicios y en lo inherente a las especialidades de esos dos sectores. No están codificadas las de los otros sectores económicos, situación que lógicamente viene creando problemas de programación, registro y certificación y que no se debe prolongar.

Con miras a una solución, se ha tomado la decisión de que estas acciones queden en su totalidad en el catálogo sectorial de Comercio, una de cuyas familias ocupacionales es Administración, genérica a todos los sectores. Esta decisión afecta especialmente al catálogo de Comercio y Servicios pues es necesario agrupar las acciones en Administración y no dispersarlas según la especialidad técnica sectorial como se había hecho. Igualmente la decisión implica nueva codificación y por ende eliminación de algunos códigos existentes en los catálogos de esos dos sectores. Estos documentos por su dinamismo y oportunidad han venido siendo actualizados periódicamente y creemos se deba sacar un nuevo original que presente los cambios hechos desde su elaboración y los que ahora proponemos, acción que haremos en lo que resta del presente año.

Provisionalmente enviamos para fines de programación y soluciones de registro, los nuevos códigos oficiales de estas acciones.

Comendidamente le solicito distribuir a quienes manejan los códigos el listado anexo y sacar las copias que sean necesarias para su administración.

Cordial saludo,

TRANSMITIDO POR
FAX 11 DIC 1991

Julio César Del Valle Bayona

- c.c. Dr. Edgar Balleón Jefe Oficina Estudios y Evaluación
- Dr. Bernardo Herrera Jefe División Sector Industria
- Dr. Samuel Monsalve Jefe División Sector Agropecuario (E)
- Oficina Registro y Certificación Regional Bogotá/Cmarca.

anexo.

3 90.0827

5. A.H.G. 90.0827

CODIFICACION ACCIONES FORMACION DE MANDOS DE LAS EMPRESAS

	DURACION MAXIMA	CODIGO
- Básico de Supervisión	370	3010211
- Supervisión de Producción	160	3010212
- Supervisión de Mantenimiento	150	3010213
- Supervis. Almacenamiento y manejo materiales	80	3010214
- Supervisión en produc. Agric. Mecanizada	190	3010216
- Supervisión mantenimiento de maquinaria agricola	220	3010217
- Básico Administración de secciones	370	3010221
- Administración Sección de Producción	210	3010222
- Administración Sección de Mantenimiento	220	3010223
- Administración Sección de Personal	110	3010224
- Administración Sección de Comercialización	150	3010226
- Administración Sección Compras y Almacenamiento	150	3010227
- Administración Sección de Control de calidad	240	3010228
- Administración Sección Seguridad, salud e Higiene Ocupacional.	310	3010229
- Administración Sección de Capacitación y Desarrollo de Sectores	170	3010231
- Básico de Administración de Departamentos	240	3010241
- Administración Departamento de Producción	130	3010242
- Administración Departamento Relaciones Indus.	150	3010243
- Administración Departamento de Finanzas	184	3010244
- Administración Departamento De Comercialización	120	3010246

TRANSMITIDO POR
FAX 11 DIC 1991

NOMBRE DEL BLOQUE MODULAR: BASICO DE SUPERVISION	Bloque Nº 01	Duración Máxima: 370	Código: <table border="1" style="width:100%; text-align: center;"> <tr> <td style="width:12.5%;">3</td> <td style="width:12.5%;">0</td> <td style="width:12.5%;">1</td> <td style="width:12.5%;">0</td> <td style="width:12.5%;">2</td> <td style="width:12.5%;">1</td> <td style="width:12.5%;">1</td> </tr> </table>	3	0	1	0	2	1	1
3	0	1	0	2	1	1				
Familia Ocupacional a que Pertenece: ADMINISTRACION	Especialidad: ADMINISTRACION GENERAL		Salida Parcial que Ofrece: NINGUNA							
Requisitos para salida: Bloques Número:	REQUISITOS DE INGRESO AL BLOQUE MODULAR									
	Bloques modulares Nº	Otros: NINGUNO								

OBJETIVO DEL BLOQUE MODULAR:

El alumno poseerá los conocimientos básicos relacionados con el proceso administrativo el manejo de grupos, las técnicas de supervisión, capacitación y desarrollo de personal y una introducción a la teoría de sistemas, conocimientos básicos que le permitirán continuar su formación como supervisor en áreas más específicas.

MODULOS INSTRUCCIONALES QUE LO INTEGRAN

Nº	NOMBRE MODULO INSTRUCCIONAL	Duración Máxima	Código
01	Inducción y fundamentos básicos	30	301021101
02	El proceso administrativo	40	301021102
03	Dirección de grupos	40	301021103
04	Técnicas especiales de supervisión	30	301021104
05	Matemáticas básicas	30	301021105
06	Seguridad en el trabajo	70	301021106
07	Capacitación y desarrollo de personal	40	301021107
08	Legislación laboral	30	301021108
09	Introducción a teoría de sistemas	30	301021109
10	Ética profesional	30	301021110

Material Textual	Material Audiovisual Nacional	Otro material didáctico Nal.
<input type="radio"/> Cartillas o Unidades Nº _____	<input type="radio"/> Películas Nº _____	<input type="radio"/> Guía de Aprendizaje
<input type="radio"/> Manual o colección básica	<input type="radio"/> Sonoviso Nº _____	<input type="radio"/> Lista maestra requerimientos
<input type="radio"/> Guía material bibliográfico	<input type="radio"/> Grabación Nº _____	<input type="radio"/> Banco de Preguntas
<input type="radio"/> Libro Específico	<input type="radio"/> Láminas	<input type="radio"/> Banco de Pruebas
		<input type="radio"/> Perfiles de salida

 Servicio Nacional de Aprendizaje	CATALOGO NACIONAL DE ACCIONES DE FORMACION PROFESIONAL	Sector 3
		COMERCIO

NOMBRE DEL BLOQUE MODULAR: BASICO ADMINISTRACION DE SECCIONES		Bloque N° 02	Duración Máxima: 370	Código: 3 0 1 0 2 1 2
Familia Ocupacional a que Pertenece: ADMINISTRACION	Especialidad: Administración General		Salida Parcial que Ofrece: NINGUNA	
Réquisitos para salida: Bloques Número:	REQUISITOS DE INGRESO AL BLOQUE MODULAR			Otros: NINGUNO
	Bloques modulares N°			

OBJETIVO DEL BLOQUE MODULAR:

El alumno quedará habilitado en los conocimientos básicos para continuar su formación en las diferentes áreas específicas de gestión en secciones. Esos conocimientos básicos tienen que ver con el proceso administrativo, teoría de sistemas aplicada a la administración, técnicas de dirección y conocimientos relacionados indispensables.

MODULOS INSTRUCCIONALES QUE LO INTEGRAN

N°	NOMBRE MODULO INSTRUCCIONAL	Duración Máxima	Código
01	Inducción y fundamentos básicos	30	301021201
02	El proceso administrativo	40	301021202
03	Técnicas especiales de dirección	60	301021203
04	Nociones de estadística	30	301021204
05	Teoría general de sistemas aplicada a la Admón.	30	301021205
06	Legislación laboral	30	301021206
07	Seguridad en el trabajo	70	301021207
08	Presupuesto	50	301021208
09	Etica profesional	30	301021209

Material Textual	Material Audiovisual Nacional	Otro material didáctico Nal.
<input type="radio"/> Cartillas o Unidades N° ___ <input type="radio"/> Manual o colección básica <input type="radio"/> Guía material bibliográfico <input type="radio"/> Libro Específico	<input type="radio"/> Películas N° ___ <input type="radio"/> Sonoviso N° ___ <input type="radio"/> Grabación N° ___ <input type="radio"/> Láminas	<input type="radio"/> Guía de Aprendizaje. <input type="radio"/> Lista maestra requerimientos <input type="radio"/> Banco de Preguntas <input type="radio"/> Banco de Pruebas <input type="radio"/> Perfiles de salida

NOMBRE DEL BLOQUE MODULAR: BASICO ADMINISTRACION DE DEPARTAMENTOS		Bloque Nº 03	Duración Máxima: 240	C ó d i g o : 3 0 1 0 2 1 3
Familia Ocupacional a que Pertenece: ADMINISTRACION	Especialidad: Administración		Salida Parcial que Ofrece: NINGUNA	
Requisitos para salida: Bloques Número:	REQUISITOS DE INGRESO AL BLOQUE MODULAR			
	Bloques modulares Nº		Otros: NINGUNO	

OBJETIVO DEL BLOQUE MODULAR:

Ofrecer al mando en formación los conocimientos básicos y relacionados que lo habiliten para la realización de bloques específicos en las áreas de su desempeño o en las que le sean solicitadas por la empresa relacionadas con los departamentos y su administración.

MODULOS INSTRUCCIONALES QUE LO INTEGRAN

Nº	NOMBRE MODULO INSTRUCCIONAL	Duración Máxima	Código
01	Inducción y fundamentos básicos	30	301021301
02	Administración por objetivos	30	301021302
03	Círculos de participación	30	301021303
04	Planeación estratégica	30	301021304
05	Desarrollo de habilidades de dirección	40	301021305
06	Economía	40	301021306
07	Administración básica de personal	40	301021307

Material Textual	Material Audiovisual Nacional	Otro material didáctico Nal.
<input type="radio"/> Cartillas o Unidades Nº _____	<input type="radio"/> Películas Nº _____	<input type="radio"/> Guía de Aprendizaje
<input type="radio"/> Manual o colección básica	<input type="radio"/> Sonoviso Nº _____	<input type="radio"/> Lista maestra requerimientos
<input type="radio"/> Guía material bibliográfico	<input type="radio"/> Grabación Nº _____	<input type="radio"/> Banco de Preguntas
<input type="radio"/> Libro Específico	<input type="radio"/> Láminas	<input type="radio"/> Banco de Pruebas
		<input type="radio"/> Perfiles de salida

**GESTION Y ADMINISTRACION
EMPRESAS COMERCIALES**



CATALOGO MODULAR

CATALOGO NACIONAL DE ACCIONES DE FORMACION PROFESIONAL

Sector: COMERCIO

Familia Ocupacional: GESTION EMP. COM.

Especialidad: Capacitacion enpre-

sarios comerciantes

Códigos

3
01
301
30103

ITINERARIO DE FORMACION PARA LA ESPECIALIDAD

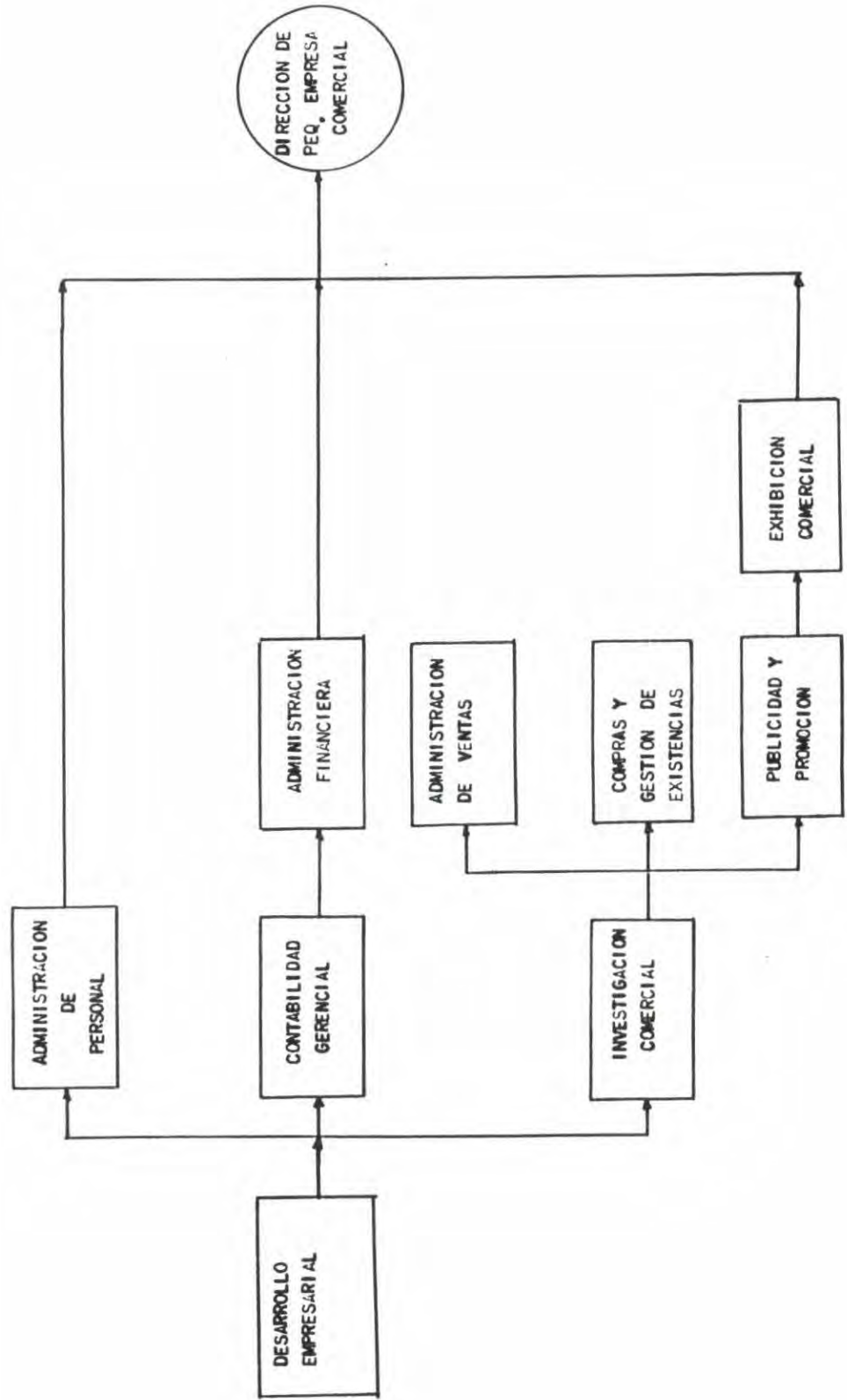



Servicio Nacional de Aprendizaje

CATALOGO NACIONAL DE ACCIONES DE FORMACION PROFESIONAL

Sector 3
COMERCIO

NOMBRE DEL BLOQUE MODULAR:
DESARROLLO EMPRESARIAL

Bloque
Nº 01

Duración
Máxima:
40

Código:
3 0 1 0 3 1 1

Familia Ocupacional a que Pertenece:
ADMINISTRACION

Especialidad: GESTION Y ADMINISTRACION EMP. COMERCIALES

Salida Parcial que Ofrece:
NINGUNA

Requisitos para salida:
Bloques Número:
NINGUNA

REQUISITOS DE INGRESO AL BLOQUE MODULAR

Bloques modulares Nº NINGUNA

Otros: NINGUNO

OBJETIVO DEL BLOQUE MODULAR:

Desarrollar en el empresario comerciante una disciplina de autodiagnóstico que le permita una visión más objetiva de la marcha de su negocio, de su papel como generador de cambio en la organización empresarial y de la necesidad de utilizar adecuadamente la capacidad del recurso humano para facilitar su gestión empresarial.

MODULOS INSTRUCCIONALES QUE LO INTEGRAN

Nº	NOMBRE MODULO INSTRUCCIONAL	Duración Máxima	Código
01	Desarrollo gerencial	20	301031101
02	Gestión administrativa	20	301031102

Material Textual	Material Audiovisual Nacional	Otro material didáctico Nal.
<input type="radio"/> Cartillas o Unidades Nº ___	<input type="radio"/> Películas Nº ___	<input type="radio"/> Gufa de Aprendizaje
<input type="radio"/> Manual o colección básica	<input type="radio"/> Sonoviso Nº ___	<input type="radio"/> Lista maestra requerimientos
<input type="radio"/> Gufa material bibliográfico	<input type="radio"/> Grabación Nº ___	<input type="radio"/> Banco de Preguntas
<input type="radio"/> Libro Específico	<input type="radio"/> Láminas	<input type="radio"/> Banco de Pruebas
		<input type="radio"/> Perfiles de salida

 Servicio Nacional de Aprendizaje	CATALOGO NACIONAL DE ACCIONES DE FORMACION PROFESIONAL	Sector 3
		COMERCIO

NOMBRE DEL BLOQUE MODULAR: ADMINISTRACION DE PERSONAL		Bloque Nº 02	Duración Máxima: 40	Código: <table border="1"> <tr> <td>3</td><td>0</td><td>1</td><td>0</td><td>3</td><td>1</td><td>2</td> </tr> </table>	3	0	1	0	3	1	2
3	0	1	0	3	1	2					
Familia Ocupacional a que Pertenece: ADMINISTRACION	Especialidad: GESTION Y ADMON. EMPRESAS COMERCIALES	Salida Parcial que Ofrece: NINGUNA									
Requisitos para salida: Bloques Número:	REQUISITOS DE INGRESO AL BLOQUE MODULAR										
	Bloques modulares Nº 01	Otros: NINGUNO									

OBJETIVO DEL BLOQUE MODULAR:

El empresario comerciante estará capacitado para comprender los procesos de selección, contratación y desarrollo de personal, conocer los sistemas de control y registro de novedades de personal, liquidación de salarios y prestaciones sociales de acuerdo con las disposiciones legales.

MODULOS INSTRUCCIONALES QUE LO INTEGRAN

Nº	NOMBRE MODULO INSTRUCCIONAL	Duración Máxima	Código
01	Selección, contratación y desarrollo de personal	20	301031201
02	Liquidación y registro de salarios y prest.sociales	20	301031202

Material Textual <input type="radio"/> Cartillas o Unidades Nº ____ <input type="radio"/> Manual o colección básica <input type="radio"/> Guía material bibliográfico <input type="radio"/> Libro Específico	Material Audiovisual Nacional <input type="radio"/> Películas Nº ____ <input type="radio"/> Sonoviso Nº ____ <input type="radio"/> Grabación Nº ____ <input type="radio"/> Láminas	Otro material didáctico Nal. <input type="radio"/> Guía de Aprendizaje <input type="radio"/> Lista maestra requerimien <input type="radio"/> Banco de Preguntas <input type="radio"/> Banco de Pruebas <input type="radio"/> Perfiles de salida
---	---	---

 Servicio Nacional de Aprendizaje	CATALOGO NACIONAL DE ACCIONES DE FORMACION PROFESIONAL	Sector 3
		COMERCIO

NOMBRE DEL BLOQUE MODULAR: CONTABILIDAD GERENCIAL	Bloque Nº03	Duración Máxima: 20	Código: <table border="1" style="width:100%; text-align: center;"> <tr> <td>3</td><td>0</td><td>1</td><td>0</td><td>3</td><td>1</td><td>3</td> </tr> </table>	3	0	1	0	3	1	3
3	0	1	0	3	1	3				
Familia Ocupacional a que Pertenece: ADMINISTRACION	Especialidad: GESTION Y ADMON. EMPRESAS COMERCIALES		Salida Parcial que Ofrece: NINGUNA							
Requisitos para salida: Bloques Número:	REQUISITOS DE INGRESO AL BLOQUE MODULAR									
	Bloques modulares Nº 01		Otros: NINGUNO							

OBJETIVO DEL BLOQUE MODULAR:

Dar al empresario comerciante las herramientas que le permitan establecer controles internos de ejecución presupuestal y registrar datos estadísticamente con el fin de facilitarle el análisis permanente de la situación contable o financiera de su empresa.

MODULOS INSTRUCCIONALES QUE LO INTEGRAN

Nº	NOMBRE MODULO INSTRUCCIONAL	Duración Máxima	Código
01	Contabilidad gerencial	20	301031301

Material Textual	Material Audiovisual Nacional	Otro material didáctico Nal.
<input type="radio"/> Cartillas o Unidades Nº ___ <input type="radio"/> Manual o colección básica <input type="radio"/> Guía material bibliográfico <input type="radio"/> Libro Específico	<input type="radio"/> Películas Nº ___ <input type="radio"/> Sonoviso Nº ___ <input type="radio"/> Grabación Nº ___ <input type="radio"/> Láminas	<input type="radio"/> Guía de Aprendizaje <input type="radio"/> Lista maestra requerimientos <input type="radio"/> Banco de Preguntas <input type="radio"/> Banco de Pruebas <input type="radio"/> Perfiles de salida

 Servicio Nacional de Aprendizaje	CATALOGO NACIONAL DE ACCIONES DE FORMACION PROFESIONAL	Sector	3
		COMERCIO	

NOMBRE DEL BLOQUE MODULAR: ADMINISTRACION FINANCIERA		Bloque Nº 04	Duración Máxima: 40	Código: <table border="1"> <tr> <td>3</td> <td>0</td> <td>1</td> <td>0</td> <td>3</td> <td>1</td> <td>4</td> </tr> </table>	3	0	1	0	3	1	4
3	0	1	0	3	1	4					
Familia Ocupacional a que Pertenece: ADMINISTRACION	Especialidad: GESTION Y ADMON. EMPRESAS COMERCIALES		Salida Parcial que Ofrece: NINGUNA								
Requisitos para salida: Bloques Número:	REQUISITOS DE INGRESO AL BLOQUE MODULAR			Otros: NINGUNO							
	Bloques modulares Nº 01 y 03										

OBJETIVO DEL BLOQUE MODULAR:

Dar al empresario comerciante los conocimientos fundamentales para la correcta aplicación de mecanismos, procesos y controles a las actividades financieras internas de la empresa de tal forma que puedan interpretar y analizar cifras, rubros y coeficientes financieros.

MODULOS INSTRUCCIONALES QUE LO INTEGRAN

Nº	NOMBRE MODULO INSTRUCCIONAL	Duración Máxima	Código
01	Control interno	20	301031401
02	Gestión financiera	20	301031402

Material Textual	Material Audiovisual Nacional	Otro material didáctico Nal.
<input type="radio"/> Cartillas o Unidades Nº ___	<input type="radio"/> Películas Nº ___	<input type="radio"/> Guía de Aprendizaje
<input type="radio"/> Manual o colección básica	<input type="radio"/> Sonoviso Nº ___	<input type="radio"/> Lista maestra requerimientos
<input type="radio"/> Guía material bibliográfico	<input type="radio"/> Grabación Nº ___	<input type="radio"/> Banco de Preguntas
<input type="radio"/> Libro Específico	<input type="radio"/> Láminas	<input type="radio"/> Banco de Pruebas
		<input type="radio"/> Perfiles de salida

 Servicio Nacional de Aprendizaje	CATALOGO NACIONAL DE ACCIONES DE FORMACION PROFESIONAL	Sector 3
		COMERCIO

NOMBRE DEL BLOQUE MODULAR: INVESTIGACION COMERCIAL		Bloque Nº 05	Duración Máxima: 20	Código: <table border="1" style="display: inline-table;"> <tr> <td>3</td><td>0</td><td>1</td><td>0</td><td>3</td><td>1</td><td>6</td> </tr> </table>	3	0	1	0	3	1	6
3	0	1	0	3	1	6					
Familia Ocupacional a que Pertenece: ADMINISTRACION	Especialidad: GESTION Y ADMON. EMPRESAS COMERCIALES		Salida Parcial que Ofrece: NINGUNA								
Requisitos para salida: Bloques Número:	REQUISITOS DE INGRESO AL BLOQUE MODULAR										
	Bloques modulares Nº 01		Otros: NINGUNO								

OBJETIVO DEL BLOQUE MODULAR:

Dar al empresario comerciante técnicas sencillas de investigación de mercados para pequeñas empresas con el fin de conocer acerca del comportamiento del propio mercado y el de la competencia en lo referente a precios, productos, aceptación, sistemas de ventas y orientar así su propio sistema de comercialización.

MODULOS INSTRUCCIONALES QUE LO INTEGRAN

Nº	NOMBRE MODULO INSTRUCCIONAL	Duración Máxima	Código
01	Investigación comercial	20	301031601

Material Textual	Material Audiovisual Nacional	Otro material didáctico Nal.
<input type="radio"/> Cartillas o Unidades Nº ___ <input type="radio"/> Manual o colección básica <input type="radio"/> Guía material bibliográfico <input type="radio"/> Libro Específico	<input type="radio"/> Películas Nº ___ <input type="radio"/> Sonoviso Nº ___ <input type="radio"/> Grabación Nº ___ <input type="radio"/> Láminas	<input type="radio"/> Guía de Aprendizaje <input type="radio"/> Lista maestra requerimientos <input type="radio"/> Banco de Preguntas <input type="radio"/> Banco de Pruebas <input type="radio"/> Perfiles de salida

 Servicio Nacional de Aprendizaje	CATALOGO NACIONAL DE ACCIONES DE FORMACION PROFESIONAL	Sector	3
		COMERCIO	

NOMBRE DEL BLOQUE MODULAR: ADMINISTRACION DE VENTAS		Bloque N° 06	Duración Máxima: 20	Código: <table border="1"> <tr> <td>3</td><td>0</td><td>1</td><td>0</td><td>3</td><td>1</td><td>7</td> </tr> </table>	3	0	1	0	3	1	7
3	0	1	0	3	1	7					
Familia Ocupacional a que Pertenece: ADMINISTRACION	Especialidad: GESTION Y ADMON. EMPRESAS COMERCIALES		Salida Parcial que Ofrece: NINGUNA								
Requisitos para salida: Bloques Número:	REQUISITOS DE INGRESO AL BLOQUE MODULAR										
	Bloques modulares N° 01		Otros: NINGUNO								

OBJETIVO DEL BLOQUE MODULAR:

Dar al empresario comerciante los conocimientos técnicos sobre planeación, programación, organización y control de las ventas, así como los elementos mínimos para la administración del personal de ventas.

MODULOS INSTRUCCIONALES QUE LO INTEGRAN

N°	NOMBRE MODULO INSTRUCCIONAL	Duración Máxima	Código
01	Administración de ventas	20	301031701

Material Textual	Material Audiovisual Nacional	Otro material didáctico Nal.
<input type="radio"/> Cartillas o Unidades N° ___	<input type="radio"/> Películas N° ___	<input type="radio"/> Guía de Aprendizaje
<input type="radio"/> Manual o colección básica	<input type="radio"/> Sonoviso N° ___	<input type="radio"/> Lista maestra requerimientos
<input type="radio"/> Guía material bibliográfico	<input type="radio"/> Grabación N° ___	<input type="radio"/> Banco de Preguntas
<input type="radio"/> Libro Específico	<input type="radio"/> Láminas	<input type="radio"/> Banco de Pruebas
		<input type="radio"/> Perfiles de salida

 Servicio Nacional de Aprendizaje	CATALOGO NACIONAL DE ACCIONES DE FORMACION PROFESIONAL	Sector 3
		COMERCIO

NOMBRE DEL BLOQUE MODULAR: COMPRAS Y GESTION DE EXISTENCIAS		Bloque N° 07	Duración Máxima: 40	Código: <table border="1"> <tr> <td>3</td><td>0</td><td>1</td><td>0</td><td>3</td><td>1</td><td>8</td> </tr> </table>	3	0	1	0	3	1	8
3	0	1	0	3	1	8					
Familia Ocupacional a que Pertenece: ADMINISTRACION	Especialidad: GESTION Y ADMON. EMPRESAS COMERCIALES		Salida Parcial que Ofrece: NINGUNA								
Requisitos para salida: Bloques Número:	REQUISITOS DE INGRESO AL BLOQUE MODULAR										
	Bloques modulares N° 01		Otros: NINGUNO								

OBJETIVO DEL BLOQUE MODULAR:

Dar al empresario comerciante una serie de conocimientos técnicos que sirvan de orientación a la programación, trámites y controles de las compras e información para el manejo adecuado de las mercancías y su almacenamiento.

MODULOS INSTRUCCIONALES QUE LO INTEGRAN

N°	NOMBRE MODULO INSTRUCCIONAL	Duración Máxima	Código
01	Administración de compras	20	301031801
02	Control y manejo de existencias	20	301031802

Material Textual	Material Audiovisual Nacional	Otro material didáctico Nal.
<input type="radio"/> Cartillas o Unidades N°__	<input type="radio"/> Películas N°__	<input type="radio"/> Guía de Aprendizaje
<input type="radio"/> Manual o colección básica	<input type="radio"/> Sonoviso N°__	<input type="radio"/> Lista maestra requerimien
<input type="radio"/> Guía material bibliográfico	<input type="radio"/> Grabación N°__	<input type="radio"/> Banco de Preguntas
<input type="radio"/> Libro Específico	<input type="radio"/> Láminas	<input type="radio"/> Banco de Pruebas
		<input type="radio"/> Perfiles de salida

NOMBRE DEL BLOQUE MODULAR: PUBLICIDAD Y PROMOCION		Bloque Nº 08	Duración Máxima: 20	Código: <table border="1" style="display: inline-table; border-collapse: collapse;"> <tr> <td style="width:20px; text-align: center;">3</td> <td style="width:20px; text-align: center;">0</td> <td style="width:20px; text-align: center;">1</td> <td style="width:20px; text-align: center;">0</td> <td style="width:20px; text-align: center;">3</td> <td style="width:20px; text-align: center;">1</td> <td style="width:20px; text-align: center;">9</td> </tr> </table>	3	0	1	0	3	1	9
3	0	1	0	3	1	9					
Familia Ocupacional a que Pertenece: ADMINISTRACION	Especialidad: GESTION Y ADMON. EMPRESAS COMERCIALES	Salida Parcial que Ofrece: NINGUNA									
Requisitos para salida: Bloques Número:											
REQUISITOS DE INGRESO AL BLOQUE MODULAR											
Bloques modulares Nº 01			Otros: NINGUNO								

OBJETIVO DEL BLOQUE MODULAR:

Dar al empresario comerciante algunos elementos de juicio sobre los alcances y limitaciones de la publicidad como medio de comercialización, elementos que le permitan participar en la selección de los medios y en la dirección y coordinación de promociones para impulsar las ventas.

MODULOS INSTRUCCIONALES QUE LO INTEGRAN

Nº	NOMBRE MODULO INSTRUCCIONAL	Duración Máxima	Código
01	Publicidad y promociones	20	301031901

Material Textual	Material Audiovisual Nacional	Otro material didáctico Nal.
<input type="radio"/> Cartillas o Unidades Nº ___	<input type="radio"/> Películas Nº ___	<input type="radio"/> Guía de Aprendizaje
<input type="radio"/> Manual o colección básica	<input type="radio"/> Sonoviso Nº ___	<input type="radio"/> Lista maestra requerimientos
<input type="radio"/> Guía material bibliográfico	<input type="radio"/> Grabación Nº ___	<input type="radio"/> Banco de Preguntas
<input type="radio"/> Libro Específico	<input type="radio"/> Láminas	<input type="radio"/> Banco de Pruebas
		<input type="radio"/> Perfiles de salida



Servicio
Nacional de
Aprendizaje

CATALOGO NACIONAL DE ACCIONES DE
FORMACION PROFESIONAL

Sector 3

COMERCIO

NOMBRE DEL BLOQUE MODULAR:
EXHIBICION COMERCIAL

Bloque
Nº09

Duración
Máxima:
20

Código:
3 0 1 0 3 2 1

Familia Ocupacional a que
Pertenece:
ADMINISTRACION

Especialidad: GESTION Y ADMON.
EMPRESAS COMERCIALES

Salida Parcial que Ofrece:
NINGUNA

Requisitos para salida:
Bloques Número:

REQUISITOS DE INGRESO AL BLOQUE MODULAR

Bloques modulares Nº 01 y 08

Otros: NINGUNO

OBJETIVO DEL BLOQUE MODULAR:

Dar al empresario comerciante una serie de elementos técnicos de composición y arreglos de vitrinas o estantes, góndolas, etc., con el fin de promover y promocionar sus existencias.

MODULOS INSTRUCCIONALES QUE LO INTEGRAN

Nº	NOMBRE MODULO INSTRUCCIONAL	Duración Máxima	Código
01	La exhibición comercial	20	301032101

Material Textual	Material Audiovisual Nacional	Otro material didáctico Nal.
<input type="radio"/> Cartillas o Unidades Nº ___	<input type="radio"/> Películas Nº ___	<input type="radio"/> Guía de Aprendizaje
<input type="radio"/> Manual o colección básica	<input type="radio"/> Sonoviso Nº ___	<input type="radio"/> Lista maestra requerimientos
<input type="radio"/> Guía material bibliográfico	<input type="radio"/> Grabación Nº ___	<input type="radio"/> Banco de Preguntas
<input type="radio"/> Libro Específico	<input type="radio"/> Láminas	<input type="radio"/> Banco de Pruebas
		<input type="radio"/> Perfiles de salida



SERVICIO
NACIONAL DE
APRENDIZAJE

DIRECCION GENERAL

Nº 62

29 ENE. 1990

MEMORANDO

PARA Sr. Arnulfo Hernández Jefe Oficina Registro y Certificación Regional
Bogotá/Cundinamarca

DE Jefe División de Comercio y Servicios

REF. Actualización Catálogo de Acciones Formación Comercio

Le envío las formas definitivas del catálogo modular en la especialidad de Ventas, para sustituir las existentes remitidas el 9 de junio de 1989.

Con la modificación se afectan los Bloques Modulares Introducción a la Mercadotecnia y Merchandising e Impulsión de Ventas en sus intensidades horarias y salidas ocupacionales.

Cordial saludo,

Rodrigo Ospina Duque



SERVICIO
NACIONAL DE
APRENDIZAJE

DIRECCION GENERAL

40048
REGISTRADO
1989

Nº 62
53620
12 DIC. 1989

1171

MEMORANDO

PARA Dra. María Luisa Rocha Subdirectora Operaciones Comercio y Servicios
Regional Bogotá/Cundinamarca
DE Jefe División Comercio y Servicios
REF. Programa de Dirección Comercial

Como lo habíamos prometido para antes de finalizar el año en vigencia, estamos enviando a esa regional el documento de programas de formación para la acción de Dirección Comercial, dirigida a empresarios comerciantes que viene a llenar un vacío existente a este nivel.

Se trata de un programa de formación para empresarios comerciantes organizados, empíricos pero de cierto nivel profesional, de mayor nivel que el programa CAPECCM, diseñado con base en seminarios cortos y de desarrollo eminentemente práctico, flexibles en su duración y contenidos y recomendable que sean desarrollados en coordinación con el gremio de comerciantes en cada regional.

Adjuntamos igualmente las formas de catálogo para que sean involucradas en ese documento de acuerdo a la paginación adicional establecida. Esta información se esta enviando también a las oficinas de Registro y Certificación.

Esperamos antes de finalizar el año remitir igualmente los planes y programas de la especialidad de Ventas y de Archivística.

Cordial saludo,

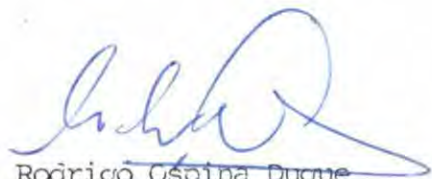
Rodrigo Ospina Duque

c.c. Subdirección Técnico Pedagógica
Oficina Registro y Certificación. Regional Bogotá/Cundinamarca



CATALOGO MODULAR

CATALOGO NACIONAL DE ACCIONES DE FORMACION PROFESIONAL

Sector:

COMERCIO

Códigos

3

Familia Ocupacional: COMERCIALIZACION

Especialidad: Gestión de Empresas Clases.

ITINERARIO DE FORMACION PARA LA ESPECIALIDAD

GESTION
ADTIVA

GESTION
FINANC.

GESTION
COMERCIAL

ECCNOMIA
EMPRESAR.

 Servicio Nacional de Aprendizaje	CATALOGO NACIONAL DE ACCIONES DE FORMACION PROFESIONAL	Sector 3
		COMERCIO

NOMBRE DEL BLOQUE MODULAR: LA GESTION ADMINISTRATIVA	Bloque Nº 01	Duración Máxima: 40	Código: 3 0 1 0 3 3 1
Familia Ocupacional a que Pertenece: COMERCIALIZACION	Especialidad: GESTION Y ADMINISTRACION EMPRESAS COMERCIALES		Salida Parcial que Ofrece: NO
Requisitos para salida: Bloques Número:	REQUISITOS DE INGRESO AL BLOQUE MODULAR		
	Bloques modulares Nº		Otros:

OBJETIVO DEL BLOQUE MODULAR:

Dar al empresario comerciante las herramientas básicas indispensables de administración de una empresa como un sistema haciendo énfasis en la administración eficiente de los recursos humanos que participan en la actividad empresarial.

MODULOS INSTRUCCIONALES QUE LO INTEGRAN

Nº	NOMBRE MODULO INSTRUCCIONAL	Duración Máxima	Código
1	DESARROLLO EMPRESARIAL		301033101
2	ADMINISTRACION DE LOS RECURSOS HUMANOS		301033102

Material Textual	Material Audiovisual Nacional	Otro material didáctico Nal.
<input type="radio"/> Cartillas o Unidades Nº ____ <input type="radio"/> Manual o colección básica <input type="radio"/> Guía material bibliográfico <input type="radio"/> Libro Específico	<input type="radio"/> Películas Nº ____ <input type="radio"/> Sonoviso Nº ____ <input type="radio"/> Grabación Nº ____ <input type="radio"/> Láminas	<input type="radio"/> Guía de Aprendizaje <input type="radio"/> Lista maestra requerimientos <input type="radio"/> Banco de Preguntas <input type="radio"/> Banco de Pruebas <input type="radio"/> Perfiles de salida

 Servicio Nacional de Aprendizaje	CATALOGO NACIONAL DE ACCIONES DE FORMACION PROFESIONAL	Sector 3
		COMERCIO

NOMBRE DEL BLOQUE MODULAR: LA GESTION FINANCIERA		Bloque Nº 02	Duración Máxima: 40	Código: 3 0 1 0 3 3 2
Familia Ocupacional a que Pertenece: COMERCIALIZACION	Especialidad: GESTION Y ADMINISTRACION EMPRESAS COMERCIALES		Salida Parcial que Ofrece: NO	
Requisitos para salida: Bloques Número:	REQUISITOS DE INGRESO AL BLOQUE MODULAR			
	Bloques modulares Nº		Otros:	

OBJETIVO DEL BLOQUE MODULAR:

Suministrar al empresario comerciante los elementos básicos de análisis de la situación contable y financiera de la empresa con miras a realizar una gestión eficiente en este aspecto y propiciar a la vez el uso racional de mecanismos y elementos de que dispone para proyectar su actividad en el tiempo.

MODULOS INSTRUCCIONALES QUE LO INTEGRAN

Nº	NOMBRE MODULO INSTRUCCIONAL	Duración Máxima	Código
1	EVALUACION Y ANALISIS DE INFORMES CONTABLES		301033201
2	EL PRESUPUESTO FINANCIERO		301033202
3	EL CONTROL FINANCIERO		301033203
4	EL MERCADO FINANCIERO		301033204
5	LA PLANIFICACION DE INVERSIONES		301033205
6	LEGISLACION COMERCIAL Y FISCAL		301033206

Material Textual	Material Audiovisual Nacional	Otro material didáctico Nat.
<input type="radio"/> Cartillas o Unidades Nº ___	<input type="radio"/> Películas Nº ___	<input type="radio"/> Guía de Aprendizaje
<input type="radio"/> Manual o colección básica	<input type="radio"/> Sonoviso Nº ___	<input type="radio"/> Lista maestra requerimientos
<input type="radio"/> Guía material bibliográfico	<input type="radio"/> Grabación Nº ___	<input type="radio"/> Banco de Preguntas
<input type="radio"/> Libro Específico	<input type="radio"/> Láminas	<input type="radio"/> Banco de Pruebas
		<input type="radio"/> Perfiles de salida

Servicio Nacional de Aprendizaje	CATALOGO NACIONAL DE ACCIONES DE FORMACION PROFESIONAL	Sector 3
		COMERCIO

NOMBRE DEL BLOQUE MODULAR: GESTION COMERCIAL	Bloque Nº 03	Duración Máxima: 40	Código: 3 0 1 0 3 3 3
Familia Ocupacional a que Pertenece: COMERCIALIZACION	Especialidad: ADMINISTRACION DE EMPRESAS COMERCIALES		Salida Parcial que Ofrece: NO
Requisitos para salida: Bloques Número:	REQUISITOS DE INGRESO AL BLOQUE MODULAR		
	Bloques modulares Nº	Otros:	

OBJETIVO DEL BLOQUE MODULAR:

Ubicar al empresario comerciante en el proceso de comercialización a través del análisis de los elementos fundamentales de gestión que lo componen.

MODULOS INSTRUCCIONALES QUE LO INTEGRAN

Nº	NOMBRE MODULO INSTRUCCIONAL	Duración Máxima	Código
1	MERCADEG: AREA CLAVE DE LA EMPRESA		301033301
2	LAS ACTIVIDADES COMERCIALES DE UNA EMPRESA		301033302
3	ESTRATEGIAS DE UNA EMPRESA COMERCIAL		301033303
4	EL DIAGNOSTICO COMERCIAL		301033304
5	LA INFORMATICA EN LA GESTION COMERCIAL		301033305

Material Textual	Material Audiovisual Nacional	Otro material didáctico Nal.
<input type="radio"/> Cartillas o Unidades Nº ___	<input type="radio"/> Películas Nº ___	<input type="radio"/> Guía de Aprendizaje
<input type="radio"/> Manual o colección básica	<input type="radio"/> Sonoviso Nº ___	<input type="radio"/> Lista maestra requerimientos
<input type="radio"/> Guía material bibliográfico	<input type="radio"/> Grabación Nº ___	<input type="radio"/> Banco de Preguntas
<input type="radio"/> Libro Específico	<input type="radio"/> Láminas	<input type="radio"/> Banco de Pruebas
		<input type="radio"/> Perfiles de salida

'88 OCT 14 P3:11

39802

Nº 52

14. OC. 1988

Pase A Atendido

1121

MEMORANDO

PARA Dr. Gonzalo Sánchez Romero, Gerente Regional Bogotá-Cundinamarca
DE Jefe División de PPPU
REF. Itinerarios de microempresas y capacitación para la orga-
nización y la participación comunitaria.

Me permito enviarle los itinerarios para la formación profesio-
nacional en las áreas de la referencia, para su utilización en
la regional a partir de la fecha.

Con ellos se busca unificar los criterios de trabajo de los
Programas de Promoción Profesional a nivel nacional, por lo
que le solicito su difusión entre los funcionarios vinculados
a dichas áreas de formación.

Cordial saludo,



Jairo Luis Chaves Navia

Anexo:

c.c. Jefe Unidad Desarrollo Comunitario
Oficina de registro y certificación
Planeación regional

Sr. A.H.D.

4. 881018

 Servicio Nacional de Aprendizaje	CATALOGO NACIONAL DE ACCIONES DE FORMACION PROFESIONAL	Sector 3
		COMERCIO

NOMBRE DEL BLOQUE MODULAR: ECONOMIA EMPRESARIAL		Bloque Nº 04	Duración Máxima: 40	Código: 3 0 1 0 3 3 4
Familia Ocupacional a que Pertenece:	Especialidad:	Salida Parcial que Ofrece:		
Requisitos para salida: Bloques Número:	REQUISITOS DE INGRESO AL BLOQUE MODULAR			
	Bloques modulares Nº	Otros:		

OBJETIVO DEL BLOQUE MODULAR:

Suministrar al empresario comerciante algunas herramientas básicas que le permitan entender el proceso económico en lo global y su componente empresarial en lo específico.

MODULOS INSTRUCCIONALES QUE LO INTEGRAN

Nº	NOMBRE MODULO INSTRUCCIONAL	Duración Máxima	Código
1	LA ECONOMIA		301033401
2	DEMANDA Y OFERTA DE BIENES		301033402
3	FACTORES DE LA PRODUCCION		301033403
4	EL MECANISMO DEL MERCADO		301033404
5	LA ACTIVIDAD ECONOMICA		301033405
6	POLEMICAS FISCALES Y MONETARIAS		301033406

Material Textual	Material Audiovisual Nacional	Otro material didáctico Nal.
<input type="radio"/> Cartillas o Unidades Nº ___ <input type="radio"/> Manual o colección básica <input type="radio"/> Guía material bibliográfico <input type="radio"/> Libro Específico	<input type="radio"/> Películas Nº ___ <input type="radio"/> Sonoviso Nº ___ <input type="radio"/> Grabación Nº ___ <input type="radio"/> Láminas	<input type="radio"/> Guía de Aprendizaje <input type="radio"/> Lista maestra requerimientos <input type="radio"/> Banco de Preguntas <input type="radio"/> Banco de Pruebas <input type="radio"/> Perfiles de salida



SERVICIO NACIONAL
DE APRENDIZAJE

CATALOGO NACIONAL DE ACCIONES DE
FORMACION PROFESIONAL

SECTOR: COMERCIO

3

FAMILIA OCUPACIONAL: Administración General

Código:

3 0 1

Especialidades que integra		Estructura de contenidos	Nivel de salida plena que ofrece		
NOMBRE	Código		NOMBRE	Aprendizaje	Técnico
Administración de Microempresas.	30104	<p>Modular</p> <p>Otra</p> <p>x</p>			



CATALOGO MODULAR

CATALOGO NACIONAL DE ACCIONES DE FORMACION PROFESIONAL

Sector: COMERCIO

Familia Ocupacional: Administrac Gral. 3 0 1

Especialidad: Admón de Microemp. 3 0 1 0 4

Códigos

3

1

4

ITINERARIO DE FORMACION PARA LA ESPECIALIDAD

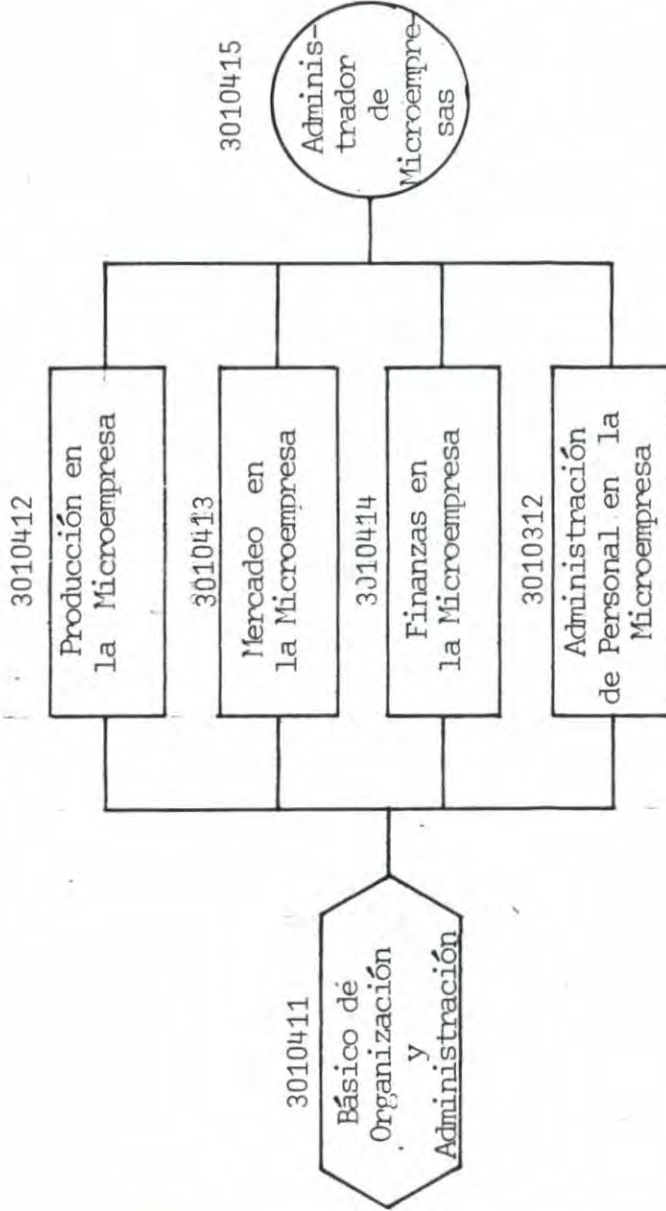



Servicio Nacional de Aprendizaje

CATALOGO NACIONAL DE ACCIONES DE FORMACION PROFESIONAL

S e c t o r 3

COMERCIO

NOMBRE DEL BLOQUE MODULAR:

BASICO DE ORGANIZACION Y ADMINISTRAC.

Bloque

Nº 1

Duración Máxima:

75

C ó d i g o:

3 0 1 0 4 1 1

Familia Ocupacional a que Pertenece:

Administración General

Especialidad:

Administración de Microemp

Salida Parcial que Ofrece:

Requisitos para salida:
Bloques Número:

REQUISITOS DE INGRESO AL BLOQUE MODULAR

Bloques modulares Nº

Otros:

OBJETIVO DEL BLOQUE MODULAR:

Los participantes, frente al conocimiento objetivo de su realidad social y economía elaboran colectivamente planes y proyectos de desarrollo y podrán definir y adoptar la organización como medio para lograrlo. Dispondrán además de las herramientas básicas para gestionar la organización.

MODULOS INSTRUCCIONALES QUE LO INTEGRAN

Nº	NOMBRE MODULO INSTRUCCIONAL	Duración Máxima	Código
1	Administración básica	15	3010411 01
2	Diagnóstico integral de la Microempresa	15	3010411 02
3	Planeación del desarrollo microempresarial	15	3010411 03
4	Organización y economía	30	3010411 04

Material Textual	Material Audiovisual Nacional	Otro material didáctico Nat.
<input checked="" type="radio"/> Cartillas o Unidades Nº <u>4</u>	<input checked="" type="radio"/> Videos Nº <u>1</u>	<input checked="" type="radio"/> Guía de Aprendizaje
<input type="radio"/> Manual o colección básica	<input type="radio"/> Sonoviso Nº _____	<input type="radio"/> Lista maestra requerimientos
<input type="radio"/> Guía material bibliográfico	<input checked="" type="radio"/> Grabación Nº <u>2</u>	<input type="radio"/> Banco de Preguntas
<input type="radio"/> Libro Específico	<input type="radio"/> Láminas	<input type="radio"/> Banco de Pruebas
		<input type="radio"/> Perfiles de salida



Servicio
Nacional de
Aprendizaje

CATALOGO NACIONAL DE ACCIONES DE
FORMACION PROFESIONAL

S e c t o r

COMERCIO

NOMBRE DEL BLOQUE MODULAR:

PRODUCCION EN LA MICROEMPRESA

Bloque

Nº 2

Duración
Máxima:

85

C ó d i g o:

3 0 1 0 4 1 2

Familia Ocupacional a que
Pertenece:

Administración General

Especialidad:

Administración de MicroemP

Salida Parcial que Ofrece:

Requisitos para salida:
Bloques Número:

REQUISITOS DE INGRESO AL BLOQUE MODULAR

Bloques modulares Nº 1

Otros:

OBJETIVO DEL BLOQUE MODULAR:

Los participantes identificarán las limitantes y potencialidades de sus productos y de sus áreas de producción y estarán en condiciones de mantener u optimizar el diseño, la calidad y la producción de los bienes o servicios; organizar y distribuir las áreas de producción con la máxima productividad y seguridad posible.

MODULOS INSTRUCCIONALES QUE LO INTEGRAN

Nº	NOMBRE MODULO INSTRUCCIONAL	Duración Máxima	Código
1	La producción generalidades	15	3010412 01
2	Diseño básico	20	3010412 02
3	Organización de la producción	15	3010412 03
4	Control de calidad	20	3010412 04
5	Seguridad y mantenimiento	15	3010412 05

Material Textual	Material Audiovisual Nacional	Otro material didáctico Nal.
<input checked="" type="checkbox"/> Cartillas o Unidades Nº <u>5</u>	<input checked="" type="checkbox"/> Videos Nº <u>2</u>	<input type="checkbox"/> Guía de Aprendizaje
<input type="checkbox"/> Manual o colección básica	<input type="checkbox"/> Sonoviso Nº _____	<input type="checkbox"/> Lista maestra requerimien
<input type="checkbox"/> Guía material bibliográfico	<input type="checkbox"/> Grabación Nº _____	<input type="checkbox"/> Banco de Preguntas
<input type="checkbox"/> Libro Específico	<input type="checkbox"/> Láminas	<input type="checkbox"/> Banco de Pruebas
		<input type="checkbox"/> Perfiles de salida

 Servicio Nacional de Aprendizaje	CATALOGO NACIONAL DE ACCIONES DE FORMACION PROFESIONAL	Sector	3
		COMERCIO	

NOMBRE DEL BLOQUE MODULAR: MERCADEO EN LA MICROEMPRESA		Bloque Nº 3	Duración Máxima: 75	Código: <table border="1"> <tr> <td>3</td><td>0</td><td>1</td><td>0</td><td>4</td><td>1</td><td>3</td> </tr> </table>	3	0	1	0	4	1	3
3	0	1	0	4	1	3					
Familia Ocupacional a que Pertenece: Administración General	Especialidad: Administrador de Microemp		Salida Parcial que Ofrece:								
Requisitos para salida: Bloques Número:	REQUISITOS DE INGRESO AL BLOQUE MODULAR										
	Bloques modulares Nº 1		Otros:								

OBJETIVO DEL BLOQUE MODULAR:

Los participantes estarán en condiciones de identificar el seguimiento de mercado a atender, orientar adecuadamente su microempresa, aplicando las leyes de mercadeo y diseñar un plan de mercadeo individual y colectivo.

MODULOS INSTRUCCIONALES QUE LO INTEGRAN

Nº	NOMBRE MODULO INSTRUCCIONAL	Duración Máxima	Código
1	Identificación del mercado	15	3010413 01
2	Planeación de la producción con relación al mercado	15	3010413 02
3	Comercialización y ventas	30	3010413 03
4	Promoción y publicidad	15	3010413 04

Material Textual	Material Audiovisual Nacional	Otro material didáctico Nal.
<input checked="" type="checkbox"/> Cartillas o Unidades Nº 8 <input type="checkbox"/> Manual o colección básica <input type="checkbox"/> Guía material bibliográfico <input type="checkbox"/> Libro Específico	<input checked="" type="checkbox"/> Videos Nº 1 <input type="checkbox"/> Sonoviso Nº _____ <input type="checkbox"/> Grabación Nº _____ <input type="checkbox"/> Láminas	<input type="checkbox"/> Guía de Aprendizaje <input type="checkbox"/> Lista maestra requerimientos <input type="checkbox"/> Banco de Preguntas <input type="checkbox"/> Banco de Pruebas <input type="checkbox"/> Perfiles de salida



Servicio
Nacional de
Aprendizaje

CATALOGO NACIONAL DE ACCIONES DE
FORMACION PROFESIONAL

Sector 3
COMERCIO

NOMBRE DEL BLOQUE MODULAR:

FINANZAS EN LA MICROEMPRESA

Bloque

Nº 4

Duración
Máxima:

100

Código:

3 0 1 0 3 1 2

Familia Ocupacional a que
Pertenece:

Administración General

Especialidad:

Administración de Microem.

Salida Parcial que Ofrece:

Requisitos para salida:
Bloques Número:

REQUISITOS DE INGRESO AL BLOQUE MODULAR

Bloques modulares Nº 1

Otros:

OBJETIVO DEL BLOQUE MODULAR:

Los participantes estarán en condiciones para manejar las finanzas de la microem-
presa a través de procedimientos como registros contables, cálculo de Costos, in-
terpretación de estados financieros, proyecciones y análisis financiero.

MODULOS INSTRUCCIONALES QUE LO INTEGRAN

Nº	NOMBRE MODULO INSTRUCCIONAL	Duración Máxima	Código
1	Registros contables	20	3010414 01
2	Cálculo de costos	30	3010414 02
3	Legislación tributaria	10	3010414 03
4	Análisis financiero	20	3010414 04
5	Proyecto de inversión	20	3010414 05

Material Textual	Material Audiovisual Nacional	Otro material didáctico Nal.
<input checked="" type="checkbox"/> Cartillas o Unidades Nº 12	<input checked="" type="checkbox"/> Videos Nº 1	<input type="checkbox"/> Guía de Aprendizaje
<input type="checkbox"/> Manual o colección básica	<input type="checkbox"/> Sonoviso Nº	<input type="checkbox"/> Lista maestra requerimientos
<input type="checkbox"/> Guía material bibliográfico	<input type="checkbox"/> Grabación Nº	<input type="checkbox"/> Banco de Preguntas
<input type="checkbox"/> Libro Específico	<input type="checkbox"/> Láminas	<input type="checkbox"/> Banco de Pruebas
		<input type="checkbox"/> Perfiles de salida



Servicio Nacional de Aprendizaje

CATALOGO NACIONAL DE ACCIONES DE FORMACION PROFESIONAL

Sector 3

COMERCIO

NOMBRE DEL BLOQUE MODULAR: Administración de Personal en la Microempres		Bloque Nº 5	Duración Máxima: 40	Código: 3 0 1 0 3 1 2
Familia Ocupacional a que Pertenece: Administración general	Especialidad: Administración de Microem.		Salida Parcial que Ofrece:	
Requisitos para salida: Bloques Número:	REQUISITOS DE INGRESO AL BLOQUE MODULAR			
	Bloques modulares Nº 1		Otros:	

OBJETIVO DEL BLOQUE MODULAR:

Los participantes estarán en condiciones de aplicar correctamente los procedimientos de administración de personal en su microempresa.

MODULOS INSTRUCCIONALES QUE LO INTEGRAN

Nº	NOMBRE MODULO INSTRUCCIONAL	Duración Máxima	Código
1	Selección de personal	10	3010312 01
2	Vinculación de personal	10	3010312 02
3	Desarrollo de personal	10	3010312 03
4	Desvinculación de personal	10	3010312 04

Material Textual	Material Audiovisual Nacional	Otro material didáctico Nal.
<input checked="" type="checkbox"/> Cartillas o Unidades Nº 4	<input checked="" type="checkbox"/> Videos Nº 1	<input type="checkbox"/> Guía de Aprendizaje
<input type="checkbox"/> Manual o colección básica	<input type="checkbox"/> Sonoviso Nº _____	<input type="checkbox"/> Lista maestra requerimientos
<input type="checkbox"/> Guía material bibliográfico	<input type="checkbox"/> Grabación Nº _____	<input type="checkbox"/> Banco de Preguntas
<input type="checkbox"/> Libro Específico	<input type="checkbox"/> Láminas	<input type="checkbox"/> Banco de Pruebas
		<input type="checkbox"/> Perfiles de salida

51761

'89 OCT 17 P3:09

62

17.OCT.1989

Pase A Arrendado

1171

Doctora Maria Luisa Rocha Subdirectora de Operaciones Comercio y Servicios
Regional Btá / Cmarca
Jefe División Comercio y Servicios
Formación de Tutores de Empresa

Le envío las formas de catálogo para acciones de formación a nivel de Tutores de empresa, acción específica en programas de Formación a Distancia.

La base de este programa es el plan existente para la formación de Instructores de empresa. En efecto, el tutor de empresa realiza tres bloques modulares propios también de la formación de Instructores de empresa pero con ligeras modificaciones en su estructura, más exactamente en el de orientación de procesos de enseñanza - aprendizaje. Esto obliga a plantear modificación para este bloque modular; de allí su envío para que se sustituya la forma anterior del catálogo por la nueva.

Solicito a esa Subdirección reproducir esta información en la cantidad necesaria con el fin de que esté disponible para los usuarios.

Cordial saludo,

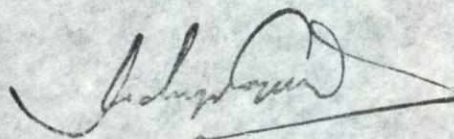

Rodrigo Ospina Duque

Copia: Oficina de Registro y Certificación Regional ✓

rsv.

IGUAL TEXTO PARA:

SUBDIRECTOR ES REGIONALES DE:

Bolívar
Córdoba
Huila
Magdalena
Nariño
Quindío
Tolima
Boyacá
Caldas
Norte de Santander
Valle
Santander
Risaralda
Atlántico
Antioquia
Villavicencio

DIRECTORES REGIONALES DE:

Guajira
Cauca
Cesar

17 OCT. 1960

 CATALOGO MODULAR	CATALOGO NACIONAL DE ACCIONES DE FORMACION PROFESIONAL	Sector: COMERCIO	Códigos	
		Familia Ocupacional: FORM. INSTR. EMPR. 3 0 1 Especialidad: FORM. INSTR. EMP. 3 D 1 0 6	<table border="1"> <tr><td>3</td></tr> <tr><td>1</td></tr> <tr><td>6</td></tr> </table>	3
3				
1				
6				

17 OCT. 1989

ITINERARIO DE FORMACION PARA LA ESPECIALIDAD

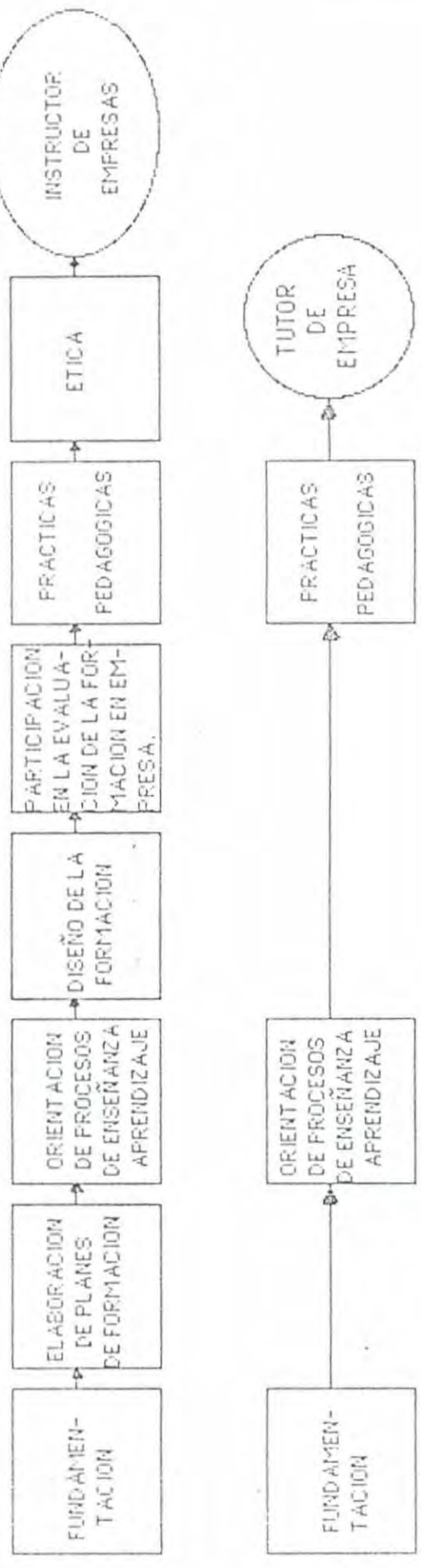



Servicio
Nacional de
Aprendizaje

CATALOGO NACIONAL DE ACCIONES DE
FORMACION PROFESIONAL

Sector

3

COMERCIO

Familia Ocupacional: ADMON.

3 0 1

Especialidad: Instructor de Empresa

3 0 1 0 6

BLOQUES MODULARES QUE CONFORMAN LA ESPECIALIDAD

17 OCT. 1989

Nº	N O M B R E	Salida Parcial		Durac. Máxima	Código bloque Modular
		SI	NO		
01	Fundamentación		X	50	3010611
02	Elaboración de Planes de Formación		X	68	3010612
03	Orientación de procesos de Enseñanza - Aprendizaje		X	178	3010613
04	Diseño de la Formación		X	48	3010614
05	Participación en la Evaluación de la Formación en Empresa		X	24	3010615
06	Prácticas Pedagógicas		X	16	3010616
07	Etica y Desarrollo Humano		X	90	9001111

SALIDAS QUE OFRECE EL ITINERARIO DE FORMACION DE LA ESPECIALIDAD

N O M B R E	Tipo de salida	Bloques modulares componentes	Durac. máxima	Código salida
Instructor de Empresa	Plena	01 a 07	436	3010600
		Bloque 03 sin los Módulos Instruccio- nales 301061308 y 301061309		
Tutor de Empresa	Parcial	01, 03 y 06	216	3010615
		Bloque 03 sin el módulo instruccio- nal 301061305		

 Servicio Nacional de Aprendizaje	CATALOGO NACIONAL DE ACCIONES DE FORMACION PROFESIONAL	Sector 3
		Comercio

NOMBRE DEL BLOQUE MODULAR: ORIENTACION DE PROCESOS DE ENSEÑANZA APRENDIZAJE		Bloque N° 03	Duración Máxima: 178	Código: 3010613
Familia Ocupacional a que Pertenece: ADMINISTRACION	Especialidad: INSTRUCTOR DE EMPRESA	Salida Parcial que Ofrece: NINGUNA 17 OCT. 1989		
Requisitos para salida: Bloques Número:	REQUISITOS DE INGRESO AL BLOQUE MODULAR			
	Bloques modulares N°	Otros:		

OBJETIVO DEL BLOQUE MODULAR:

Diseñar, orientar y evaluar procesos de enseñanza - aprendizaje a distancia en la empresa

MODULOS INSTRUCCIONALES QUE LO INTEGRAN

N°	NOMBRE MODULO INSTRUCCIONAL	Duración Máxima	Código
01	Plan de mejoramiento sobre orientación procesos E. - A.	8	301061301
02	El aprendizaje, la comunicación y los sistemas en proceso de E-A	20	301061302
03	Eventos de instrucción	8	301061303
04	Metas y objetivos instruccionales	6	301061304
05	Métodos y Técnicas de Instrucción	28	301061305
06	Utilización de medios didácticos	46	301061306
07	Evaluación del aprendizaje	24	301061307
08	Tutoría educativa	18	301061308
09	Agrupaciones	20	301061309

Material Textual	Material Audiovisual Nacional	Otro material didáctico Nal.
<input checked="" type="checkbox"/> Cartillas o Unidades N° 4 <input type="checkbox"/> Manual o colección básica <input type="checkbox"/> Guía material bibliográfico <input type="checkbox"/> Libro Específico	<input type="checkbox"/> Películas N° _____ <input type="checkbox"/> Sonoviso N° _____ <input type="checkbox"/> Grabación N° _____ <input type="checkbox"/> Láminas	<input checked="" type="checkbox"/> Guía de Aprendizaje <input type="checkbox"/> Lista maestra requerimientos <input checked="" type="checkbox"/> Banco de Preguntas <input checked="" type="checkbox"/> Banco de Pruebas <input type="checkbox"/> Perfiles de salida

FORMACION INSTRUCTORES DE EMPRESA

 CATALOGO MODULAR	CATALOGO NACIONAL DE ACCIONES DE FORMACION PROFESIONAL	Sector: COMERCIO	Códigos		
		Familia Ocupacional: FORM. INSTR. EMPRES	3	0	1
		Especialidad: FORM. INSTR. EMP.	3	0	1

ITINERARIO DE FORMACION PARA LA ESPECIALIDAD

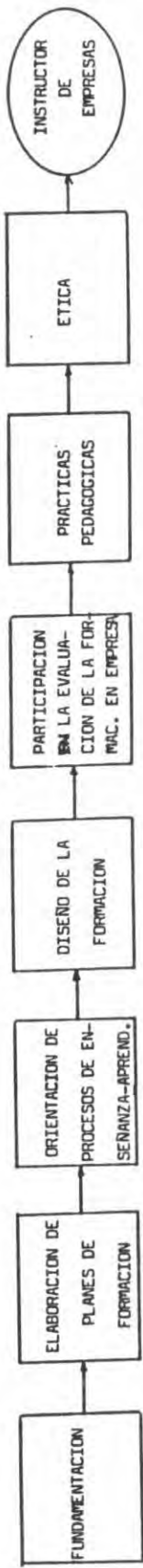

 Servicio Nacional de Aprendizaje	CATALOGO NACIONAL DE ACCIONES DE FORMACION PROFESIONAL	S e c t o r 3
		COMERCIO

NOMBRE DEL BLOQUE MODULAR: FUNDAMENTACION		Bloque Nº01	Duración Máxima: 50	C ó d i g o: 3 0 1 0 6 1 1
Familia Ocupacional a que Pertenece: ADMINISTRACION	Especialidad: Instructor de Empresa		Salida Parcial que Ofrece: Ninguna;	
Requisitos para salida: Bloques Número:	REQUISITOS DE INGRESO AL BLOQUE MODULAR			
	Bloques modulares Nº		Otros:	

OBJETIVO DEL BLOQUE MODULAR:

- Identificar los elementos y características del proceso de enseñanza - aprendizaje de los adultos.
- Preparar, ubicar y motivar al alumno para asumir el proceso de formación como Instructor de empresa.

MODULOS INSTRUCCIONALES QUE LO INTEGRAN

Nº	NOMBRE MODULO INSTRUCCIONAL	Duración Máxima	Código
01	Técnicas de estudio	24	301061101
02	Elaboración del plan de aprendizaje autodirigido	8	301061102
03	Educación tradicional y tendencias educativas actuales.	10	301061103
04	Formación profesional integral y formación en la empresa.	8	301061104

Material Textual	Material Audiovisual Nacional	Otro material didáctico Nal.
<input type="radio"/> Cartillas o Unidades Nº ___	<input type="radio"/> Películas Nº ___	<input checked="" type="radio"/> Gufa de Aprendizaje
<input type="radio"/> Manual o colección básica	<input type="radio"/> Sonoviso Nº ___	<input type="radio"/> Lista maestra requerimientos
<input type="radio"/> Gufa material bibliográfico	<input type="radio"/> Grabación Nº ___	<input type="radio"/> Banco de Preguntas
<input type="radio"/> Libro Específico	<input type="radio"/> Láminas	<input type="radio"/> Banco de Pruebas
		<input type="radio"/> Perfiles de salida

 Servicio Nacional de Aprendizaje	CATALOGO NACIONAL DE ACCIONES DE FORMACION PROFESIONAL	S e c t o r 3
		COMERCIO

NOMBRE DEL BLOQUE MODULAR: Elaboración de planes de formación		Bloque Nº 02	Duración Máxima: 68	C ó d i g o: 3 0 1 0 6 1 2
Familia Ocupacional a que Pertenece: ADMINISTRACION	Especialidad: Instructor de Empresa		Salida Parcial que Ofrece: Ninguna	
Requisitos para salida: Bloques Número:	REQUISITOS DE INGRESO AL BLOQUE MODULAR			
	Bloques modulares Nº 01		Otros:	

OBJETIVO DEL BLOQUE MODULAR:

Elaborar planes de formación en su área o sección a partir de la interpretación del estudio del trabajo y de la determinación de necesidades individuales de formación consecuentes con los objetivos de la empresa.

MODULOS INSTRUCCIONALES QUE LO INTEGRAN

Nº	NOMBRE MODULO INSTRUCCIONAL	Duración Máxima	Código
01	Investigación de necesidades de formación	52	301061201
02	Elaboración de planes de formación	16	301061202

Material Textual	Material Audiovisual Nacional	Otro material didáctico Nal.
<input type="radio"/> Cartillas o Unidades Nº__	<input type="radio"/> Películas Nº__	<input checked="" type="radio"/> Guía de Aprendizaje
<input type="radio"/> Manual o colección básica	<input type="radio"/> Sonoviso Nº__	<input type="radio"/> Lista maestra requerimientos
<input type="radio"/> Guía material bibliográfico	<input type="radio"/> Grabación Nº__	<input checked="" type="radio"/> Banco de Preguntas
<input type="radio"/> Libro Específico	<input type="radio"/> Láminas	<input checked="" type="radio"/> Banco de Pruebas
		<input type="radio"/> Perfiles de salida

 Servicio Nacional de Aprendizaje	CATALOGO NACIONAL DE ACCIONES DE FORMACION PROFESIONAL	S e c t o r
		COMERCIO

NOMBRE DEL BLOQUE MODULAR: Orientaciones de Procesos de Enseñanza-Apre		Bloque Nº 03	Duración Máxima: 140	C ó d i g o: 3 0 1 0 6 1 3	
Familia Ocupacional a que Pertenece: ADMINISTRACION	Especialidad: Instructor de Empresa		Salida Parcial que Ofrece: Ninguna		
Requisitos para salida: Bloques Número:	REQUISITOS DE INGRESO AL BLOQUE MODULAR				
	Bloques modulares Nº			Otros:	

OBJETIVO DEL BLOQUE MODULAR:

Diseñar, orientar y evaluar proceso de enseñanza-aprendizaje en la empresa.

MODULOS INSTRUCCIONALES QUE LO INTEGRAN

Nº	NOMBRE MODULO INSTRUCCIONAL	Duración Máxima	Código
01	Plan de mejoramiento sobre orientación de procesos de enseñanza-aprendizaje.	8	301061301
02	El aprendizaje, la comunicación y los sistemas en proceso de enseñanza-aprendizaje.	20	301061302
03	Eventos de instrucción.	8	301061303
04	Metas y objetivos instruccionales	6	301061304
05	Métodos y Técnicas de instrucción	28	301061305
06	Utilización de medios didácticos	46	301061306
07	Evaluación del aprendizaje	24	301061307

Material Textual	Material Audiovisual Nacional	Otro material didáctico Nal.
<input type="radio"/> Cartillas o Unidades Nº ___	<input type="radio"/> Películas Nº ___	<input checked="" type="radio"/> Guía de Aprendizaje
<input type="radio"/> Manual o colección básica	<input type="radio"/> Sonoviso Nº ___	<input type="radio"/> Lista maestra requerimientos
<input type="radio"/> Guía material bibliográfico	<input type="radio"/> Grabación Nº ___	<input checked="" type="radio"/> Banco de Preguntas
<input type="radio"/> Libro Específico	<input type="radio"/> Láminas	<input checked="" type="radio"/> Banco de Pruebas
		<input type="radio"/> Perfiles de salida

 Servicio Nacional de Aprendizaje	CATALOGO NACIONAL DE ACCIONES DE FORMACION PROFESIONAL	Sector	3
		COMERCIO	

NOMBRE DEL BLOQUE MODULAR: Diseño de la formación		Bloque N° 04	Duración Máxima: 48	Código: <table border="1"> <tr> <td>3</td><td>0</td><td>1</td><td>0</td><td>6</td><td>1</td><td>4</td> </tr> </table>	3	0	1	0	6	1	4
3	0	1	0	6	1	4					
Familia Ocupacional a que Pertenece: ADMINISTRACION	Especialidad: Instructor de empresa		Salida Parcial que Ofrece: Ninguna								
Requisitos para salida: Bloques Número:	REQUISITOS DE INGRESO AL BLOQUE MODULAR										
	Bloques modulares N° 01		Otros:								

OBJETIVO DEL BLOQUE MODULAR:

Diseñar planes de formación para la empresa y conocer lo necesario para su desarrollo, evaluación e implementación.

MODULOS INSTRUCCIONALES QUE LO INTEGRAN

N°	NOMBRE MODULO INSTRUCCIONAL	Duración Máxima	Código
01	Un modelo de diseño de instrucción	8	301061401
02	Análisis estructural de las metas de instrucción	16	301061402
03	Selección y prescripción de medios didácticos	8	301061403
04	Planificación de la estrategia de instrucción	8	301061404
05	Evaluación formativa del diseño	8	301061405

Material Textual	Material Audiovisual Nacional	Otro material didáctico Nal.
<input type="radio"/> Cartillas o Unidades N° ___ <input type="radio"/> Manual o colección básica <input type="radio"/> Guía material bibliográfico <input type="radio"/> Libro Específico	<input type="radio"/> Películas N° ___ <input type="radio"/> Sonoviso N° ___ <input type="radio"/> Grabación N° ___ <input type="radio"/> Láminas	<input checked="" type="radio"/> Guía de Aprendizaje <input type="radio"/> Lista maestra requerimientos <input checked="" type="radio"/> Banco de Preguntas <input checked="" type="radio"/> Banco de Pruebas <input type="radio"/> Perfiles de salida

 Servicio Nacional de Aprendizaje	CATALOGO NACIONAL DE ACCIONES DE FORMACION PROFESIONAL	Sector 3
		COMERCIO

NOMBRE DEL BLOQUE MODULAR: Participación en la evaluación de la formación en la empresa.		Bloque Nº 05	Duración Máxima: 24	Código: 3 0 1 0 6 1 5
Familia Ocupacional a que Pertenece: ADMINISTRACION	Especialidad: INSTRUCTOR DE EMPRESA	Salida Parcial que Ofrece: Ninguna		
Requisitos para salida: Bloques Número:	REQUISITOS DE INGRESO AL BLOQUE MODULAR			
	Bloques modulares Nº 01	Otros:		

OBJETIVO DEL BLOQUE MODULAR:

- Informar y conceptualizar en torno a los resultados de los procesos formativos.
- Definir su papel como instructor en la empresa y proponer planes de mejoramiento para futuras acciones de formación.

MODULOS INSTRUCCIONALES QUE LO INTEGRAN

Nº	NOMBRE MODULO INSTRUCCIONAL	Duración Máxima	Código
01	Elaboración y presentación de informes de formación profesional impartida	8	301061501
02	Análisis de la gestión de formación en la empresa y su papel como instructor	16	301061502

Material Textual	Material Audiovisual Nacional	Otro material didáctico Nal.
<input type="radio"/> Cartillas o Unidades Nº ___	<input type="radio"/> Películas Nº ___	<input checked="" type="radio"/> Guía de Aprendizaje
<input type="radio"/> Manual o colección básica	<input type="radio"/> Sonoviso Nº ___	<input type="radio"/> Lista maestra requerimien
<input type="radio"/> Guía material bibliográfico	<input type="radio"/> Grabación Nº ___	<input type="radio"/> Banco de Preguntas
<input type="radio"/> Libro Específico	<input type="radio"/> Láminas	<input checked="" type="radio"/> Banco de Pruebas
		<input type="radio"/> Perfiles de salida

 Servicio Nacional de Aprendizaje	CATALOGO NACIONAL DE ACCIONES DE FORMACION PROFESIONAL	Sector 3
		COMERCIO

NOMBRE DEL BLOQUE MODULAR: Prácticas pedagógicas		Bloque Nº 06	Duración Máxima: 16	Código: 3 0 1 0 6 1 6
Familia Ocupacional a que Pertenece: ADMINISTRACION	Especialidad: Instructor de empresa		Salida Parcial que Ofrece: Ninguna	
Requisitos para salida: Bloques Número:	REQUISITOS DE INGRESO AL BLOQUE MODULAR			
	Bloques modulares Nº 01 a 05		Otros:	

OBJETIVO DEL BLOQUE MODULAR:

Realizar una acción de capacitación en la empresa aplicando los conocimientos adquiridos en los bloques modulares anteriores.

MODULOS INSTRUCCIONALES QUE LO INTEGRAN

Nº	NOMBRE MODULO INSTRUCCIONAL	Duración Máxima	Código

Material Textual	Material Audiovisual Nacional	Otro material didáctico Nal.
<input type="radio"/> Cartillas o Unidades Nº__	<input type="radio"/> Películas Nº__	<input type="radio"/> Guía de Aprendizaje
<input type="radio"/> Manual o colección básica	<input type="radio"/> Sonoviso Nº__	<input type="radio"/> Lista maestra requerimientos
<input type="radio"/> Guía material bibliográfico	<input type="radio"/> Grabación Nº__	<input type="radio"/> Banco de Preguntas
<input type="radio"/> Libro Específico	<input type="radio"/> Láminas	<input type="radio"/> Banco de Pruebas
		<input type="radio"/> Perfiles de salida

VENTAS

3	3	0	2	3
3	0	2	0	3

ITINERARIO DE FORMACION PARA LA ESPECIALIDAD

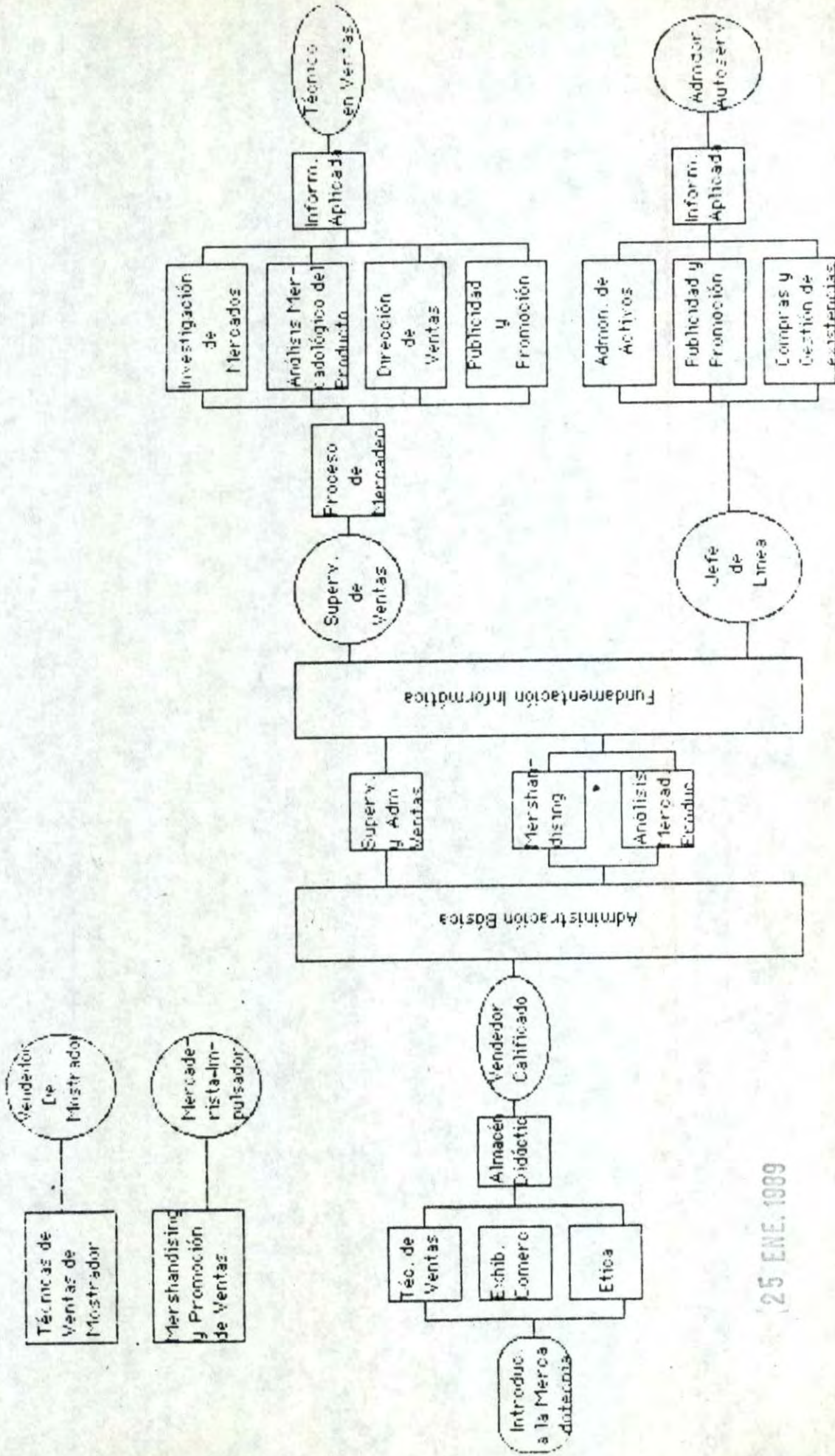

25 ENE. 1989



Familia Ocupacional: COMERCIALZ

3 0 2

Especialidad: VENTAS

3 0 2 0 3

BLOQUES MODULARES QUE CONFORMAN LA ESPECIALIDAD *Enero 25/89*

Nº	NOMBRE	Salida Parcial		Durac. Máxima	Código bloque Modular
		SI	NO		
01	Técnicas de ventas de mostrador	X		220	3020311
02	Merchandising y promoción de ventas	X		90	3020341
03	Introducción a la mercadotecnia		X	70	3020342
04	Técnicas de ventas		X	235	3020312
05	Exhibición Comercial		X	110	3020313
06	Etica		X	90	9001111
07	Administración Básica		X	210	3010111
08	Supervisión y administración de ventas		X	220	3020331
09	Merchandising		X	100	3020332
10	Análisis mercadológico del producto		X	105	3020333
11	Fundamentación de informática		X	120	4130211
12	Proceso de Mercadeo		X	60	3020334
13	Investigación de Mercados		X	90	3020336

SALIDAS QUE OFRECE EL ITINERARIO DE FORMACION DE LA ESPECIALIDAD

NOMBRE	Tipo de salida	Bloques modulares componentes	Durac. máxima	Código salida
Vendedor de mostrador	Parcial	01	220	3020315
Mercaderista Impulsador	Parcial	02	90	3020320
Vendedor calificado	Plena	03 a 06 y 19	835	3020300
Supervisor de ventas	Parcial	03 a 08, 11 y 19	1385	3020325
Jefe de línea	Parcial	03 a 07, 09, 10 y 11	1370	3020330
Administrador Autoservicio	Parcial	03 a 07, 09 a 11, 19, 15 a 18	1860	3020335
Técnico en ventas	Plena	03 a 15	2005	3020301



Familia Ocupacional: Especialidad:

BLOQUES MODULARES QUE CONFORMAN LA ESPECIALIDAD

Nº	NOMBRE	Salida Parcial		Durac. Máxima	Código bloque Modular
		SI	NO		
14	Dirección de ventas		X	85	3020338
15	Publicidad y promoción		X	190	3020339
16	Administración de activos		X	80	3020341
17	Compras y gestión de existencias		X	120	3020344
18	Informática aplicada		X	100	4130111
19	Almacén didáctico <i>(desde 1992) PRACTICA EMPRESARIAL -240</i>			330	3020346
20	Ventas externas			600	3020351
21	Capitalización e inversiones			150	3020352
22	Seguros de personas			300	3020353
23	Seguros Generales			300	3020354
24	Pasantía			300	3020356

SALIDAS QUE OFRECE EL ITINERARIO DE FORMACION DE LA ESPECIALIDAD

NOMBRE	Tipo de salida	Bloques modulares componentes	Durac. máxima	Código salida
Vendedor de Capitalización	Parcial	20,21 y 11	870	3020355
Vendedor seguros de personas	Parcial	20 - 22 y 11	1020	3020360
Vendedor Seguros Generales	Parcial	20 - 23 y 11	1020	3020365
Vendedor de Seguros	Plena	20 al 24, 06 y 11	1860	3020303



Servicio
Nacional de
Aprendizaje

CATALOGO NACIONAL DE ACCIONES DE
FORMACION PROFESIONAL

S e c t o r 3

COMERCIO

NOMBRE DEL BLOQUE MODULAR:

VENTAS DE MOSTRADOR

Bloque

Nº 01

Duración
Máxima:

220

C ó d i g o:

3	0	2	0	3	1	1
---	---	---	---	---	---	---

Familia Ocupacional a que
Pertenece:

COMERCIALIZACION

Especialidad:

VENTAS

Salida Parcial que Ofrece:

VENDEDOR DE MOSTRADOR

Requisitos para salida:
Bloques Número:

REQUISITOS DE INGRESO AL BLOQUE MODULAR

Bloques modulares Nº

Otros: 2o. Bto.

OBJETIVO DEL BLOQUE MODULAR:

Desarrollar en el alumno habilidades y actitudes que le permitan ejecutar eficientemente tareas de recepción y tratamiento de clientes, aplicando técnicas de ventas de mostrador y de organización y exhibición de las mercancías en esta modalidad.

MODULOS INSTRUCCIONALES QUE LO INTEGRAN

Nº	NOMBRE MODULO INSTRUCCIONAL	Duración Máxima	Código
01	Aprovisionamiento y exhibición de mercancías	90	302031101
02	El Proceso de la Venta de Mostrador	100	302031102
03	Promoción de Ventas en Mostrador	30	302031103

Material Textual

- Cartillas o Unidades Nº _____
- Manual o colección básica
- Guía material bibliográfico
- Libro Específico

Material Audiovisual Nacional

- Películas Nº _____
- Sonoviso Nº _____
- Grabación Nº _____
- Láminas

Otro material didáctico Nat.

- Guía de Aprendizaje
- Lista maestra requerimientos
- Banco de Preguntas
- Banco de Pruebas
- Perfiles de salida



NOMBRE DEL BLOQUE MODULAR: MERCHANDISING E IMPULSION DE VENTAS		Bloque N°	Duración Máxima: 90 horas	Código: 3 0 2 0 3 4 1
Familia Ocupacional a que Pertenece: COMERCIALIZACION	Especialidad: VENTAS	Salida Parcial que Ofrece: CERTIFICADO OCUPACIONAL COMO MERCADERISTA - IMPULSADOR		
Requisitos para salida: Bloques Número:	REQUISITOS DE INGRESO AL BLOQUE MODULAR		Otros: 4to. Bachillerato	
	Bloques modulares N°			

OBJETIVO DEL BLOQUE MODULAR:

capacitar al trabajador - alumno en las técnicas adecuadas de aprovisionamiento de mercancías en los puntos de venta, su exhibición, el tratamiento del cliente con el fin de impulsar su decisión de compra.

MODULOS INSTRUCCIONALES QUE LO INTEGRAN

N°	NOMBRE MODULO INSTRUCCIONAL	Duración Máxima	Código
01	Planeación y organización del trabajo	30 hrs.	302034101
02	Práctica del Merchandising	30 Hrs.	302034102
03	Acto de compra e impulsión de ventas	30 hrs.	302034103

Material Textual	Material Audiovisual Nacional	Otro material didáctico Nal.
<input type="radio"/> Cartillas o Unidades N°	<input type="radio"/> Películas N°	<input type="radio"/> Guía de Aprendizaje
<input type="radio"/> Manual o colección básica	<input type="radio"/> Sonoviso N°	<input type="radio"/> Lista maestra requerimientos
<input type="radio"/> Guía material bibliográfico	<input type="radio"/> Grabación N°	<input type="radio"/> Banco de Preguntas
<input type="radio"/> Libro Específico	<input type="radio"/> Láminas	<input type="radio"/> Banco de Pruebas
		<input type="radio"/> Perfiles de salida



NOMBRE DEL BLOQUE MODULAR:

Bloque
Nº

Duración
Máxima:
70 Hrs.

Código:

3 0 2 0 3 4 2

INTRODUCCION A LA MERCADOTECNIA

Familia Ocupacional a que Pertenece:

Especialidad:

Salida Parcial que Ofrece:
Ninguna. Bloque básico común a varias especialidades

Requisitos para salida:
Bloques Número:

REQUISITOS DE INGRESO AL BLOQUE MODULAR

Bloques modulares Nº

Otros: Variado según la especialidad

OBJETIVO DEL BLOQUE MODULAR: Iniciar al alumno en la comprensión de la Mercadotecnia como proceso, de sus alcances y caracterización con el fin de familiarizarlo con la tecnología y procesos que comprende esta actividad del entorno empresarial que busca llevar al consumidor dentro de las condiciones más adecuadas aquellos servicios o productos que satisfacen sus expectativas.

MODULOS INSTRUCCIONALES QUE LO INTEGRAN

Nº	NOMBRE MODULO INSTRUCCIONAL	Duración Máxima	Código
01	Conceptualización en torno a la Mercadotecnia	5	302034201
02	Las funciones del proceso mercadológico	20	302034202
03	Variables controlables e incontrolables en la Mercadotecnia.	5	302034203
04	La investigación de mercados	5	302034204
05	El consumidor	15	302034205
06	El producto	15	302034206
07	Las instituciones de la Comercialización	5	302034207

Material Textual	Material Audiovisual Nacional	Otro material didáctico Nal.
<input type="radio"/> Cartillas o Unidades Nº ___	<input type="radio"/> Películas Nº ___	<input type="radio"/> Guía de Aprendizaje
<input type="radio"/> Manual o colección básica	<input type="radio"/> Sonoviso Nº ___	<input type="radio"/> Lista maestra requerimientos
<input type="radio"/> Guía material bibliográfico	<input type="radio"/> Grabación Nº ___	<input type="radio"/> Banco de Preguntas
<input type="radio"/> Libro Específico	<input type="radio"/> Láminas	<input type="radio"/> Banco de Pruebas
		<input type="radio"/> Perfiles de salida



Servicio
Nacional de
Aprendizaje

CATALOGO NACIONAL DE ACCIONES DE
FORMACION PROFESIONAL

Sector 3

COMERCIO

NOMBRE DEL BLOQUE MODULAR:

TECNICAS DE VENTAS

Bloque

Nº 04

Duración
Máxima:

235

Código:

3 0 2 0 3 1 2

Familia Ocupacional a que
Pertenece:
COMERCIALIZACION

Especialidad:
VENTAS

Salida Parcial que Ofrece:
NINGUNA

Requisitos para salida:
Bloques Número:

REQUISITOS DE INGRESO AL BLOQUE MODULAR

Bloques modulares Nº 03

Otros: 40. Bto.

OBJETIVO DEL BLOQUE MODULAR:

Suministrar los elementos necesarios sobre los diferentes tipos de ventas, sus técnicas y procedimientos, desarrollando actitudes que permitan efectuar procesos de ventas eficientes tanto para el proveedor, como para el consumidor, sin importar la modalidad de venta que se adopte.

MODULOS INSTRUCCIONALES QUE LO INTEGRAN

Nº	NOMBRE MODULO INSTRUCCIONAL	Duración Máxima	Código
01	PLANEACION Y ORGANIZACION DEL TRABAJO	30	302031201
02	ANALISIS Y TRATAMIENTO DE CLIENTES SEGUN TIPO DE VENTA		
	TA	70	302031202
03	EL PROCESO DE LA VENTA SEGUN TIPO DE VENTA	85	302031203
04	EL SERVICIO DE POST VENTA S/TIPO DE VENTA	30	302031204
06	TIPOS DE VENTAS - CARACTERISTICAS	20	302031206

Material Textual	Material Audiovisual Nacional	Otro material didáctico Nal.
<input type="radio"/> Cartillas o Unidades Nº _____	<input type="radio"/> Películas Nº _____	<input type="radio"/> Guía de Aprendizaje
<input type="radio"/> Manual o colección básica	<input type="radio"/> Sonoviso Nº _____	<input type="radio"/> Lista maestra requerimientos
<input type="radio"/> Guía material bibliográfico	<input type="radio"/> Grabación Nº _____	<input type="radio"/> Banco de Preguntas
<input type="radio"/> Libro Específico	<input type="radio"/> Láminas	<input type="radio"/> Banco de Pruebas
		<input type="radio"/> Perfiles de salida



Servicio Nacional de Aprendizaje

CATALOGO NACIONAL DE ACCIONES DE FORMACION PROFESIONAL

Sector 3

COMERCIO

NOMBRE DEL BLOQUE MODULAR:

EXHIBICION COMERCIAL

Bloque

Nº05

Duración Máxima:

110

Código:

3 0 2 0 3 1 3

Familia Ocupacional a que Pertenece:

COMERCIALIZACION

Especialidad:

VENTAS

Salida Parcial que Ofrece:

NINGUNA

Requisitos para salida: Bloques Número:

REQUISITOS DE INGRESO AL BLOQUE MODULAR

Bloques modulares Nº 03

Otros: 4o. Bto.

OBJETIVO DEL BLOQUE MODULAR:

Capacitar al alumno para que desarrolle actitudes artísticas y publicitarias necesarias para la ejecución de bocetos y su posterior realización de exhibiciones comerciales que pretenden promocionar la venta de productos.

MODULOS INSTRUCCIONALES QUE LO INTEGRAN

Nº	NOMBRE MODULO INSTRUCCIONAL	Duración Máxima	Código
01	PLANEACION DEL TRABAJO DE EXHIBICION	30	302031301
02	DETERMINACION DE FACTORES DE COMPOSICION	20	302031302
03	EJECUCION DE LA EXHIBICION	15	302031303
04	DETERMINACION DEL COLOR DE VITRINA SOBRE BOCETO	10	302031304
05	ROTULACION	15	302031305
06	MANEJO DE MERCANCIAS	20	302031306

Material Textual	Material Audiovisual Nacional	Otro material didáctico Nal.
<input type="radio"/> Cartillas o Unidades Nº__	<input type="radio"/> Películas Nº__	<input type="radio"/> Guía de Aprendizaje
<input type="radio"/> Manual o colección básica	<input type="radio"/> Sonoviso Nº__	<input type="radio"/> Lista maestra requerimientos
<input type="radio"/> Guía material bibliográfico	<input type="radio"/> Grabación Nº__	<input type="radio"/> Banco de Preguntas
<input type="radio"/> Libro Específico	<input type="radio"/> Láminas	<input type="radio"/> Banco de Pruebas
		<input type="radio"/> Perfiles de salida



Servicio
Nacional de
Aprendizaje

CATALOGO NACIONAL DE ACCIONES DE
FORMACION PROFESIONAL

S e c t o r 3

COMERCIO

NOMBRE DEL BLOQUE MODULAR:

SUPERVISION Y ADMON. DE VENTAS

Bloque

Nº 08

**Duración
Máxima:**

220

C ó d i g o :

3 0 2 0 3 3 1

**Familia Ocupacional a que
Pertenece:**

COMERCIALIZACION

Especialidad:

VENTAS

Salida Parcial que Ofrece:

**Requisitos para salida:
Bloques Número:**

REQUISITOS DE INGRESO AL BLOQUE MODULAR

Bloques modulares Nº Admón.
Básica

Otros: 60. Bto.

OBJETIVO DEL BLOQUE MODULAR:

Capacitar al alumno en el análisis de procedimientos de ventas, diseño y aplicación de instrumentos de selección y manejo del cuerpo de vendedores en todos los aspectos inherentes al comportamiento eficaz y productivo del mismo, como parte importante dentro de la actividad comercial de una empresa, asesorando a la dirección en el planeamiento de la actividad de ventas.

MODULOS INSTRUCCIONALES QUE LO INTEGRAN

Nº	NOMBRE MODULO INSTRUCCIONAL	Duración Máxima	Código
01	ORGANIZACION DE VENTAS	60	302033101
02	LA VENTA PERSONAL	40	302033102
03	ADMINISTRACION Y CONTROL DE VENTAS	60	302033103
04	CONTROL PRESUPUESTAL	30	302033104
05	TECNICAS ESPECIALES DE SUPERVISION	30	301021104

Material Textual	Material Audiovisual Nacional	Otro material didáctico Nal.
<input type="radio"/> Cartillas o Unidades Nº ___	<input type="radio"/> Películas Nº ___	<input type="radio"/> Guía de Aprendizaje
<input type="radio"/> Manual o colección básica	<input type="radio"/> Sonoviso Nº ___	<input type="radio"/> Lista maestra requerimientos
<input type="radio"/> Guía material bibliográfico	<input type="radio"/> Grabación Nº ___	<input type="radio"/> Banco de Preguntas
<input type="radio"/> Libro Específico	<input type="radio"/> Láminas	<input type="radio"/> Banco de Pruebas
		<input type="radio"/> Perfiles de salida



Servicio Nacional de Aprendizaje

CATALOGO NACIONAL DE ACCIONES DE FORMACION PROFESIONAL

Sector 3

COMERCIO

NOMBRE DEL BLOQUE MODULAR: MERSHANDISING		Bloque Nº 09	Duración Máxima: 100	Código: 3 0 2 0 3 3 2
Familia Ocupacional a que Pertenece: COMERCIALIZACION	Especialidad: VENTAS	Salida Parcial que Ofrece: NINGUNA		
Requisitos para salida: Bloques Número:	REQUISITOS DE INGRESO AL BLOQUE MODULAR			
	Bloques modulares Nº ^{Admón.} básica	Otros: 60. Bto.		

OBJETIVO DEL BLOQUE MODULAR:

Compenetrar al alumno con el verdadero significado del Merchandising, sus objetivos y estrategias, aplicando sus técnicas al autoservicio, especialmente en lo relativo a la exhibición de los productos de diferentes tipos y calidad, y a su promoción.

MODULOS INSTRUCCIONALES QUE LO INTEGRAN

Nº	NOMBRE MODULO INSTRUCCIONAL	Duración Máxima	Código
01	CONCEPTOS Y OBJETIVOS DEL MERSHANDISING	5	302033201
02	EL AUTOSERVICIO	30	302033202
03	EXHIBICION DE MERCANCIA EN EL AUTOSERVICIO	40	302033203
04	PROMOCION DE MERCANCIAS EN AUTOSERVICIO	25	302033204

Material Textual	Material Audiovisual Nacional	Otro material didáctico Nal.
<input type="radio"/> Cartillas o Unidades Nº ___	<input type="radio"/> Películas Nº ___	<input type="radio"/> Guía de Aprendizaje
<input type="radio"/> Manual o colección básica	<input type="radio"/> Sonoviso Nº ___	<input type="radio"/> Lista maestra requerimientos
<input type="radio"/> Guía material bibliográfico	<input type="radio"/> Grabación Nº ___	<input type="radio"/> Banco de Preguntas
<input type="radio"/> Libro Específico	<input type="radio"/> Láminas	<input type="radio"/> Banco de Pruebas
		<input type="radio"/> Perfiles de salida



Servicio
Nacional de
Aprendizaje

CATALOGO NACIONAL DE ACCIONES DE
FORMACION PROFESIONAL

S e c t o r 3

COMERCIO

NOMBRE DEL BLOQUE MODULAR: ANALISIS MERCADOLOGICO DEL PRODUCTO		Bloque Nº 10	Duración Máxima: 105	C ó d i g o: 3 0 2 0 3 3 3
Familia Ocupacional a que Pertenece: COMERCIALIZACION	Especialidad: VENTAS		Salida Parcial que Ofrece: NINGUNA	
Requisitos para salida: Bloques Número:	REQUISITOS DE INGRESO AL BLOQUE MODULAR			
	Bloques modulares Nº		Otros:	

OBJETIVO DEL BLOQUE MODULAR:

Suministrar al alumno conocimientos suficientes en torno al proceso de planeación y lanzamiento de nuevos productos, sus posibilidades en el mercadeo y su necesidad o justificación, aplicando una secuencia técnica recomendada para el efecto en desarrollo de un proceso lógico a seguir.

MODULOS INSTRUCCIONALES QUE LO INTEGRAN

Nº	NOMBRE MODULO INSTRUCCIONAL	Duración Máxima	Código
01	EL PRODUCTO, SU CLASIFICACION Y CARACTERISTICAS	5	302033301
02	DINAMICA DEL MERCADO DEL PRODUCTO	5	302033302
03	HABITOS Y MOTIVOS DE COMPRA. FACTORES DE COMPRA	5	302033303
04	ANALISIS Y ESTUDIO DEL PRODUCTO	10	302033304
05	INVESTIGACION DE NUEVOS PRODUCTOS	30	302033305
06	PLANEACION Y DESARROLLO DE NUEVOS PRODUCTOS	20	302033306
07	LANZAMIENTO DE NUEVOS PRODUCTOS, EXITO DEL NUEVO PRODUCTO	30	302033307
08	INFORMES MERCADOLOGICOS		302033308

Material Textual	Material Audiovisual Nacional	Otro material didáctico Nal.
<input type="radio"/> Cartillas o Unidades Nº ____	<input type="radio"/> Películas Nº ____	<input type="radio"/> Guía de Aprendizaje
<input type="radio"/> Manual o colección básica	<input type="radio"/> Sonoviso Nº ____	<input type="radio"/> Lista maestra requerimientos
<input type="radio"/> Guía material bibliográfico	<input type="radio"/> Grabación Nº ____	<input type="radio"/> Banco de Preguntas
<input type="radio"/> Libro Específico	<input type="radio"/> Láminas	<input type="radio"/> Banco de Pruebas
		<input type="radio"/> Perfiles de salida



Servicio
Nacional de
Aprendizaje

CATALOGO NACIONAL DE ACCIONES DE
FORMACION PROFESIONAL

S e c t o r 3

NOMBRE DEL BLOQUE MODULAR:

PROCESO DE MERCADEO

Bloque

Nº 12

Duración
Máxima:

60

C ó d i g o:

3 0 2 0 3 3 4

Familia Ocupacional a que
Pertenece:
COMERCIALIZACION

Especialidad:

VENTAS

Salida Parcial que Ofrece:

NINGUNA

Requisitos para salida:
Bloques Número:

REQUISITOS DE INGRESO AL BLOQUE MODULAR

Bloques modulares Nº

Otros:

OBJETIVO DEL BLOQUE MODULAR:

Suministrar al alumno con mayor profundidad, conocimientos en torno al mercado de productos, sus características en el medio colombiano y trabajar con base en las diferentes estrategias de mercadeo aplicadas a diferentes casos y circunstancias.

MODULOS INSTRUCCIONALES QUE LO INTEGRAN

Nº	NOMBRE MODULO INSTRUCCIONAL	Duración Máxima	Código
01	PLANEACION DEL MERCADO	15	302033401
02	ESTUDIO DEL MERCADO COLOMBIANO	20	302033402
03	ESTRATEGIAS DE MERCADEO	20	302033403
04	SISTEMAS DE INFORMACION DE MERCADOS	5	302033404

Material Textual	Material Audiovisual Nacional	Otro material didáctico Nal.
<input type="radio"/> Cartillas o Unidades Nº _____	<input type="radio"/> Películas Nº _____	<input type="radio"/> Guía de Aprendizaje
<input type="radio"/> Manual o colección básica	<input type="radio"/> Sonoviso Nº _____	<input type="radio"/> Lista maestra requerimientos
<input type="radio"/> Guía material bibliográfico	<input type="radio"/> Grabación Nº _____	<input type="radio"/> Banco de Preguntas
<input type="radio"/> Libro Específico	<input type="radio"/> Láminas	<input type="radio"/> Banco de Pruebas
		<input type="radio"/> Perfiles de salida



Servicio
Nacional de
Aprendizaje

CATALOGO NACIONAL DE ACCIONES DE
FORMACION PROFESIONAL

Sector 3

COMERCIO

NOMBRE DEL BLOQUE MODULAR:

INN. DE MERCADOS.

Bloque

Nº 13

Duración
Máxima:

90

Código:

3 0 2 0 3 3 6

Familia Ocupacional a que
Pertenece:

COMERCIALIZACION

Especialidad:

VENTAS

Salida Parcial que Ofrece:

NINGUNA

Requisitos para salida:
Bloques Número:

REQUISITOS DE INGRESO AL BLOQUE MODULAR

Bloques modulares Nº

Otros:

OBJETIVO DEL BLOQUE MODULAR:

Inculcar en el alumno la importancia de la investigación de mercados en todo proceso mercadológico y en la toma de decisiones a nivel empresarial, obteniendo una visión detallada del proceso que implica la investigación o conocimiento del mercado y de los modelos que puede desarrollar para la toma de información.

MODULOS INSTRUCCIONALES QUE LO INTEGRAN

Nº	NOMBRE MODULO INSTRUCCIONAL	Duración Máxima	Código
01	DEFINICION, IMPORTANCIA Y ALCANCES	10	302033601
02	TIPOS DE INVESTIGACION DE MERCADOS	15	302033602
03	PROCESO DE INVESTIGACION DE MERCADOS	50	302033603
04	INVESTIGACION PUBLICITARIA	10	302033604
05	CUANDO HACER INVESTIGACION DE MERCADOS	5	302033605

Material Textual

- Cartillas o Unidades Nº ___
- Manual o colección básica
- Guía material bibliográfico
- Libro Específico

Material Audiovisual Nacional

- Películas Nº ___
- Sonoviso Nº ___
- Grabación Nº ___
- Láminas

Otro material didáctico Nat.

- Guía de Aprendizaje
- Lista maestra requerimientos
- Banco de Preguntas
- Banco de Pruebas
- Perfiles de salida



Servicio
Nacional de
Aprendizaje

CATALOGO NACIONAL DE ACCIONES DE
FORMACION PROFESIONAL

Sector 3

COMERCIO

NOMBRE DEL BLOQUE MODULAR:

DIRECCION DE VENTAS

Bloque

Nº 14

Duración
Máxima:

85

Código:

3 0 2 0 3 3 8

Familia Ocupacional a que
Pertenece:

COMERCIALIZACION

Especialidad:

VENTAS

Salida Parcial que Ofrece:

NINGUNA

Requisitos para salida:
Bloques Número:

REQUISITOS DE INGRESO AL BLOQUE MODULAR

Bloques modulares Nº

Otros:

OBJETIVO DEL BLOQUE MODULAR:

Capacitar al alumno para que asuma las funciones de dirección del área de ventas, tanto en lo humano como en lo físico, y de planeación que esta actividad encierra.

MODULOS INSTRUCCIONALES QUE LO INTEGRAN

Nº	NOMBRE MODULO INSTRUCCIONAL	Duración Máxima	Código
01	DETERMINACION DEL PRECIO DE VENTA	30	302033801
02	PLANES DE VENTAS	25	302033802
03	PRESUPUESTO DE VENTAS	30	302033803

Material Textual

- Cartillas o Unidades Nº _____
- Manual o colección básica
- Guía material bibliográfico
- Libro Específico

Material Audiovisual Nacional

- Películas Nº _____
- Sonoviso Nº _____
- Grabación Nº _____
- Láminas

Otro material didáctico Nal.

- Guía de Aprendizaje
- Lista maestra requerimientos
- Banco de Preguntas
- Banco de Pruebas
- Perfiles de salida



Servicio
Nacional de
Aprendizaje

CATALOGO NACIONAL DE ACCIONES DE
FORMACION PROFESIONAL

Sector 3

COMERCIO

NOMBRE DEL BLOQUE MODULAR:

PUBLICIDAD Y PROMOCION

Bloque

Nº 15

Duración
Máxima:

190

Código:

3 0 2 0 3 3 9

Familia Ocupacional a que
Pertenece:

COMERCIALIZACION

Especialidad:

VENTAS

Salida Parcial que Ofrece:

NINGUNA

Requisitos para salida:
Bloques Número:

REQUISITOS DE INGRESO AL BLOQUE MODULAR

Bloques modulares Nº

Otros:

OBJETIVO DEL BLOQUE MODULAR:

Comprender la interrelación de la publicidad con las funciones de la comercialización, analizar las características específicas de la comunicación y medios publicitarios que faciliten la evaluación de proyectos.

MODULOS INSTRUCCIONALES QUE LO INTEGRAN

Nº	NOMBRE MODULO INSTRUCCIONAL	Duración Máxima	Código
01	LA PUBLICIDAD Y LA FUNCION COMERCIAL	20	302033901
02	COMUNICACION Y MEDIOS PUBLICITARIOS	60	302033902
03	COSTOS PUBLICITARIOS	50	302033903
04	PUBLICIDAD Y RELACIONES PUBLICAS	10	302033904
05	EXHIBICION Y PROMOCION	50	302033905

Material Textual

- Cartillas o Unidades Nº ___
- Manual o colección básica
- Guía material bibliográfico
- Libro Específico

Material Audiovisual Nacional

- Películas Nº ___
- Sonoviso Nº ___
- Grabación Nº ___
- Láminas

Otro material didáctico Nal.

- Guía de Aprendizaje
- Lista maestra requerimientos
- Banco de Preguntas
- Banco de Pruebas
- Perfiles de salida



Servicio Nacional de Aprendizaje

CATALOGO NACIONAL DE ACCIONES DE FORMACION PROFESIONAL

Sector 3

COMERCIO

NOMBRE DEL BLOQUE MODULAR:

ADMINISTRACION DE ACTIVOS

Bloque

Nº 16

Duración Máxima:

80

Código:

3 0 2 0 3 4 1

Familia Ocupacional a que Pertenece:

COMERCIALIZACION

Especialidad:

VENTAS

Salida Parcial que Ofrece:

NINGUNA

Requisitos para salida:
Bloques Número:

REQUISITOS DE INGRESO AL BLOQUE MODULAR

Bloques modulares Nº

Otros:

OBJETIVO DEL BLOQUE MODULAR:

Capacitar al alumno para que sea capaz de administrar los activos propios de la actividad comercial realizando trámites de garantías y seguros sobre bienes e instalaciones, hacer el control y manejo de efectivo y cartera, y administrar en forma correcta los inventarios de productos propios de la actividad comercial.

MODULOS INSTRUCCIONALES QUE LO INTEGRAN

Nº	NOMBRE MODULO INSTRUCCIONAL	Duración Máxima	Código
01	GARANTIAS, CONTROLES Y REGISTROS DE MANEJO DE BIENES E INSTALACIONES	25	302034101
02	ADMINISTRACION DE EFECTIVO Y CARTERA	30	302034102
03	ADMINISTRACION DE INVENTARIOS	25	302034103

Material Textual	Material Audiovisual Nacional	Otro material didáctico Nal.
<input type="radio"/> Cartillas o Unidades Nº ___	<input type="radio"/> Películas Nº ___	<input type="radio"/> Casa de Aprendizaje
<input type="radio"/> Manual o colección básica	<input type="radio"/> Sonoviso Nº ___	<input type="radio"/> Lista maestra requerimientos
<input type="radio"/> Gufa material bibliográfico	<input type="radio"/> Grabación Nº ___	<input type="radio"/> Banco de Preguntas
<input type="radio"/> Libro Específico	<input type="radio"/> Láminas	<input type="radio"/> Banco de Pruebas
		<input type="radio"/> Perfiles de salida



Servicio
Nacional de
Aprendizaje

CATALOGO NACIONAL DE ACCIONES DE
FORMACION PROFESIONAL

S e c t o r 3

COMERCIO

NOMBRE DEL BLOQUE MODULAR: COMPRAS Y GESTION DE EXISTENCIAS		Bloque Nº 17	Duración Máxima: 120	Código: 3 0 2 0 3 4 4
Familia Ocupacional a que Pertenece: COMERCIALIZACION	Especialidad: VENTAS	Salida Parcial que Ofrece: NINGUNA		
Requisitos para salida: Bloques Número:	REQUISITOS DE INGRESO AL BLOQUE MODULAR			
	Bloques modulares Nº	Otros:		

OBJETIVO DEL BLOQUE MODULAR:

Capacitar al alumno para su desempeño eficiente en la selección de proveedores y gestión de compra de productos, control de su realización y su posterior despacho según pedidos y movimiento realizado.

MODULOS INSTRUCCIONALES QUE LO INTEGRAN

Nº	NOMBRE MODULO INSTRUCCIONAL	Duración Máxima	Código
01	TRAMITES Y CONTROL DE COMPRAS	50	302034401
02	INFORMES Y CONTROL DE MOVIMIENTO DE MERCANCIAS	20	302034402
03	IMPORTACIONES	30	302034403
04	DESPACHO DE MERCANCIAS	20	302034404

Material Textual	Material Audiovisual Nacional	Otro material didáctico Nat.
<input type="radio"/> Cartillas o Unidades Nº _____	<input type="radio"/> Películas Nº _____	<input type="radio"/> Guía de Aprendizaje
<input type="radio"/> Manual o colección básica	<input type="radio"/> Sonoviso Nº _____	<input type="radio"/> Lista maestra requerimientos
<input type="radio"/> Guía material bibliográfico	<input type="radio"/> Grabación Nº _____	<input type="radio"/> Banco de Preguntas
<input type="radio"/> Libro Específico	<input type="radio"/> Láminas	<input type="radio"/> Banco de Pruebas
		<input type="radio"/> Perfiles de salida



CATALOGO NACIONAL DE ACCIONES DE FORMACION PROFESIONAL

SUBDIRECCION
TECNICO PEDAGOGICA

sector
servicios



SERVICIO
NACIONAL DE
APRENDIZAJE

DIRECCION GENERAL

42059

90 FEB 23 P2:53

55390

Nº 62

22 FEB. 1990

1171

MEMORANDO

PARA Dra. Marina Camacho de Samper, Directora Regional Bogotá

DE Jefe División de Comercio y Servicios

REF. Actualización catálogo, acciones de formación, Proyecto Transporte

Con el fin de que en cada Regional se actualice el catálogo modular, le envío el material de la referencia, el cual modifica parcialmente el registro de las acciones de formación del Proyecto de Transporte.

Igualmente, le solicito informar acerca de esta novedad, a los funcionarios relacionados con dicha actividad.

Cordial saludo,

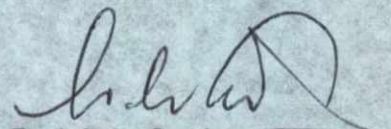
Rodrigo Ospina Duque

Copia: Oficina de Secretaría o Registro de Alumnos
Supervisor Proyecto de Transporte

Anexo: documentos

nipc.

900226 ST. A.H.6

**FAMILIA OCUPACIONAL
CONTABLE Y FINANCIERA**

52787

Regional Bogotá

64672

13 NOV. 1990

3471

Doctora María del Pilar Bahamón Subdirectora Operac. Comercio y Servs.
Regional Bogotá/Cmarca.
Jefe División Comercio y Servicios
Envío Formas de Catálogo Contabilidad

Con el propósito de actualizar el Catálogo Modular de acciones de formación profesional para el Comercio y los Servicios le envío las formas de Contabilidad y Finanzas, cuya estructura de contenidos acaba de ser actualizada.

Esta nueva estructura deberá operar a partir de 1991 y para tal fin durante el presente mes de noviembre se hará a nivel nacional la difusión de los programas respectivos y se darán las pautas para su operación.

Le agradezco su apoyo decidido en la implementación de la formación con base en estos programas.

Cordial saludo,

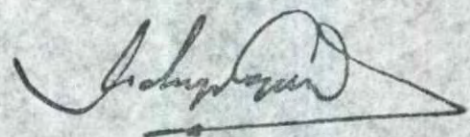

Rodrigo Ospina Duque

c.c. Oficina de Registro y Certificación Regional Bogotá/Cmarca.
Jefe Centro Comercial Chapinero Regional Bogotá/Cmarca.
Jefe Centro Múltiple Kenady Regional Bogotá/Cmarca
Jefe Unidad Múltiple Giradot Regional Bogotá/Cmarca.

Anexo.
apg.

Handwritten notes and scribbles at the bottom left corner.

FAMILIA CONTABLE Y FINANCIERA

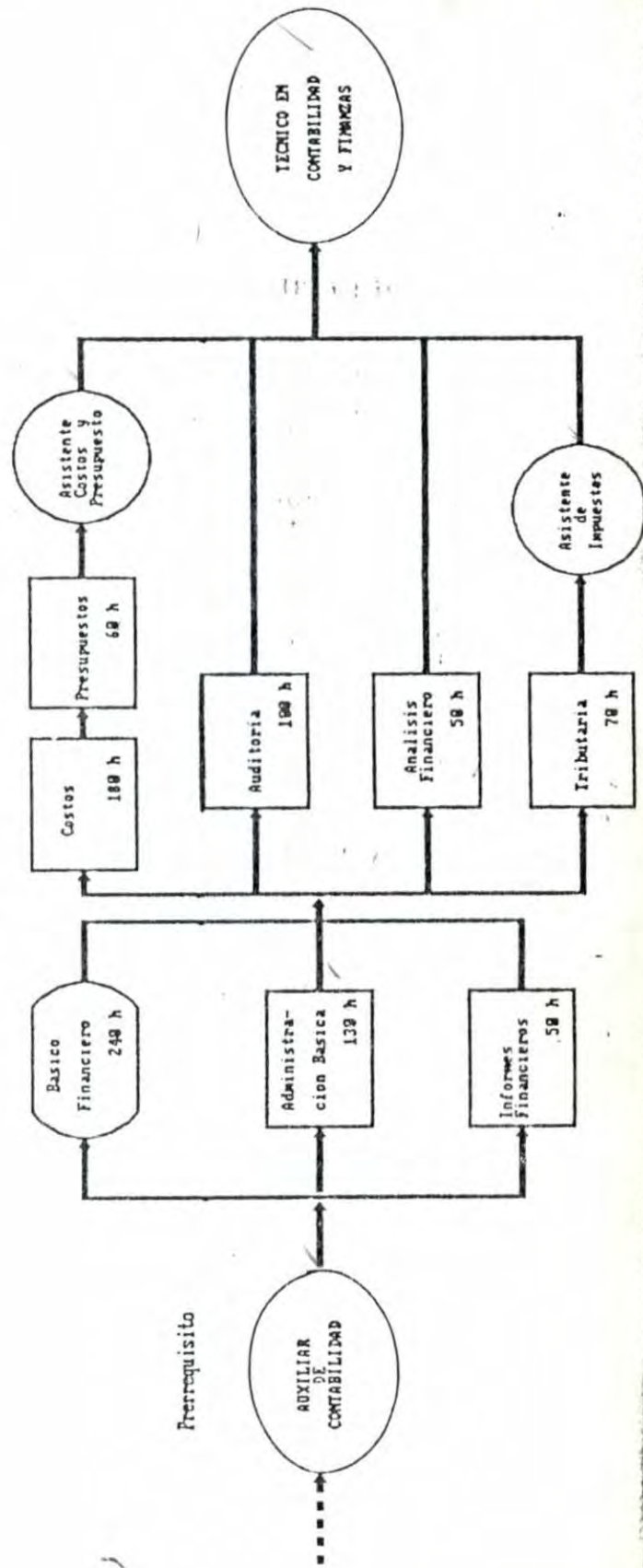
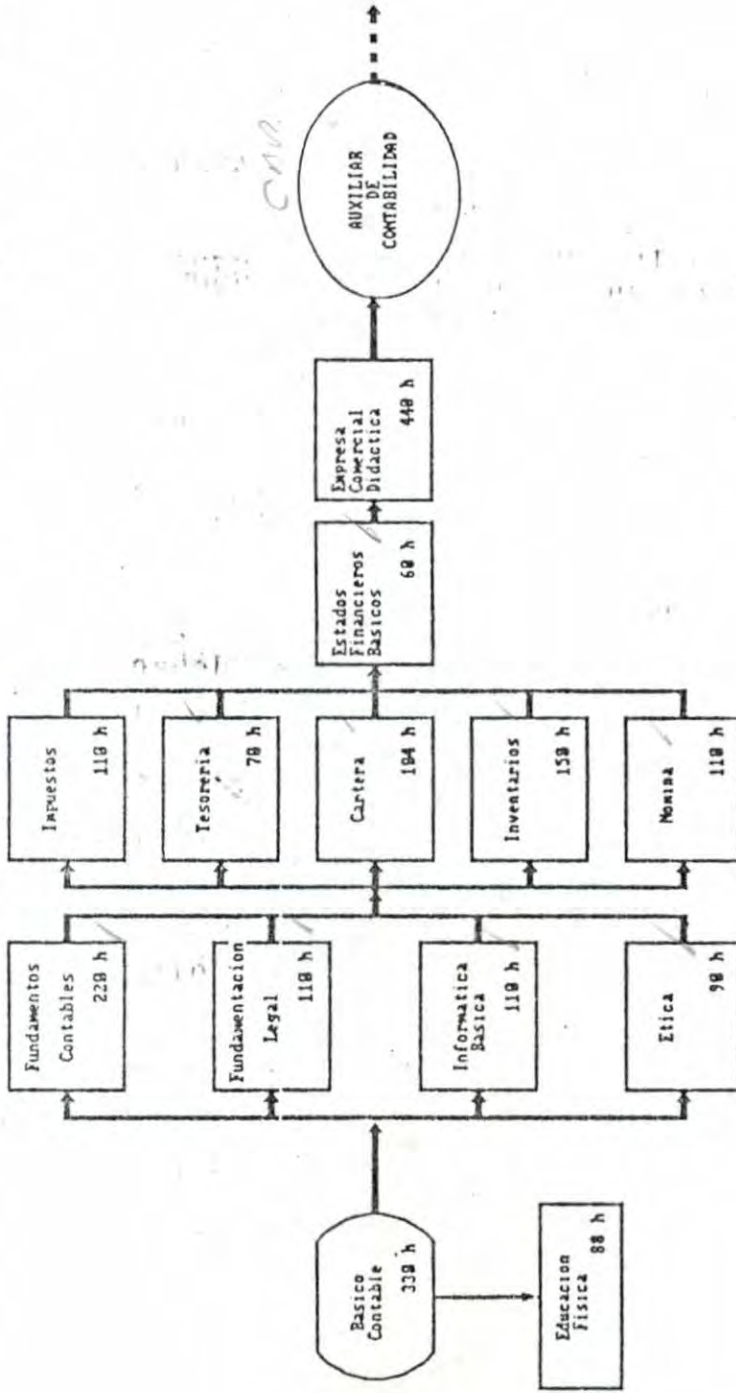



CONTABLE Y

Familia Ocupacional: FINANCIERA 4 1 2

Especialidad: CONTABILIDAD Y FINANZAS 4 1 2 0 1

CREDITOS QUE CONFORMAN LA ESPECIALIDAD

Nº	NOMBRE	Salida Parcial		Durac. Máxima	Código del crédito
		SI	NO		
14	INFORMES FINANCIEROS		X	50	4120157
15	COSTOS		X	180	4120158
16	PRESUPUESTO		X	60	4120159
17	AUDITORIA		X	100	4120161
18	ANALISIS FINANCIERO		X	50	4120162
19	TRIBUTARIA		X	70	4120163
20	ETICA		x	90	9001111
21	EDUCACION FISICA		X	88	9001011
	<i>Temperatura Basica</i>				

SALIDAS QUE OFRECE LA ESTRUCTURA DE CREDITOS

NOMBRE	Tipo de salida	Créditos componentes	Durac. máxima	Código salida
Auxiliar de Contabilidad	Plena	del 01 al 11 más 20 y 21	1992	4120100
Asistente de Costos y Presupuesto	Parcial	01 a 11, 20, 21, 12 a 16	2652	4120170
Asistente de Impuestos	Parcial	01 a 11, 20, 21, 12, 13, 14 y 19	2482	4120185
Técnico en Contabilidad y Finanzas	Plena	01 a 21	2872	4120101



NOMBRE DEL BLOQUE MODULAR: BASICO CONTABLE		Bloque Nº 01	Duración Máxima: 330	Código: 4 1 2 0 1 4 1
Familia Ocupacional a que Pertenece: CONTABLE Y FINANCIERA	Especialidad: CONTABILIDAD Y FINANZAS	Salida Parcial que Ofrece: NINGUNA		
Requisitos para salida: Bloques Número: NO	REQUISITOS DE INGRESO AL BLOQUE MODULAR			
	Bloques modulares Nº	Otros: 6to. Bachillerato		

OBJETIVO DEL BLOQUE MODULAR:

Configurar conocimientos básicos indispensables para el desarrollo de Bloques Modulares Técnicos relacionados con:

- Uso racional y adecuado del lenguaje.
- Desarrollo de habilidades mecanográficas como medio de la utilización de sistemas.
- Manejo de documentación y soportación contable, organización y valor legal de Archivos.
- El cálculo matemático como medio para definir información contable y financiera.

MODULOS INSTRUCCIONALES QUE LO INTEGRAN

Nº	NOMBRE MODULO INSTRUCCIONAL	Duración Máxima	Código
01	Matemática Comercial Básica	60 hrs	412014101
02	Lenguaje Profesional	100	412014102
03	Mecanografía	100	412014103
04	Archivo	70	412014104

Material Textual	Material Audiovisual Nacional	Otro material didáctico Nal.
<input type="radio"/> Cartillas o Unidades Nº _____	<input type="radio"/> Películas Nº _____	<input type="radio"/> Guía de Aprendizaje
<input type="radio"/> Manual o colección básica	<input type="radio"/> Sonoviso Nº _____	<input type="radio"/> Lista maestra requerimientos
<input type="radio"/> Guía material bibliográfico	<input type="radio"/> Grabación Nº _____	<input type="radio"/> Banco de Preguntas
<input type="radio"/> Libro Específico	<input type="radio"/> Láminas	<input type="radio"/> Banco de Pruebas
		<input type="radio"/> Perfiles de salida



Servicio Nacional de Aprendizaje

CATALOGO NACIONAL DE ACCIONES DE FORMACION PROFESIONAL

Sector
COMERCIO

NOMBRE DEL BLOQUE MODULAR: FUNDAMENTOS CONTABLES		Bloque Nº 02	Duración Máxima: 220	Código: 4 1 2 0 1 4 2	
Familia Ocupacional a que Pertenece: CONTABLE Y FINANCIERA	Especialidad: CONTABILIDAD Y FINANZAS	Salida Parcial que Ofrece: NINGUNA			
Requisitos para salida: Bloques Número: NO	REQUISITOS DE INGRESO AL BLOQUE MODULAR		Otros: 6to. Bachillerato		
	Bloques modulares Nº				

OBJETIVO DEL BLOQUE MODULAR:

Procesar la información financiera de unidades económicas hasta llegar a la elaboración de los informes financieros básicos, utilizando la información de los documentos y los libros de Contabilidad, dando cumplimiento a las disposiciones legales vigentes.

MODULOS INSTRUCCIONALES QUE LO INTEGRAN

Nº	NOMBRE MODULO INSTRUCCIONAL	Duración Máxima	Código
01	Codificación de Soportes	80	412014201
02	Elaboración de comprobantes de Contabilidad	20	412014202
03	Manejo de Libros Auxiliares	20	412014203
04	Revisión y ajuste de la información financiera	30	412014204
05	Manejo de libros principales	20	412014205
06	Elaboración de informes financieros básicos	50	412014206

Material Textual	Material Audiovisual Nacional	Otro material didáctico Nal.
<input type="radio"/> Cartillas o Unidades Nº _____	<input type="radio"/> Películas Nº _____	<input type="radio"/> Guía de Aprendizaje
<input type="radio"/> Manual o colección básica	<input type="radio"/> Sonoviso Nº _____	<input type="radio"/> Lista maestra requerimientos
<input type="radio"/> Guía material bibliográfico	<input type="radio"/> Grabación Nº _____	<input type="radio"/> Banco de Preguntas
<input type="radio"/> Libro Específico	<input type="radio"/> Láminas	<input type="radio"/> Banco de Pruebas
		<input type="radio"/> Perfiles de salida



Servicio
Nacional de
Aprendizaje

CATALOGO NACIONAL DE ACCIONES DE
FORMACION PROFESIONAL

S e c t o r

COMERCIO

NOMBRE DEL BLOQUE MODULAR: FUNDAMENTACION LEGAL		Bloque Nº 03	Duración Máxima: 110	Código: 4 1 2 0 1 4 3
Familia Ocupacional a que Pertenece: CONTABLE Y FINANCIERA	Especialidad: CONTABILIDAD Y FINANZAS	Salida Parcial que Ofrece: NINGUNA		
Requisitos para salida: Bloques Número: NO	REQUISITOS DE INGRESO AL BLOQUE MODULAR			
	Bloques modulares Nº	Otros: 6to. Bachillerato		

OBJETIVO DEL BLOQUE MODULAR:

Identificar y definir los conceptos básicos de la legalización comercial, laboral y tributaria que afectan a la empresa como ente económico y social.

MODULOS INSTRUCCIONALES QUE LO INTEGRAN

Nº	NOMBRE MODULO INSTRUCCIONAL	Duración Máxima	Código
01	Legislación Comercial	40	412014301
02	Legislación Laboral	40	412014302
03	Legislación Tributaria	30	412014303

Material Textual	Material Audiovisual Nacional	Otro material didáctico Nal.
<input type="radio"/> Cartillas o Unidades Nº _____	<input type="radio"/> Películas Nº _____	<input type="radio"/> Guía de Aprendizaje
<input type="radio"/> Manual o colección básica	<input type="radio"/> Sonoviso Nº _____	<input type="radio"/> Lista maestra requerimientos
<input type="radio"/> Guía material bibliográfico	<input type="radio"/> Grabación Nº _____	<input type="radio"/> Banco de Preguntas
<input type="radio"/> Libro Específico	<input type="radio"/> Láminas	<input type="radio"/> Banco de Pruebas
		<input type="radio"/> Perfiles de salida



Servicio Nacional de Aprendizaje

CATALOGO NACIONAL DE ACCIONES DE FORMACION PROFESIONAL

Sector

COMERCIO

NOMBRE DEL BLOQUE MODULAR: INFORMATICA BASICA		Bloque Nº 04	Duración Máxima: 110	Código: 4 1 3 0 2 2 1
Familia Ocupacional a que Pertenece: CONTABLE Y FINANCIERA	Especialidad: CONTABILIDAD Y FINANZAS	Salida Parcial que Ofrece: NINGUNA		
Requisitos para salida: Bloques Número: NO	REQUISITOS DE INGRESO AL BLOQUE MODULAR			
	Bloques modulares Nº	Otros: 6to. BACHILLERATO		

OBJETIVO DEL BLOQUE MODULAR:

Utilizar enfoques, técnicas, conceptos y herramientas informáticas para la solución de problemas de manejo de información relacionada con la especialidad u ocupación del alumno.

MODULOS INSTRUCCIONALES QUE LO INTEGRAN

Nº	NOMBRE MODULO INSTRUCCIONAL	Duración Máxima	Código
01	ADMINISTRACION DE LOS FUNDAMENTOS DE INFORMATICA	14	413022101
02	MANEJO DEL SISTEMA OPERATIVO	14	413022102
03	PROCESAMIENTO DE PALABRAS	14	413022103
04	MANEJO DE HOJA ELECTRONICA	54	413022104
05	MANEJO DE BASES DE DATOS	14	413022105
	MANEJO APLICACIONES GRAFICAS	--	

Material Textual	Material Audiovisual Nacional	Otro material didáctico Nal.
<input type="radio"/> Cartillas o Unidades Nº _____	<input type="radio"/> Películas Nº _____	<input type="radio"/> Guía de Aprendizaje
<input type="radio"/> Manual o colección básica	<input type="radio"/> Sonoviso Nº _____	<input type="radio"/> Lista maestra requerimientos
<input type="radio"/> Guía material bibliográfico	<input type="radio"/> Grabación Nº _____	<input type="radio"/> Banco de Preguntas
<input type="radio"/> Libro Específico	<input type="radio"/> Láminas	<input type="radio"/> Banco de Pruebas
		<input type="radio"/> Perfiles de salida

NOMBRE DEL BLOQUE MODULAR: TESORERIA		Bloque Nº 05	Duración Máxima: 70	Código: 4 1 2 0 1 4 6
Familia Ocupacional a que Pertenece: CONTABLE Y FINANCIERA	Especialidad: CONTABILIDAD Y FINANZAS	Salida Parcial que Ofrece: NINGUNA		
Requisitos para salida: Bloques Número: NO	REQUISITOS DE INGRESO AL BLOQUE MODULAR			
	Bloques modulares Nº	Otros: 6to. Bachillerato		

OBJETIVO DEL BLOQUE MODULAR:

Manejar y regular todas las operaciones relacionadas con el efectivo, manual y sistematizadamente.

MODULOS INSTRUCCIONALES QUE LO INTEGRAN

Nº	NOMBRE MODULO INSTRUCCIONAL	Duración Máxima	Código
01	Operaciones con el efectivo	16	412014601
02	Operaciones Bancarias	24	412014602
03	Fondos y Programas de Tesorería	30	412014603

Material Textual	Material Audiovisual Nacional	Otro material didáctico Nal.
<input type="radio"/> Cartillas o Unidades Nº ___	<input type="radio"/> Películas Nº ___	<input type="radio"/> Guía de Aprendizaje
<input type="radio"/> Manual o colección básica	<input type="radio"/> Sonoviso Nº ___	<input type="radio"/> Lista maestra requerimientos
<input type="radio"/> Guía material bibliográfico	<input type="radio"/> Grabación Nº ___	<input type="radio"/> Banco de Preguntas
<input type="radio"/> Libro Específico	<input type="radio"/> Láminas	<input type="radio"/> Banco de Pruebas
		<input type="radio"/> Perfiles de salida



Servicio
Nacional de
Aprendizaje

CATALOGO NACIONAL DE ACCIONES DE
FORMACION PROFESIONAL

S e c t o r

COMERCIO

NOMBRE DEL BLOQUE MODULAR:

CARTERA

Bloque

Nº 06

Duración
Máxima:

104

C ó d i g o:

4 1 2 0 1 4 7

Familia Ocupacional a que
Pertenece:

CONTABLE Y FINANCIERA

Especialidad:

CONTABILIDAD Y FINANZAS

Salida Parcial que Ofrece:

NINGUNA

Requisitos para salida:

Bloques Número:

NO

REQUISITOS DE INGRESO AL BLOQUE MODULAR

Bloques modulares Nº

Otros: 6to. Bachillerato

OBJETIVO DEL BLOQUE MODULAR:

Desarrollar habilidades para el manejo contable de las operaciones de Cartera y elaboración de los informes correspondientes.

MODULOS INSTRUCCIONALES QUE LO INTEGRAN

Nº	NOMBRE MODULO INSTRUCCIONAL	Duración Máxima	Código
01	Procedimiento del Crédito y Cobranza	16	412014701
02	Contabilizaciones de Cartera	58	412014702
03	Elaboración de Informes de Cartera	30	412014703

Material Textual

- Cartillas o Unidades Nº _____
- Manual o colección básica
- Guía material bibliográfico
- Libro Específico

Material Audiovisual Nacional

- Películas Nº _____
- Sonoviso Nº _____
- Grabación Nº _____
- Láminas

Otro material didáctico Nal.

- Guía de Aprendizaje
- Lista maestra requerimientos
- Banco de Preguntas
- Banco de Pruebas
- Perfiles de salida



Servicio Nacional de Aprendizaje

CATALOGO NACIONAL DE ACCIONES DE FORMACION PROFESIONAL

S e c t o r

COMERCIO

NOMBRE DEL BLOQUE MODULAR:

INVENTARIOS

Bloque
Nº 07

Duración
Máxima:
150

C ó d i g o:

4 1 2 0 1 4 8

Familia Ocupacional a que Pertenece:

CONTABLE Y FINANCIERA

Especialidad:

CONTABILIDAD Y FINANZAS

Salida Parcial que Ofrece:

NINGUNA

Requisitos para salida:
Bloques Número:

NO

REQUISITOS DE INGRESO AL BLOQUE MODULAR

Bloques modulares Nº

Otros: 6to. Bachillerato

OBJETIVO DEL BLOQUE MODULAR:

Identificar inventarios, valorar, contabilizar, registrar en kárdex y controlar las operaciones, movimientos de inventarios de mercancías propios de terceros y registrar operaciones con activos fijos, manual o sistematizadamente.

MODULOS INSTRUCCIONALES QUE LO INTEGRAN

Nº	NOMBRE MODULO INSTRUCCIONAL	Duración Máxima	Código
01	Contabilización de operaciones con inventarios	66	412014801
02	Toma física de inventarios	14	412014802
03	Otras operaciones con Inventarios e Informática aplicada.	70	412014803

Material Textual

- Cartillas o Unidades Nº _____
- Manual o colección básica
- Guía material bibliográfico
- Libro Específico

Material Audiovisual Nacional

- Películas Nº _____
- Sonoviso Nº _____
- Grabación Nº _____
- Láminas

Otro material didáctico Nal.

- Guía de Aprendizaje
- Lista maestra requerimientos
- Banco de Preguntas
- Banco de Pruebas
- Perfiles de salida



Servicio Nacional de Aprendizaje

CATALOGO NACIONAL DE ACCIONES DE FORMACION PROFESIONAL

Sector

COMERCIO

NOMBRE DEL BLOQUE MODULAR: NOMINA		Bloque Nº 08	Duración Máxima: 110	Código: 4 1 2 0 1 4 9
Familia Ocupacional a que Pertenece: CONTABLE Y FINANCIERA	Especialidad: CONTABILIDAD Y FINANZAS	Salida Parcial que Ofrece: NINGUNA		
Requisitos para salida: Bloques Número: NO	REQUISITOS DE INGRESO AL BLOQUE MODULAR			
	Bloques modulares Nº	Otros: 6to. Bachillerato		

OBJETIVO DEL BLOQUE MODULAR:

Liquidar la Nómina, las prestaciones sociales y contabilizarlas en forma manual sistematizada.

MODULOS INSTRUCCIONALES QUE LO INTEGRAN

Nº	NOMBRE MODULO INSTRUCCIONAL	Duración Máxima	Código
01	Liquidación y elaboración de la Nómina	30	412014901
02	Contabilización de la Nómina	16	412014902
03	Liquidación y contabilización de prestaciones sociales.	24	412014903
04	Diligenciamiento de información complementaria e informática aplicada.	40	412014904

Material Textual	Material Audiovisual Nacional	Otro material didáctico Nal.
<input type="radio"/> Cartillas o Unidades Nº _____	<input type="radio"/> Películas Nº _____	<input type="radio"/> Guía de Aprendizaje
<input type="radio"/> Manual o colección básica	<input type="radio"/> Sonoviso Nº _____	<input type="radio"/> Lista maestra requerimientos
<input type="radio"/> Guía material bibliográfico	<input type="radio"/> Grabación Nº _____	<input type="radio"/> Banco de Preguntas
<input type="radio"/> Libro Específico	<input type="radio"/> Láminas	<input type="radio"/> Banco de Pruebas
		<input type="radio"/> Perfiles de salida



Servicio Nacional de Aprendizaje

CATALOGO NACIONAL DE ACCIONES DE FORMACION PROFESIONAL

Sector

COMERCIO

NOMBRE DEL BLOQUE MODULAR:

Bloque

Duración Máxima:

Código:

IMPUESTOS

Nº 09

110

4 1 2 0 1 5 1

Familia Ocupacional a que Pertenece:

Especialidad:

Salida Parcial que Ofrece:

CONTABLE Y FINANCIERA

CONTABILIDAD Y FINANZAS

NINGUNA

Requisitos para salida:
Bloques Número:

REQUISITOS DE INGRESO AL BLOQUE MODULAR

NO

Bloques modulares Nº

Otros: 6to. Bachillerato

OBJETIVO DEL BLOQUE MODULAR:

Resolver casos y elaborar correctamente las declaraciones tributarias.

MODULOS INSTRUCCIONALES QUE LO INTEGRAN

Nº	NOMBRE MODULO INSTRUCCIONAL	Duración Máxima	Código
01	Impuesto sobre la renta y complementarios	40	412015101
02	Impuesto a las Ventas	30	412015102
03	Retención en la Fuente	20	412015103
04	Impuesto de Industria y Comercio	10	412015104
05	Impuesto de Timbre Nacional	10	412015105

Material Textual

Material Audiovisual Nacional

Otro material didáctico Nal.

- Cartillas o Unidades Nº _____
- Manual o colección básica
- Guía material bibliográfico
- Libro Específico

- Películas Nº _____
- Sonoviso Nº _____
- Grabación Nº _____
- Láminas

- Guía de Aprendizaje
- Lista maestra requerimientos
- Banco de Preguntas
- Banco de Pruebas
- Perfiles de salida



Servicio
Nacional de
Aprendizaje

CATALOGO NACIONAL DE ACCIONES DE
FORMACION PROFESIONAL

S e c t o r
COMERCIO

NOMBRE DEL BLOQUE MODULAR: ESTADOS FINANCIEROS BASICOS		Bloque Nº 10	Duración Máxima: 60	C ó d i g o: 4 1 2 0 1 5 2
Familia Ocupacional a que Pertenece: CONTABLE Y FINANCIERA	Especialidad: CONTABILIDAD Y FINANZAS	Salida Parcial que Ofrece: NINGUNO		
Requisitos para salida: Bloques Número: NO	REQUISITOS DE INGRESO AL BLOQUE MODULAR		Otros: 6to. Bachillerato	
	Bloques modulares Nº			

OBJETIVO DEL BLOQUE MODULAR:

Elaborar Estados Financieros de resultados, ganancias no distribuidas y balance general clasificado, desarrollando hojas de trabajo y aplicando las normas vigentes.

MODULOS INSTRUCCIONALES QUE LO INTEGRAN

Nº	NOMBRE MODULO INSTRUCCIONAL	Duración Máxima	Código
01	El patrimonio de la Empresa	20	412015201
02	Elaboración de Informes Financieros	30	412015202
03	Informe de operaciones con sucursales	10	412015203

<p>Material Textual</p> <p><input type="radio"/> Cartillas o Unidades Nº ___</p> <p><input type="radio"/> Manual o colección básica</p> <p><input type="radio"/> Guía material bibliográfico</p> <p><input type="radio"/> Libro Específico</p>	<p>Material Audiovisual Nacional</p> <p><input type="radio"/> Películas Nº ___</p> <p><input type="radio"/> Sonoviso Nº ___</p> <p><input type="radio"/> Grabación Nº ___</p> <p><input type="radio"/> Láminas</p>	<p>Otro material didáctico Nal.</p> <p><input type="radio"/> Guía de Aprendizaje</p> <p><input type="radio"/> Lista maestra requerimientos</p> <p><input type="radio"/> Banco de Preguntas</p> <p><input type="radio"/> Banco de Pruebas</p> <p><input type="radio"/> Perfiles de salida</p>
--	--	--



Servicio Nacional de Aprendizaje

CATALOGO NACIONAL DE ACCIONES DE FORMACION PROFESIONAL

Sector

COMERCIO

NOMBRE DEL BLOQUE MODULAR: EMPRESA COMERCIAL DIDACTICA		Bloque Nº 11	Duración Máxima: 440	Código: 4 1 2 0 1 5 3
Familia Ocupacional a que Pertenece: CONTABLE Y FINANCIERA	Especialidad: CONTABILIDAD Y FINANZAS	Salida Parcial que Ofrece: NINGUNA		
Requisitos para salida: Bloques Número: NO	REQUISITOS DE INGRESO AL BLOQUE MODULAR			
	Bloques modulares Nº	Otros: 6to. Bachillerato		

OBJETIVO DEL BLOQUE MODULAR:

Al concluir la práctica en la E.C.D. el sujeto de formación estará en capacidad de administrar el proceso contable de una empresa mercantil, a nivel de auxiliar, técnico o tecnólogo en contabilidad y finanzas, con base en actividades mercantiles y servicios reales y/o en la simulación de hechos reales y en el manejo, elaboración, liquidación y contabilización de los documentos comerciales y contables hasta obtener los estados financieros, utilizando sistemas manuales y/o computarizados en los diferentes puestos de trabajo, en donde debe demostrar responsabilidad, seguridad, iniciativa, buen trato social y presentación personal acordes con las actividades desarrolladas.

MODULOS INSTRUCCIONALES QUE LO INTEGRAN

Nº	NOMBRE MODULO INSTRUCCIONAL	Duración Máxima	Código

Material Textual	Material Audiovisual Nacional	Otro material didáctico Nal.
<input type="radio"/> Cartillas o Unidades Nº ____ <input type="radio"/> Manual o colección básica <input type="radio"/> Guía material bibliográfico <input type="radio"/> Libro Específico	<input type="radio"/> Películas Nº ____ <input type="radio"/> Sonoviso Nº ____ <input type="radio"/> Grabación Nº ____ <input type="radio"/> Láminas	<input type="radio"/> Guía de Aprendizaje <input type="radio"/> Lista maestra requerimientos <input type="radio"/> Banco de Preguntas <input type="radio"/> Banco de Pruebas <input type="radio"/> Perfiles de salida



Servicio
Nacional de
Aprendizaje

CATALOGO NACIONAL DE ACCIONES DE
FORMACION PROFESIONAL

S e c t o r

COMERCIO

NOMBRE DEL BLOQUE MODULAR:		Bloque	Duración Máxima:	C ó d i g o :	
BASICO FINANCIERO		Nº 12	240	4	1 2 0 1 5 4
Familia Ocupacional a que Pertenece:	Especialidad:	Salida Parcial que Ofrece:			
CONTABLE Y FINANCIERA	CONTABILIDAD Y FINANZAS	NINGUNA			
Requisitos para salida: Bloques Número:	REQUISITOS DE INGRESO AL BLOQUE MODULAR				
NO	Bloques modulares Nº	Otros: 6to. Bachillerato			

OBJETIVO DEL BLOQUE MODULAR:

Impartir los contenidos básicos necesarios para el desarrollo de los bloques modulares técnicos relacionados con el manejo de los datos y conceptos económicos, matemáticos, estadísticos y metodológicos inherentes al proceso contable y financiero de una empresa.

MODULOS INSTRUCCIONALES QUE LO INTEGRAN

Nº	NOMBRE MODULO INSTRUCCIONAL	Duración Máxima	Código
01	Estadística	80	412015401
02	Economía	60	412015402
03	Metodología de la Investigación	40	412015403
04	Matemática Financiera	60	412015404

Material Textual	Material Audiovisual Nacional	Otro material didáctico Nal.
<input type="radio"/> Cartillas o Unidades Nº _____	<input type="radio"/> Películas Nº _____	<input type="radio"/> Guía de Aprendizaje
<input type="radio"/> Manual o colección básica	<input type="radio"/> Sonoviso Nº _____	<input type="radio"/> Lista maestra requerimientos
<input type="radio"/> Guía material bibliográfico	<input type="radio"/> Grabación Nº _____	<input type="radio"/> Banco de Preguntas
<input type="radio"/> Libro Específico	<input type="radio"/> Láminas	<input type="radio"/> Banco de Pruebas
		<input type="radio"/> Perfiles de salida



Servicio Nacional de Aprendizaje

CATALOGO NACIONAL DE ACCIONES DE FORMACION PROFESIONAL

S e c t o r

COMERCIO

NOMBRE DEL BLOQUE MODULAR: ADMINISTRACION BASICA		Bloque Nº 13	Duración Máxima: 130	Código: 4 1 2 0 1 5 6
Familia Ocupacional a que Pertenece: CONTABLE Y FINANCIERA	Especialidad: CONTABILIDAD Y FINANZAS	Salida Parcial que Ofrece: NINGUNA		
Requisitos para salida: Bloques Número: NO	REQUISITOS DE INGRESO AL BLOQUE MODULAR		Otros: 6to. Bachillerato	
	Bloques modulares Nº			

OBJETIVO DEL BLOQUE MODULAR:

Inducir al alumno en el conocimiento y manejo de los principios básicos de la administración empresarial mediante el estudio y análisis del proceso de gestión.

MODULOS INSTRUCCIONALES QUE LO INTEGRAN

Nº	NOMBRE MODULO INSTRUCCIONAL	Duración Máxima	Código
01	Fundamentos de Administración	70	412015601
02	Administración de Personal	60	412025602

Material Textual	Material Audiovisual Nacional	Otro material didáctico Nal.
<input type="radio"/> Cartillas o Unidades Nº ___	<input type="radio"/> Películas Nº ___	<input type="radio"/> Guía de Aprendizaje
<input type="radio"/> Manual o colección básica	<input type="radio"/> Sonoviso Nº ___	<input type="radio"/> Lista maestra requerimientos
<input type="radio"/> Guía material bibliográfico	<input type="radio"/> Grabación Nº ___	<input type="radio"/> Banco de Preguntas
<input type="radio"/> Libro Específico	<input type="radio"/> Láminas	<input type="radio"/> Banco de Pruebas
		<input type="radio"/> Perfiles de salida



Servicio Nacional de Aprendizaje

CATALOGO NACIONAL DE ACCIONES DE FORMACION PROFESIONAL

Sector

COMERCIO

NOMBRE DEL BLOQUE MODULAR:

Bloque

Duración Máxima:

Código:

INFORMES FINANCIEROS

Nº 14

50

4 1 2 0 1 5 7

Familia Ocupacional a que Pertenece:
CONTABLE Y FINANCIERA

Especialidad:
CONTABILIDAD Y FINANZAS

Salida Parcial que Ofrece:
NINGUNA

Requisitos para salida:
Bloques Número: NO

REQUISITOS DE INGRESO AL BLOQUE MODULAR

Bloques modulares Nº

Otros: 6to. Bachillerato

OBJETIVO DEL BLOQUE MODULAR:

Elaborar los informes financieros de empresas con diferente objeto social aplicando las normas vigentes.

MODULOS INSTRUCCIONALES QUE LO INTEGRAN

Nº	NOMBRE MODULO INSTRUCCIONAL	Duración Máxima	Código
01	Informes Básicos	10	412015701
02	Estado de cambios en la situación financiera	14	412015702
03	Estado de flujo de efectivo	6	412015703
04	Ajuste a los informes financieros por los cambios en los niveles de precios.	20	412025704

Material Textual	Material Audiovisual Nacional	Otro material didáctico Nal.
<input type="radio"/> Cartillas o Unidades Nº _____	<input type="radio"/> Películas Nº _____	<input type="radio"/> Guía de Aprendizaje
<input type="radio"/> Manual o colección básica	<input type="radio"/> Sonoviso Nº _____	<input type="radio"/> Lista maestra requerimientos
<input type="radio"/> Guía material bibliográfico	<input type="radio"/> Grabación Nº _____	<input type="radio"/> Banco de Preguntas
<input type="radio"/> Libro Específico	<input type="radio"/> Láminas	<input type="radio"/> Banco de Pruebas
		<input type="radio"/> Perfiles de salida



NOMBRE DEL BLOQUE MODULAR: COSTOS		Bloque Nº 15	Duración Máxima: 180	Código: 4 1 2 0 1 5 8
Familia Ocupacional a que Pertenece: CONTABLE Y FINANCIERA	Especialidad: CONTABILIDAD Y FINANZAS	Salida Parcial que Ofrece: NINGUNA		
Requisitos para salida: Bloques Número: NO	REQUISITOS DE INGRESO AL BLOQUE MODULAR		Otros: 6to. Bachillerato	
	Bloques modulares Nº			

OBJETIVO DEL BLOQUE MODULAR: Capacitar al sujeto de formación del área financiera con conocimientos, destrezas y habilidades sobre la Contabilidad de costos con el fin de que pueda: A. Determinar el sistema y método de costos que requiera un determinado tipo de producción. B. Liquidar y contabilizar documentos de costos. C. Establecer el costo de fabricación de un producto. D. Obtener y analizar las variaciones de costos en la producción. E. Manejar cualquier sistema de registro manual o computarizado para llevar la Contabilidad de Costos y presentar informes de costos que requiera la administración de una empresa.

MODULOS INSTRUCCIONALES QUE LO INTEGRAN

Nº	NOMBRE MODULO INSTRUCCIONAL	Duración Máxima	Código
01	Introducción a la Contabilidad de Costos	9	412015801
02	Tipo de Empresas industriales	5	412025802
03	Elementos o factores de costos	23	412015803
04	Sistemas de: Costos reales e Inventarios, que aplica	35	412015804
05	Ordenes de Producción	27	412015805
06	Registros contables de costos	26	412025806
07	Costos de procesos	19	412015807
08	Costos predeterminados	21	412015808
09	Costeo directo o variable	15	412015809

Material Textual	Material Audiovisual Nacional	Otro material didáctico Nal.
<input type="radio"/> Cartillas o Unidades Nº _____	<input type="radio"/> Películas Nº _____	<input type="radio"/> Guía de Aprendizaje
<input type="radio"/> Manual o colección básica	<input type="radio"/> Sonoviso Nº _____	<input type="radio"/> Lista maestra requerimientos
<input type="radio"/> Guía material bibliográfico	<input type="radio"/> Grabación Nº _____	<input type="radio"/> Banco de Preguntas
<input type="radio"/> Libro Específico	<input type="radio"/> Láminas	<input type="radio"/> Banco de Pruebas
		<input type="radio"/> Perfiles de salida



Servicio Nacional de Aprendizaje

CATALOGO NACIONAL DE ACCIONES DE FORMACION PROFESIONAL

Sector

COMERCIO

NOMBRE DEL BLOQUE MODULAR: PRESUPUESTO		Bloque N° 16	Duración Máxima: 60	Código: 4 1 2 0 1 5 9
Familia Ocupacional a que Pertenece: CONTABLE Y FINANCIERA	Especialidad: CONTABILIDAD Y FINANZAS	Salida Parcial que Ofrece: NINGUNO		
Requisitos para salida: Bloques Número: NO	REQUISITOS DE INGRESO AL BLOQUE MODULAR		Otros: 6to. Bachillerato	
	Bloques modulares N°			

OBJETIVO DEL BLOQUE MODULAR:

Identificar y utilizar las técnicas y procedimientos presupuestales actuales para participar en la elaboración del presupuesto de la empresa.

MODULOS INSTRUCCIONALES QUE LO INTEGRAN

N°	NOMBRE MODULO INSTRUCCIONAL	Duración Máxima	Código
01	Fundamentos de presupuestos	4	412025901
02	Elaboración del presupuesto	36	412015902
03	Preparación de estados financieros presupuestales	20	412015903

Material Textual	Material Audiovisual Nacional	Otro material didáctico Nal.
<input type="radio"/> Cartillas o Unidades N° ___	<input type="radio"/> Películas N° ___	<input type="radio"/> Guía de Aprendizaje
<input type="radio"/> Manual o colección básica	<input type="radio"/> Sonoviso N° ___	<input type="radio"/> Lista maestra requerimientos
<input type="radio"/> Guía material bibliográfico	<input type="radio"/> Grabación N° ___	<input type="radio"/> Banco de Preguntas
<input type="radio"/> Libro Específico	<input type="radio"/> Láminas	<input type="radio"/> Banco de Pruebas
		<input type="radio"/> Perfiles de salida



Servicio Nacional de Aprendizaje

CATALOGO NACIONAL DE ACCIONES DE FORMACION PROFESIONAL

S e c t o r

COMERCIO

NOMBRE DEL BLOQUE MODULAR: AUDITORIA		Bloque Nº 17	Duración Máxima: 100	Código: 4 1 2 0 1 6 1
Familia Ocupacional a que Pertenece: CONTABLE Y FINANCIERA	Especialidad: CONTABILIDAD Y FINANZAS	Salida Parcial que Ofrece: NINGUNA		
Requisitos para salida: Bloques Número: NO	REQUISITOS DE INGRESO AL BLOQUE MODULAR		Otros: 6to. Bachillerato	
	Bloques modulares Nº			

OBJETIVO DEL BLOQUE MODULAR:

Dar al sujeto de formación las capacidades basicas para desempeñarse como Auxiliar de Auditoría.

MODULOS INSTRUCCIONALES QUE LO INTEGRAN

Nº	NOMBRE MODULO INSTRUCCIONAL	Duración Máxima	Código
01	Conceptos básicos	38	412026101
02	Auditoría de Balance	42	412026102
03	Auditoría de Ingresos y Gastos	20	412026103

Material Textual	Material Audiovisual Nacional	Otro material didáctico Nal.
<input type="radio"/> Cartillas o Unidades Nº _____	<input type="radio"/> Películas Nº _____	<input type="radio"/> Guía de Aprendizaje
<input type="radio"/> Manual o colección básica	<input type="radio"/> Sonoviso Nº _____	<input type="radio"/> Lista maestra requerimientos
<input type="radio"/> Guía material bibliográfico	<input type="radio"/> Grabación Nº _____	<input type="radio"/> Banco de Preguntas
<input type="radio"/> Libro Específico	<input type="radio"/> Láminas	<input type="radio"/> Banco de Pruebas
		<input type="radio"/> Perfiles de salida



Servicio
Nacional de
Aprendizaje

CATALOGO NACIONAL DE ACCIONES DE
FORMACION PROFESIONAL

S e c t o r

COMERCIO

NOMBRE DEL BLOQUE MODULAR: ANALISIS FINANCIERO		Bloque Nº 18	Duración Máxima: 50	Código: 4 1 2 0 1 6 2
Familia Ocupacional a que Pertenece: CONTABLE Y FINANCIERA	Especialidad: CONTABILIDAD Y FINANZAS	Salida Parcial que Ofrece: NINGUNO		
Requisitos para salida: Bloques Número:	REQUISITOS DE INGRESO AL BLOQUE MODULAR			
	Bloques modulares Nº	Otros:		

OBJETIVO DEL BLOQUE MODULAR:

Aplicar las técnicas del análisis financiero, a los estados financieros de una organización, con el fin de obtener e interpretar índices financieros que sirvan a la administración en la toma de decisiones.

MODULOS INSTRUCCIONALES QUE LO INTEGRAN

Nº	NOMBRE MODULO INSTRUCCIONAL	Duración Máxima	Código
01	Fundamentos de Análisis Financieros	4	412016201
02	Métodos de Análisis Financieros	30	412016202
03	Capital de trabajo	8	412016203
04	Punto de equilibrio	8	412026204

Material Textual	Material Audiovisual Nacional	Otro material didáctico Nal.
<input type="radio"/> Cartillas o Unidades Nº ___	<input type="radio"/> Películas Nº ___	<input type="radio"/> Guía de Aprendizaje
<input type="radio"/> Manual o colección básica	<input type="radio"/> Sonoviso Nº ___	<input type="radio"/> Lista maestra requerimientos
<input type="radio"/> Guía material bibliográfico	<input type="radio"/> Grabación Nº ___	<input type="radio"/> Banco de Preguntas
<input type="radio"/> Libro Específico	<input type="radio"/> Láminas	<input type="radio"/> Banco de Pruebas
		<input type="radio"/> Perfiles de salida



Servicio
Nacional de
Aprendizaje

CATALOGO NACIONAL DE ACCIONES DE
FORMACION PROFESIONAL

Sector

COMERCIO

NOMBRE DEL BLOQUE MODULAR: TRIBUTARIA		Bloque Nº 19	Duración Máxima: 70	Código: 4 1 2 0 1 6 3
Familia Ocupacional a que Pertenece: CONTABLE Y FINANCIERA	Especialidad: CONTABILIDAD Y FINANZAS	Salida Parcial que Ofrece: NINGUNA		
Requisitos para salida: Bloques Número: NO	REQUISITOS DE INGRESO AL BLOQUE MODULAR		Otros: 6to. Bachillerato	
	Bloques modulares Nº			

OBJETIVO DEL BLOQUE MODULAR:

Identificar e interpretar la aplicación de las normas referidas al procedimiento tributario.

MODULOS INSTRUCCIONALES QUE LO INTEGRAN

Nº	NOMBRE MODULO INSTRUCCIONAL	Duración Máxima	Código
01	Sanciones, liquidaciones oficiales y discusión del impuesto.	30	412016301
02	Prueba, extinción de la obligación cobro coactivo.	26	412016302
03	Intervención de la administración, devoluciones y estructura regional de la Administración.	14	412016303

Material Textual	Material Audiovisual Nacional	Otro material didáctico Nal.
<input type="radio"/> Cartillas o Unidades Nº ____	<input type="radio"/> Películas Nº ____	<input type="radio"/> Guía de Aprendizaje
<input type="radio"/> Manual o colección básica	<input type="radio"/> Sonoviso Nº ____	<input type="radio"/> Lista maestra requerimientos
<input type="radio"/> Guía material bibliográfico	<input type="radio"/> Grabación Nº ____	<input type="radio"/> Banco de Preguntas
<input type="radio"/> Libro Específico	<input type="radio"/> Láminas	<input type="radio"/> Banco de Pruebas
		<input type="radio"/> Perfiles de salida



Servicio Nacional de Aprendizaje

CATALOGO NACIONAL DE ACCIONES DE FORMACION PROFESIONAL

Sector
COMERCIO

NOMBRE DEL BLOQUE MODULAR: ETICA		Bloque Nº 20	Duración Máxima: 90	Código: 9 0 0 1 1 1 1
Familia Ocupacional a que Pertenece: CONTABLE Y FINANCIERA	Especialidad: CONTABLE Y FINANCIERA	Salida Parcial que Ofrece: NINGUNA		
Requisitos para salida: Bloques Número: NO	REQUISITOS DE INGRESO AL BLOQUE MODULAR		Otros: 6to. Bachillerato	
	Bloques modulares Nº			

OBJETIVO DEL BLOQUE MODULAR:

MODULOS INSTRUCCIONALES QUE LO INTEGRAN

Nº	NOMBRE MODULO INSTRUCCIONAL	Duración Máxima	Código

Material Textual	Material Audiovisual Nacional	Otro material didáctico Nal.
<input type="radio"/> Cartillas o Unidades Nº _____	<input type="radio"/> Películas Nº _____	<input type="radio"/> Guía de Aprendizaje
<input type="radio"/> Manual o colección básica	<input type="radio"/> Sonoviso Nº _____	<input type="radio"/> Lista maestra requerimientos
<input type="radio"/> Guía material bibliográfico	<input type="radio"/> Grabación Nº _____	<input type="radio"/> Banco de Preguntas
<input type="radio"/> Libro Específico	<input type="radio"/> Láminas	<input type="radio"/> Banco de Pruebas
		<input type="radio"/> Perfiles de salida



NOMBRE DEL BLOQUE MODULAR:

EDUCACION FISICA

Bloque

Nº 21

Duración Máxima:

88

Código:

9001011

Familia Ocupacional a que Pertenece:
CONTABLE Y FINANCIERA

Especialidad:
CONTABILIDAD Y FINANZAS

Salida Parcial que Ofrece:
NINGUNA

Requisitos para salida:
Bloques Número: NO

REQUISITOS DE INGRESO AL BLOQUE MODULAR

Bloques modulares Nº

Otros: 6to. Bachillerato

OBJETIVO DEL BLOQUE MODULAR:

Orientar al alumno para que se apropie de los fundamentos teóricos y prácticos de la Educación Física a fin de aplicarlos técnica y concientemente en todas sus actividades, a través de procesos creativos que afirmen su autonomía como ser social.

MODULOS INSTRUCCIONALES QUE LO INTEGRAN

Nº	NOMBRE MODULO INSTRUCCIONAL	Duración Máxima	Código

Material Textual	Material Audiovisual Nacional	Otro material didáctico Nal.
<input type="radio"/> Cartillas o Unidades Nº _____	<input type="radio"/> Películas Nº _____	<input type="radio"/> Guía de Aprendizaje
<input type="radio"/> Manual o colección básica	<input type="radio"/> Sonoviso Nº _____	<input type="radio"/> Lista maestra requerimientos
<input type="radio"/> Guía material bibliográfico	<input type="radio"/> Grabación Nº _____	<input type="radio"/> Banco de Preguntas
<input type="radio"/> Libro Específico	<input type="radio"/> Láminas	<input type="radio"/> Banco de Pruebas
		<input type="radio"/> Perfiles de salida

CODIFICACION ACCIONES DE FORMACION PROFESIONAL
SECTOR SERVICIOS

<u>Familia Ocupacional</u>	<u>Especialidades</u>	<u>Código Especialidad</u>
TRANSPORTE	Transporte terrestre de pasajeros.	40101
	Transporte terrestre de carga	40102
	Transporte marítimo	40103
COMUNICACION Y PERIODISMO	Periodismo y locución	40291
TURISMO Y HOTELERIA	Cocina	40301
	Bares y Restaurantes	40302
	Administración Hotelera	40303
	Habitaciones	40304
	Recepción hotelera	40305
	Guianza turística	40306
ALIMENTACION	Panadería y Pastelería	40401
	Carnes y Derivados	40402
	Conservación de alimentos	40403
SERVICIOS FINANCIEROS	Banca	40501
SEGUROS	Seguros	40601
COOPERATIVISMO	Administración Cooperativa	40701
SALUD	Enfermería	40801
	Droguería	40802
	Radiología Médica	40803

	Educación en salud	40804
	Odontología Social	40806
	Laboratorio Clínico	40808
	Salud Ocupacional	40809
SERVICIOS PERSONALES	Cosmetología capilar	40901
	Cosmetología facial	40902
SECRETARIADO	Secretariado General	41101
	Secretariado Ejecutivo	41102
	Secretariado Bilingue	41103
CONTABLE Y FINANZAS	Contabilidad General	41201
	Costos	41202
	Auditoría	41203
INFORMATICA	Informática Aplicada	41301
	Fundamentación en Informática	41302
SERVICIOS DE INFORMACION Y DOCUMENTACION	Archivística	41401

FAMILIA OCUPACIONAL

TRANSPORTE

TRANSPORTE TERRESTRE DE PASAJEROS



CATALOGO MODULAR

CATALOGO NACIONAL DE ACCIONES DE FORMACION PROFESIONAL

SECTOR: Servicios

FAMILIA OCUPACIONAL: Transporte

ESPECIALIDAD: Trasp. Terrestre

Códigos

4
4 0 1

4 0 1 0 1

ITINERARIO DE FORMACION PARA LA ESPECIALIDAD CONDUCTOR E INSTRUCTOR DE CONDUCCION

22 FEB. 1990

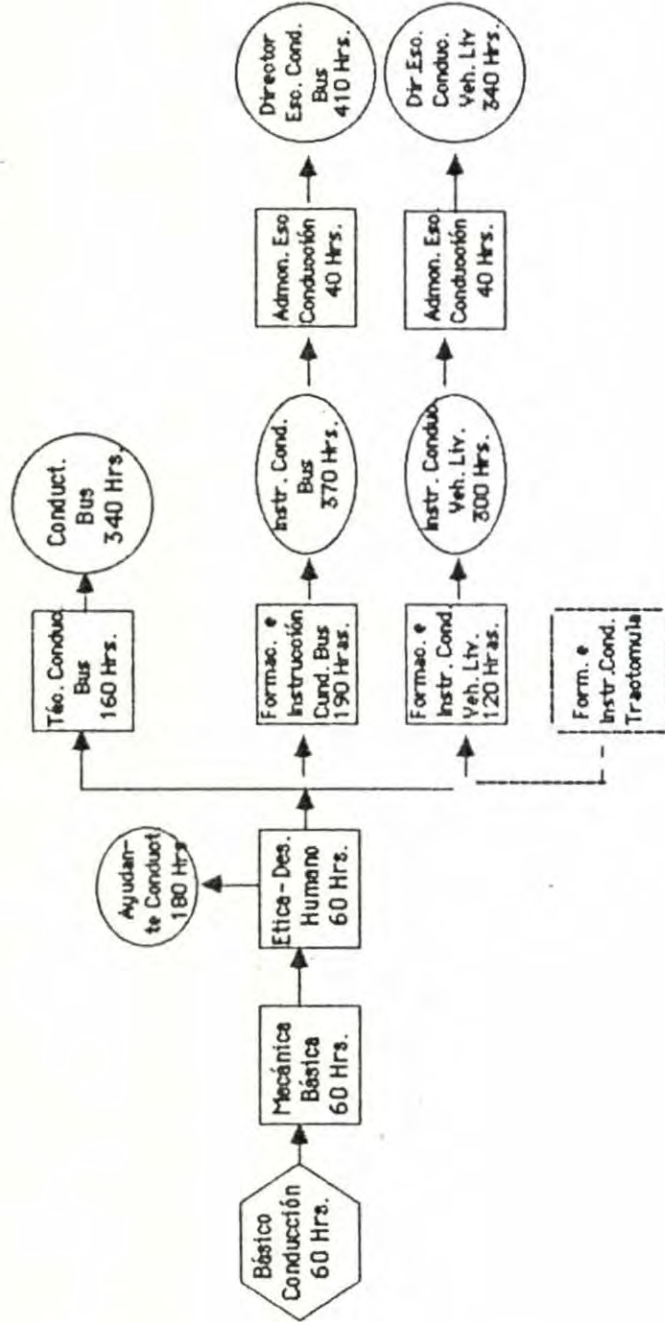



Servicio
Nacional de
Aprendizaje

CATALOGO NACIONAL DE ACCIONES DE
FORMACION PROFESIONAL

Sector
SERVICIOS

Familia Ocupacional: Transporte Especialidad: Transporte Terrestre de Pasajeros

BLOQUES MODULARES QUE CONFORMAN LA ESPECIALIDAD

22 FEB. 1990

Nº	NOMBRE	Salida Parcial		Durac. Máxima	Código bloque Modular
		SI	NO		
01	Básico para conducción		X	60	4010111 ✓
02	Mecánica Básica		X	60	4010112 ✓
03	Técnicas de Conducción de bus		X	160	4010113
06	Administración escuelas de conducción		X	40	4010117 ✓
07	Etica y desarrollo humano		X	60	90011(00) ¹¹
08	Formación e instrucción en conducción de bus		X	190	4010118
09	Formación e instrucción en conducción de vehículo Liviano.		X	120	4010119

SALIDAS QUE OFRECE EL ITINERARIO DE FORMACION DE LA ESPECIALIDAD

NOMBRE	Tipo de salida	Bloques modulares componentes	Durac. máxima	Código salida
Ayudante de conductor	Parcial	01, 02 y 07	180	4010110
Conductor de bus	Parcial	01, 02, 03 y 07	340	4010115
Instructor conducción de bus	Plena	01, 02, 07 y 08	370	4010100
Instructor de conducción vehículo liviano.	Plena	01, 02, 07 y 09	300	4010101
Director escuela cond. de bus	Parcial	01, 02, 06, 07 y 08	410	4010125
Director escuela conducción de vehículo liviano.	Parcial	01, 02, 06, 07 y 09	340	4010130



Servicio
Nacional de
Aprendizaje

CATALOGO NACIONAL DE ACCIONES DE
FORMACION PROFESIONAL

Sector

SERVICIOS

NOMBRE DEL BLOQUE MODULAR: BASICO PARA CONDUCCION		Bloque Nº 01	Duración Máxima: 60	Código: 4 0 1 0 1 1 1
Familia Ocupacional a que Pertenece: TRANSPORTE	Especialidad: TRANSPORTE TERRESTRE DE PASAJEROS	Salida Parcial que Ofrece: NINGUNA		
Requisitos para salida: Bloques Número:	REQUISITOS DE INGRESO AL BLOQUE MODULAR			
	Bloques modulares N°	Otros: 4º Bto. y/o Vinculación laboral		

OBJETIVO DEL BLOQUE MODULAR:

El alumno quedará capacitado para dar aplicación en su medio ambiente de los conocimientos básicos de legislación y normas de tránsito, seguridad y control de incendios, primeros auxilios en salud en su acción de conducción de automotores.

22 FEB. 1990

MODULOS INSTRUCCIONALES QUE LO INTEGRAN

Nº	NOMBRE MODULO INSTRUCCIONAL	Duración Máxima	Código
01	Legislación y normas de tránsito	20	401011101
02	Primeros auxilios en salud	20	401011102
03	Seguridad y control de incendios	20	401011103

Material Textual	Material Audiovisual Nacional	Otro material didáctico Nat.
<input type="radio"/> Cartillas o Formatos N° _____	<input type="radio"/> Películas N° _____	<input type="radio"/> Guía de Aprendizaje
<input type="radio"/> Manual o colección básica	<input type="radio"/> Sonoviso N° _____	<input type="radio"/> Lista maestra requerimientos
<input type="radio"/> Guía material bibliográfico	<input type="radio"/> Grabación N° _____	<input type="radio"/> Banco de Preguntas
<input type="radio"/> Libro Específico	<input type="radio"/> Láminas	<input type="radio"/> Banco de Pruebas
		<input type="radio"/> Perfiles de salida

NOMBRE DEL BLOQUE MODULAR:
MECANICA BASICA

Bloque
Nº 02

Duración Máxima:
60

Código:

4 0 1 0 1 1 2

Familia Ocupacional a que Pertenece: TRANSPORTE

Especialidad: TRANSPORTE TERRESTRE DE PASAJEROS

Salida Parcial que Ofrece: AYUDANTE DE CONDUCTOR

Requisitos para salida:
Bloques Número:

01 y 02

REQUISITOS DE INGRESO AL BLOQUE MODULAR

Bloques modulares Nº 01

Otros: 40. Bto. y/o Vinculación laboral

OBJETIVO DEL BLOQUE MODULAR:

El alumno quedará capacitado para realizar reparaciones menores en el vehículo mediante la utilización de las herramientas y equipo necesario, con un máximo de eficiencia y seguridad.

22 FEB. 1990

MODULOS INSTRUCCIONALES QUE LO INTEGRAN

Nº	NOMBRE MODULO INSTRUCCIONAL	Duración Máxima	Código
01	Estructura y funcionamiento del motor diesel y a gasolina.	10	401011201
02	Sistema de alimentación diesel y a gasolina	10	401011202
03	Sistemas eléctrico y subsistemas	12	401011203
04	Sistema de refrigeración	5	401011204
05	Sistema de lubricación	5	401011205
06	Sistema de control y seguridad	8	401011206
07	Sistema de suspensión	5	401011207
08	Sistema de transmisión	5	401011208

Material Textual	Material Audiovisual Nacional	Otro material didáctico Nat.
<input checked="" type="radio"/> Cartillas o Unidades Nº _____	<input type="radio"/> Películas Nº _____	<input type="radio"/> Guía de Aprendizaje
<input type="radio"/> Manual o colección básica	<input type="radio"/> Sonoviso Nº _____	<input type="radio"/> Lista maestra requerimientos
<input type="radio"/> Guía material bibliográfico	<input type="radio"/> Grabación Nº _____	<input type="radio"/> Banco de Preguntas
<input type="radio"/> Libro Específico	<input type="radio"/> Láminas	<input type="radio"/> Banco de Pruebas
		<input type="radio"/> Perfiles de salida

 Servicio Nacional de Aprendizaje	CATALOGO NACIONAL DE ACCIONES DE FORMACION PROFESIONAL	S e c t o r
		SERVICIOS

NOMBRE DEL BLOQUE MODULAR: TECNICAS DE CONDUCCION DE BUS		Bloque Nº 03	Duración Máxima: 160	C ó d i g o: 4 0 1 0 1 1 3
Familia Ocupacional a que Pertenece: TRANSPORTE	Especialidad: TRANSPORTE TERRESTRE DE PASAJEROS	Salida Parcial que Ofrece: CONDUCTOR DE BUS		
Requisitos para salida: Bloques Número: 01, 02, y 03	REQUISITOS DE INGRESO AL BLOQUE MODULAR Bloques modulares Nº 01 y 02		Otros: 4o. Bto. y/o vinculación laboral	

OBJETIVO DEL BLOQUE MODULAR:

El alumno quedará capacitado para conducir un bus urbano o interurbano, con el máximo de eficiencia y seguridad.

32 FEB. 1990

MODULOS INSTRUCCIONALES QUE LO INTEGRAN

Nº	NOMBRE MODULO INSTRUCCIONAL	Duración Máxima	Código
01	Inspección y adaptación del vehículo	48	401011301
02	Conducción en perímetros urbanos	48	401011302
03	Conducción en carretera y maniobras especiales	64	401011303

Material Textual	Material Audiovisual Nacional	Otro material didáctico Nat.
<input checked="" type="radio"/> Cartillas o Unidades Nº ____ <input type="radio"/> Manual o colección básica <input type="radio"/> Guía material bibliográfico <input type="radio"/> Libro Específico	<input type="radio"/> Películas Nº ____ <input type="radio"/> Sonoviso Nº ____ <input type="radio"/> Grabación Nº ____ <input type="radio"/> Láminas	<input type="radio"/> Guía de Aprendizaje <input type="radio"/> Lista maestra requerimientos <input type="radio"/> Banco de Preguntas <input type="radio"/> Banco de Pruebas <input type="radio"/> Perfiles de salida

NOMBRE DEL BLOQUE MODULAR: ADMINISTRACION DE ESCUELAS DE CONDUCCION		Bloque Nº 06	Duración Máxima: 40	Código: 4 0 1 0 1 1 7
Familia Ocupacional a que Pertenece: TRANSPORTE	Especialidad: TRANSPORTE TERRESTRE DE PASAJEROS	Salida Parcial que Ofrece: DIREC.DE ESCUELA DE COND. DE BUS O DE VEHICUL.LIVIAN.		
Requisitos para salida: Bloques Número: 01, 02, 05, 06, 03, 07 ó 01,02,03,04,05,07,06	REQUISITOS DE INGRESO AL BLOQUE MODULAR			
	Bloques modulares Nº CAP.Inst. de Cond.	Otros: 40.Bto. y/o vinculación laboral		

OBJETIVO DEL BLOQUE MODULAR:

El alumno quedará en capacidad de aplicar los métodos y técnicas de dirección y administración de escuelas de conducción para la enseñanza en bus o en vehículo liviano.

22 FEB. 1990

MODULOS INSTRUCCIONALES QUE LO INTEGRAN

Nº	NOMBRE MODULO INSTRUCCIONAL	Duración Máxima	Código
01	Principios básicos de administración	30	401011701
02	Aplicación de normas códigos Nal. de Tránsito a la administración de escuelas de conducción	10	401011702

Material Textual	Material Audiovisual Nacional	Otro material didáctico Nal.
<input checked="" type="radio"/> Cartillas o Unidades Nº ___ <input type="radio"/> Manual o colección básica <input type="radio"/> Guía material bibliográfico <input type="radio"/> Libro Específico	<input type="radio"/> Películas Nº ___ <input type="radio"/> Sonoviso Nº ___ <input type="radio"/> Grabación Nº ___ <input type="radio"/> Láminas	<input type="radio"/> Guía de Aprendizaje <input type="radio"/> Lista maestra requerimientos <input type="radio"/> Banco de Preguntas <input type="radio"/> Banco de Pruebas <input type="radio"/> Perfiles de salida

NOMBRE DEL BLOQUE MODULAR: FORMACION INSTRUCCION EN CONDUCCION DE BUS		Bloque Nº OB	Duración Máxima: 190	Código: 4 0 1 0 1 1 8
Familia Ocupacional a que Pertenece: TRANSPORTE	Especialidad: Transporte Terrestre de pasajeros		Salida Parcial que Ofrece:	
Requisitos para salida: Requisitos Número: 01-02-07-08	REQUISITOS DE INGRESO AL BLOQUE MODULAR			Otros: 4o. Bto. Lic. conduc. 10a. categ.
		Bloques modulares Nº 01-02-07		

OBJETIVO DEL BLOQUE MODULAR:

El alumno quedará capacitado para impartir formación en bus sin margen de error y con máxima seguridad.

22 FEB. 1990

MODULOS INSTRUCCIONALES QUE LO INTEGRAN

	NOMBRE MODULO INSTRUCCIONAL	Duración Máxima	Código
01	Desarrollo y aplicación de los fundamentos de la didáct.	30	401011811
02	Desarrollo y aplicación de prácticas pedagógicas en la inspección, adaptación y dominio del vehículo	40	401011812
	Desarrollo y aplicación de prácticas pedagógicas en la conducción en perímetros urbanos.	50	401011813
	Desarrollo y aplicación de prácticas pedagógicas en la conducción por carretera.	60	401011814

Material Textual	Material Audiovisual Nacional	Otro material didáctico Nal.
<input type="radio"/> Cartillas o Unidades Nº ____ <input type="radio"/> Manual o colección básica <input type="radio"/> Guía material bibliográfico <input type="radio"/> Libro Específico	<input type="radio"/> Películas Nº ____ <input type="radio"/> Sonoviso Nº ____ <input type="radio"/> Grabación Nº ____ <input type="radio"/> Láminas	<input type="radio"/> Guía de Aprendizaje <input type="radio"/> Lista maestra requerimientos <input type="radio"/> Banco de Preguntas <input type="radio"/> Banco de Pruebas <input type="radio"/> Perfiles de salida

NOMBRE DEL BLOQUE MODULAR: FORMACION E INSTRUCCION EN CONDUCCION DE VEHIC.LIVIANO.		Bloque N° 09	Duración Máxima: 120	Código: 40101119
Familia Ocupacional a que Pertenece: TRANSPORTE	Especialidad: TRANSPORTE TERRESTRE DE PASAJEROS	Salida Parcial que Ofrece:		
Requisitos para salida: Bloques Número: 01, 02, 07, 09	REQUISITOS DE INGRESO AL BLOQUE MODULAR			
	Bloques modulares N° 01-02-07	Otros: 4o.de Bto. Licencia 5ª categ.en adol.		

OBJETIVO DEL BLOQUE MODULAR:

El alumno quedará capacitado para impartir formación en vehículo liviano sin margen de error y con máxima seguridad.

22 FEB. 1990

MODULOS INSTRUCCIONALES QUE LO INTEGRAN

	NOMBRE MODULO INSTRUCCIONAL	Duración Máxima	Código
01	Desarrollar y aplicar los fundamentos de la didáctica	30	401011911
02	Desarrollar y aplicar prácticas pedagógicas en la inspección, adaptación, y dominio técnico de vehículo	20	401011912
03	Desarrollar y aplicar prácticas técnico pedagógicas en la conducción en perímetros urbanos	30	401011913
04	Desarrollar y aplicar prácticas técnico pedagógicas en la conducción en carretera.	40	401011914

Material Textual	Material Audiovisual Nacional	Otro material didáctico Nal.
<input type="radio"/> Cartillas o Unidades N° ___	<input type="radio"/> Películas N° ___	<input type="radio"/> Guía de Aprendizaje
<input type="radio"/> Manual o colección básica	<input type="radio"/> Sonoviso N° ___	<input type="radio"/> Lista maestra requerimientos
<input type="radio"/> Guía material bibliográfico	<input type="radio"/> Grabación N° ___	<input type="radio"/> Banco de Preguntas
<input type="radio"/> Libro Específico	<input type="radio"/> Láminas	<input type="radio"/> Banco de Pruebas
		<input type="radio"/> Perfiles de salida



SERVICIO NACIONAL
DE APRENDIZAJE

CATALOGO NACIONAL DE ACCIONES DE
FORMACION PROFESIONAL

SECTOR: SERVICIOS

4

FAMILIA OCUPACIONAL: TRANSPORTE

Código:

4 1 0 1

Especialidades que integra		Estructura de contenidos		Nivel de salida plena que ofrece		
N O M B R E	Código	Modular	Otra	N O M B R E	Apren- dizaje	Técnico Técno- logías
Transporte terrestre de pasajeros	40101	X		Instructor de conducción de bus Instructor de conducción vehículo liviano.		
Transporte terrestre de carga	40102	X				
Transporte marítimo	40103	X				

 CATALOGO MODULAR	CATALOGO NACIONAL DE ACCIONES DE FORMACION PROFESIONAL		Sector: Servicios	Códigos 4 4 0 1 4 0 1 0 1
	Familia Ocupacional: Transporte		Especialidad: Transp Terr Pasaje	

ITINERARIO DE FORMACION PARA LA ESPECIALIDAD

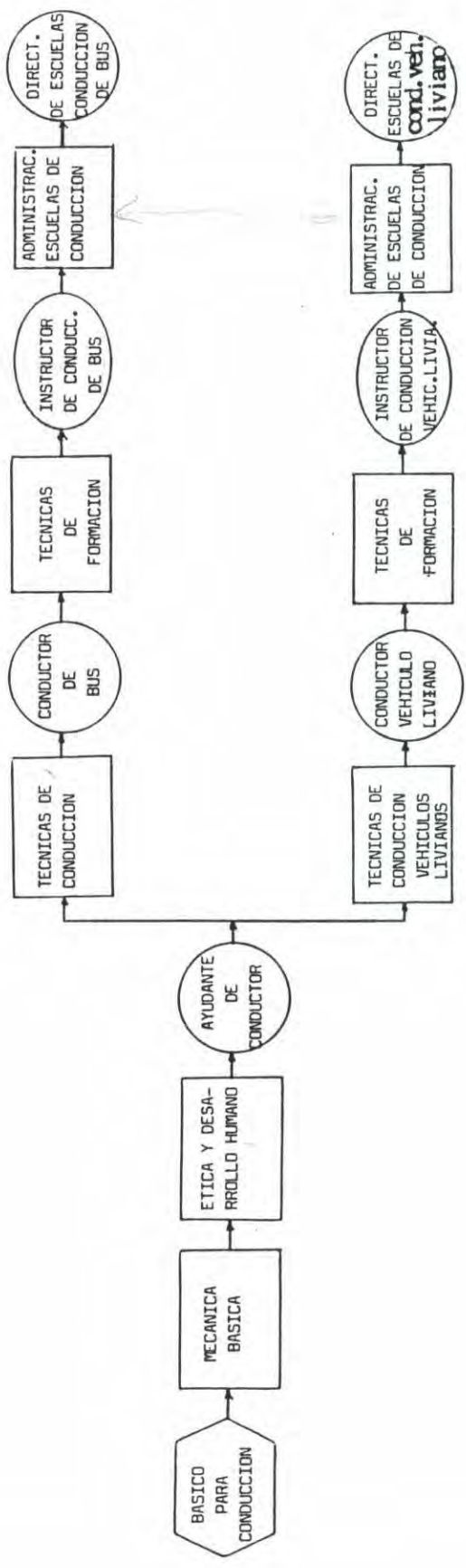

 Servicio Nacional de Aprendizaje	CATALOGO NACIONAL DE ACCIONES DE FORMACION PROFESIONAL	Sector 4
		SERVICIOS

Familia Ocupacional: TRANSPORTE 4 0 1	Especialidad TRANSPORTE TERRESTRE DE PASAJEROS 4 0 1 0 1
---------------------------------------	--

BLOQUES MODULARES QUE CONFORMAN LA ESPECIALIDAD

Nº	NOMBRE	Salida Parcial		Durac. Máxima	Código bloque Modular
		SI	NO		
01	Básico para conducción		X	60	4010111
02	Mecánica básica	X		80	4010112
03	Técnicas de conducción de bus	X		160	4010113
04	Técnicas de conducción vehículos livianos	X		90	4010114
05	Técnicas de formación	X		100	4010116
06	Administración escuelas de conducción	X		40	4010117
07	Etica y desarrollo humano		X	90	9001100

SALIDAS QUE OFRECE EL ITINERARIO DE FORMACION DE LA ESPECIALIDAD

NOMBRE	Tipo de salida	Bloques modulares componentes	Durac. máxima	Código salida
Ayudante de conductor	Parcial	01 y 02	140	4010110
Conductor de bus	Parcial	01, 02 y 03	300	4010115
Conductor de vehículo liviano	Parcial	01, 02 y 04	230	4010120
Instructor conducción de bus	Plena	01, 02, 03, 05 y 07	490	4010100
Instructor de conducción vehículo liviano	Plena	01, 02, 04, 05 y 07	420	4010101
Director escuela cond. de bus	Parcial	01, 02, 03, 05, 06 y 07	530	4010125
Director escuela conducción de vehículo liviano	Parcial	01, 02, 04, 05, 06 y 07	460	4010130

 Servicio Nacional de Aprendizaje	CATALOGO NACIONAL DE ACCIONES DE FORMACION PROFESIONAL	S e c t o r 4
		SERVICIOS

NOMBRE DEL BLOQUE MODULAR: BASICO PARA CONDUCCION	Bloque N° 01	Duración Máxima: 60	C ó d i g o: 4 0 1 0 1 1 1
Familia Ocupacional a que Pertenece: TRANSPORTE	Especialidad: TRANSPORTE TERRESTRE DE PASAJEROS	Salida Parcial que Ofrece: NINGUNA	
Requisitos para salida: Bloques Número:	REQUISITOS DE INGRESO AL BLOQUE MODULAR		
	Bloques modulares N°	Otros: 60. Bto. y/o vinculación laboral	

OBJETIVO DEL BLOQUE MODULAR:

El alumno quedará capacitado para dar aplicación en su medio ambiente de los conocimientos básicos de legislación y normas de tránsito, seguridad y control de incendios, primeros auxilios en salud en su acción de conducción de automotores.

MODULOS INSTRUCCIONALES QUE LO INTEGRAN

N°	NOMBRE MODULO INSTRUCCIONAL	Duración Máxima	Código
01	Legislación y normas de tránsito	20	401011101
02	Primeros auxilios en salud	20	401011102
03	Seguridad y control de incendios	20	401011103

Material Textual	Material Audiovisual Nacional	Otro material didáctico Nal.
<input type="radio"/> Cartillas o Unidades N° __	<input type="radio"/> Películas N° ____	<input type="radio"/> Guía de Aprendizaje
<input type="radio"/> Manual o colección básica	<input type="radio"/> Sonoviso N° ____	<input type="radio"/> Lista maestra requerimientos
<input type="radio"/> Guía material bibliográfico	<input type="radio"/> Grabación N° ____	<input type="radio"/> Banco de Preguntas
<input type="radio"/> Libro Específico	<input type="radio"/> Láminas	<input type="radio"/> Banco de Pruebas
		<input type="radio"/> Perfiles de salida

 Servicio Nacional de Aprendizaje	CATALOGO NACIONAL DE ACCIONES DE FORMACION PROFESIONAL	S e c t o r 4
		SERVICIOS

NOMBRE DEL BLOQUE MODULAR: MECANICA BASICA		Bloque Nº 02	Duración Máxima: 80	C ó d i g o: 4 0 1 0 1 1 2
Familia Ocupacional a que Pertenece: TRANSPORTE	Especialidad: TRANSPORTE TERRESTRE DE PASAJEROS		Salida Parcial que Ofrece: AYUDANTE DE CONDUCTOR	
Requisitos para salida: Bloques Número: 01 y 02	REQUISITOS DE INGRESO AL BLOQUE MODULAR			
	Bloques modulares Nº 01		Otros: 60. Bto. y/o vinculación laboral	

OBJETIVO DEL BLOQUE MODULAR:

El alumno quedará capacitado para realizar reparaciones menores en el vehículo mediante la utilización de las herramientas y equipo necesario, con un máximo de eficiencia y seguridad.

MODULOS INSTRUCCIONALES QUE LO INTEGRAN

Nº	NOMBRE MODULO INSTRUCCIONAL	Duración Máxima	Código
01	Estructura y funcionamiento del motor a gasolina	3	401011201
02	Sistema de alimentación	12	401011202
03	Sistemas eléctrico y subsistemas	12	401011203
04	Sistemas de refrigeración	5	401011204
05	Sistema de lubricación y subsistemas	5	401011205
06	Sistema de manejo y control	10	401011206
07	Sistema amortización y rodamiento	8	401011207
08	Sistema de transmisión	5	401011208
09	Estructura y funcionamiento motor diesel	2	401011209
10	Sistema de aire	4	401011210
11	Sistema de combustible	4	401011211
12	Sistema de escape	4	401011212
13	Subsistema de lubricación	4	401011213
14	Subsistema de enfriamiento	2	401011214

Material Textual	Material Audiovisual Nacional	Otro material didáctico Nal.
<input type="radio"/> Cartillas o Unidades Nº ____	<input type="radio"/> Películas Nº ____	<input type="radio"/> Guía de Aprendizaje
<input type="radio"/> Manual o colección básica	<input type="radio"/> Sonoviso Nº ____	<input type="radio"/> Lista maestra requerimientos
<input type="radio"/> Guía material bibliográfico	<input type="radio"/> Grabación Nº ____	<input type="radio"/> Banco de Preguntas
<input type="radio"/> Libro Específico	<input type="radio"/> Láminas	<input type="radio"/> Banco de Pruebas
		<input type="radio"/> Perfiles de salida

 Servicio Nacional de Aprendizaje	CATALOGO NACIONAL DE ACCIONES DE FORMACION PROFESIONAL	S e c t o r 4
		SERVICIOS

NOMBRE DEL BLOQUE MODULAR: TECNICAS DE CONDUCCION DE BUS		Bloque N° 03	Duración Máxima: 160	C ó d i g o: 4 0 1 0 1 1 3
Familia Ocupacional a que Pertenece: TRANSPORTE	Especialidad: TRANSPORTE TERRESTRE DE PASAJEROS		Salida Parcial que Ofrece: CONDUCTOR DE BUS	
Requisitos para salida: Bloques Número: 01, 02 y 03	REQUISITOS DE INGRESO AL BLOQUE MODULAR Bloques modulares N° 01 y 02			Otros: 60. Bto. y/o vinculación laboral

OBJETIVO DEL BLOQUE MODULAR:

El alumno quedará capacitado para conducir un bus urbano o interurbano, con el máximo de eficiencia y seguridad.

MODULOS INSTRUCCIONALES QUE LO INTEGRAN

N°	NOMBRE MODULO INSTRUCCIONAL	Duración Máxima	Código
01	Inspección y adaptación del vehículo	48	401011301
02	Conducción en perímetros urbanos	48	401011302
03	Conducción en carretera y maniobras especiales	64	401011303

Material Textual	Material Audiovisual Nacional	Otro material didáctico Nal.
<input type="radio"/> Cartillas o Unidades N° ___	<input type="radio"/> Películas N° ___	<input type="radio"/> Guía de Aprendizaje
<input type="radio"/> Manual o colección básica	<input type="radio"/> Sonoviso N° ___	<input type="radio"/> Lista maestra requerimientos
<input type="radio"/> Guía material bibliográfico	<input type="radio"/> Grabación N° ___	<input type="radio"/> Banco de Preguntas
<input type="radio"/> Libro Específico	<input type="radio"/> Láminas	<input type="radio"/> Banco de Pruebas
		<input type="radio"/> Perfiles de salida

 Servicio Nacional de Aprendizaje	CATALOGO NACIONAL DE ACCIONES DE FORMACION PROFESIONAL	S e c t o r 4
		SERVICIOS

NOMBRE DEL BLOQUE MODULAR: TECNICAS DE CONDUCCION VEHICULO LIVIANO	Bloque N° 04	Duración Máxima: 90	C ó d i g o: 4 0 1 0 1 1 4
Familia Ocupacional a que Pertenece: TRANSPORTE	Especialidad: TRANSPORTE TERRESTRE DE PASAJEROS	Salida Parcial que Ofrece: CONDUCTOR VEHICULO LIVIANO	
Requisitos para salida: Bloques Número: 01, 02 y 04	REQUISITOS DE INGRESO AL BLOQUE MODULAR		
	Bloques modulares N° 01 y 02	60. Blo. y/o Otros: vinculación laboral	

OBJETIVO DEL BLOQUE MODULAR:

El alumno quedará capacitado para conducir un vehículo liviano con el máximo de eficiencia y seguridad.

MODULOS INSTRUCCIONALES QUE LO INTEGRAN

N°	NOMBRE MODULO INSTRUCCIONAL	Duración Máxima	Código
01	Inspección y adaptación del vehículo	33	401011401
02	Conducción en perímetros urbanos	27	401011402
03	Conducción en carretera y maniobras especiales	30	401011403

Material Textual	Material Audiovisual Nacional	Otro material didáctico Nal.
<input type="radio"/> Cartillas o Unidades N° ___	<input type="radio"/> Películas N° ____	<input type="radio"/> Gufa de Aprendizaje
<input type="radio"/> Manual o colección básica	<input type="radio"/> Sonoviso N° ____	<input type="radio"/> Lista maestra requerimientos
<input type="radio"/> Gufa material bibliográfico	<input type="radio"/> Grabación N° ____	<input type="radio"/> Banco de Preguntas
<input type="radio"/> Libro Específico	<input type="radio"/> Láminas	<input type="radio"/> Banco de Pruebas
		<input type="radio"/> Perfiles de salida

 Servicio Nacional de Aprendizaje	CATALOGO NACIONAL DE ACCIONES DE FORMACION PROFESIONAL	S e c t o r 4
		SERVICIOS

NOMBRE DEL BLOQUE MODULAR: TECNICAS DE FORMACION		Bloque N° 05	Duración Máxima: 100	C ó d i g o: 4 0 1 0 1 1 6
Familia Ocupacional a que Pertenece: TRANSPORTE	Especialidad: TRANSPORT. TERRESTRE DE PASAJEROS		Salida Parcial que Ofrece: INSTRUCTOR DE CONDUCCION DE BUS O DE VEHICULO LIVIANO	
Requisitos para salida: Bloques Número: 01, 02, 03, o 04, 05 y 07	REQUISITOS DE INGRESO AL BLOQUE MODULAR			
	Bloques modulares N° 01, 02, 03 o 04	Otros: 6o. Bto. y/o vinculación laboral		

OBJETIVO DEL BLOQUE MODULAR:

El alumno quedará en capacidad de aplicar la metodología del proceso de formación profesional integral en las técnicas de conducción.

MODULOS INSTRUCCIONALES QUE LO INTEGRAN

N°	NOMBRE MODULO INSTRUCCIONAL	Duración Máxima	Código
01	Fundamentación de la formación profesional integral	15	401011601
02	Orientación y evaluación del proceso de F.P.I.	65	401011602
03	Diagnóstico y elaboración de programas de formación	20	401011603

Material Textual	Material Audiovisual Nacional	Otro material didáctico Nal.
<input type="radio"/> Cartillas o Unidades N° __	<input type="radio"/> Películas N° ____	<input type="radio"/> Guía de Aprendizaje
<input type="radio"/> Manual o colección básica	<input type="radio"/> Sonoviso N° ____	<input type="radio"/> Lista maestra requerimientos
<input type="radio"/> Guía material bibliográfico	<input type="radio"/> Grabación N° ____	<input type="radio"/> Banco de Preguntas
<input type="radio"/> Libro Específico	<input type="radio"/> Láminas	<input type="radio"/> Banco de Pruebas
		<input type="radio"/> Perfiles de salida

 Servicio Nacional de Aprendizaje	CATALOGO NACIONAL DE ACCIONES DE FORMACION PROFESIONAL	Sector 4
		SERVICIOS

NOMBRE DEL BLOQUE MODULAR: ADMINISTRACION DE ESCUELAS DE CONDUCCION		Bloque N° 06	Duración Máxima: 40	Código: 4 0 1 0 1 1 7
Familia Ocupacional a que Pertenece: TRANSPORTE	Especialidad: TRANSPORTE TERRESTRE DE PASAJEROS		Salida Parcial que Ofrece: DIREC. DE ESCUELA DE COND. DE BUS O DE VEHICULO LIVIANO	
Requisitos para salida: Bloques Número: 01, 02, 05, 06, 03, 07 ó 01, 02, 04, 05, 07, 06	REQUISITOS DE INGRESO AL BLOQUE MODULAR			
	Bloques modulares N°	CAP. Inst. de Cond.	Otros: 60. Bto. y/o vinculación laboral	

OBJETIVO DEL BLOQUE MODULAR:

El alumno quedará en capacidad de aplicar los métodos y técnicas de dirección y administración de escuelas de conducción para la enseñanza en bus o en vehículo liviano.

MODULOS INSTRUCCIONALES QUE LO INTEGRAN

N°	NOMBRE MODULO INSTRUCCIONAL	Duración Máxima	Código
01	Principios básicos de administración	30	401011701
02	Aplicación de normas código Nal. de Tránsito a la administración de escuelas de conducción.	10	401011702

Material Textual	Material Audiovisual Nacional	Otro material didáctico Nal.
<input type="radio"/> Cartillas o Unidades N° ___	<input type="radio"/> Películas N° ___	<input type="radio"/> Guía de Aprendizaje
<input type="radio"/> Manual o colección básica	<input type="radio"/> Sonoviso N° ___	<input type="radio"/> Lista maestra requerimientos
<input type="radio"/> Guía material bibliográfico	<input type="radio"/> Grabación N° ___	<input type="radio"/> Banco de Preguntas
<input type="radio"/> Libro Específico	<input type="radio"/> Láminas	<input type="radio"/> Banco de Pruebas
		<input type="radio"/> Perfiles de salida

FAMILIA OCUPACIONAL
COMUNICACION Y PERIODISMO



SERVICIO NACIONAL
DE APRENDIZAJE

CATALOGO NACIONAL DE ACCIONES DE
FORMACION PROFESIONAL

SECTOR: SERVICIOS

4

FAMILIA OCUPACIONAL: COMUNICACION Y PERIODISMO

Código:

4 0 2

Especialidades que integra		Código	Estructura de contenidos	Nivel de salida plena que ofrece			
NOMBRE				Modular	Otra	Apren- dizaje	Técnico
Actualización en Periodismo		40201	X				

SECTOR: SERVICIOS

FAMILIA OCUPACIONAL: "COMUNICACION Y PERIODISMO"

ESPECIALIDAD: "ACTUALIZACION EN PERIODISMO"

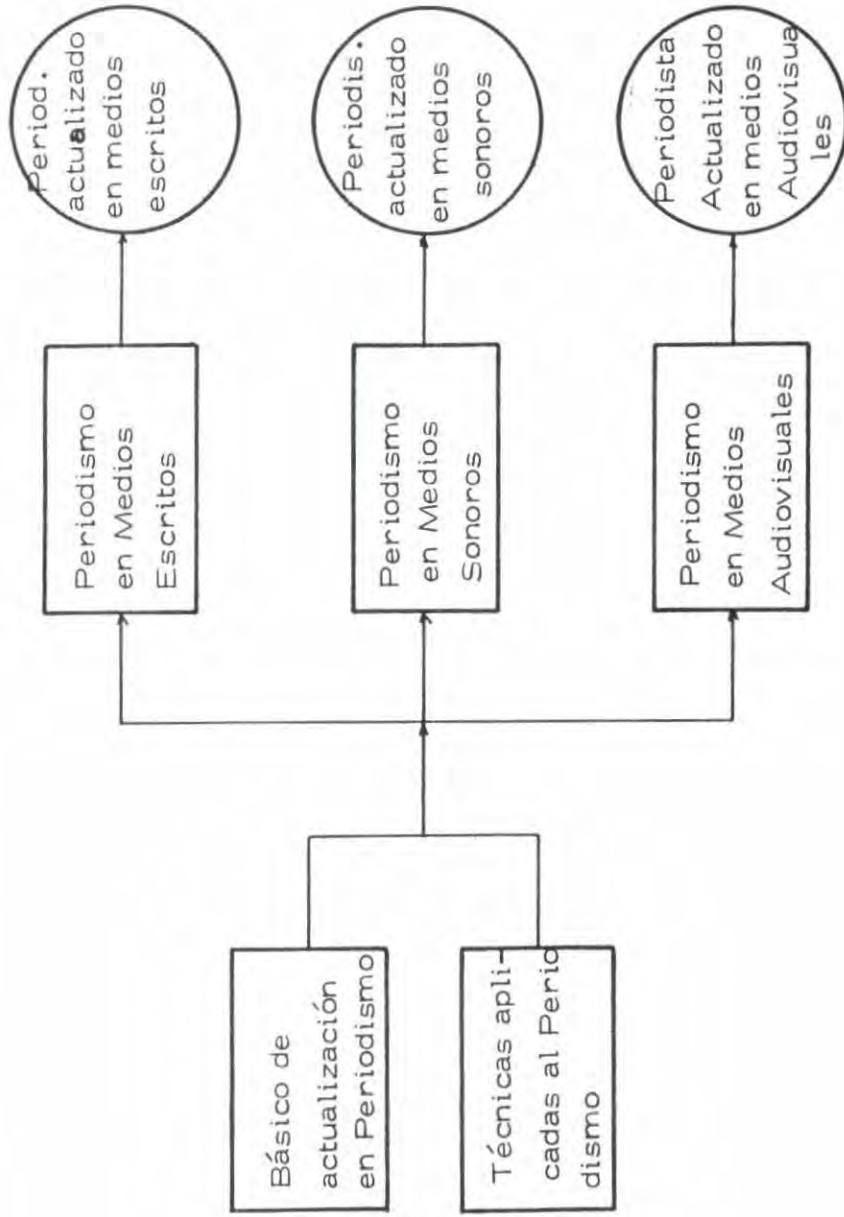

 Servicio Nacional de Aprendizaje	CATALOGO NACIONAL DE ACCIONES DE FORMACION PROFESIONAL	S e c t o r 4
		SERVICIOS

NOMBRE DEL BLOQUE MODULAR: Básico de actualización en Periodismo		Bloque Nº 01	Duración Máxima: 850 h.	C ó d i g o: 4 0 2 0 1 1 1	
Familia Ocupacional a que Pertenece: Comunicación y Periodismo	Especialidad: Periodismo	Salida Parcial que Ofrece: Ninguna			
Requisitos para salida: Bloques Número:	REQUISITOS DE INGRESO AL BLOQUE MODULAR				
	Bloques modulares Nº ×	Otros: ×			

OBJETIVO DEL BLOQUE MODULAR:
El alumno quedará informado y actualizado en aspectos tales como la fundamentación socioeconómica y cultural, dispondrá de algunas herramientas de fundamentación de habilidades y actitudes así como fundamentación técnica que tiene que ver con aspectos propios y complementarios de la actividad periodística

MODULOS INSTRUCCIONALES QUE LO INTEGRAN

Nº	NOMBRE MODULO INSTRUCCIONAL	Duración Máxima	Código	Cartilla
01	Periodismo para el desarrollo	100 h	402011101	5
02	Historia socioeconómica y cultural de Colombia	100 h	402011102	5
03	Fenómenos socioeconómicos, políticos y culturales del Siglo XX	100 h	402011103	4
04	Psicología y sociología de la opinión	100 h	402011104	4
05	Derecho Público y Legislación Periodística	100 h	402011105	9+4
06	Aprender a Pensar	50 h	402011106	2
07	Investigación Periodística	100 h	402011107	4
08	Comunicación y Medios de Comunicación	100 h	402011108	5
09	Etica Profesional del Periodista	100 h	402011109	4

Material Textual	Material Audiovisual Nacional	Otro material didáctico Nal.
<input checked="" type="checkbox"/> Cartillas o Unidades Nº 46	<input type="checkbox"/> Películas Nº _____	<input type="checkbox"/> Guía de Aprendizaje
<input type="checkbox"/> Manual o colección básica	<input type="checkbox"/> Sonoviso Nº _____	<input type="checkbox"/> Lista maestra requerimientos
<input type="checkbox"/> Guía material bibliográfico	<input type="checkbox"/> Grabación Nº _____	<input type="checkbox"/> Banco de Preguntas
<input type="checkbox"/> Libro Específico	<input type="checkbox"/> Láminas	<input type="checkbox"/> Banco de Pruebas
		<input type="checkbox"/> Perfiles de salida

 Servicio Nacional de Aprendizaje	CATALOGO NACIONAL DE ACCIONES DE FORMACION PROFESIONAL	Sector 4
		Servicios

NOMBRE DEL BLOQUE MODULAR: Técnicas Aplicadas al Periodismo		Bloque Nº 02	Duración Máxima: 540	Código: 4 0 2 0 1 1 2
Familia Ocupacional a que Pertenece: Comunicación y Periodismo	Especialidad: Periodismo	Salida Parcial que Ofrece: Ninguna		
Requisitos para salida: Bloques Número:	REQUISITOS DE INGRESO AL BLOQUE MODULAR			
	Bloques modulares Nº ×	Otros:		

OBJETIVO DEL BLOQUE MODULAR:

El alumno utilizará apropiadamente, y con la habilidad necesaria para su actividad periodística, las técnicas de comunicación mecanográfica y taquigráfica, la tecnología informática y el idioma inglés

MODULOS INSTRUCCIONALES QUE LO INTEGRAN

Nº	NOMBRE MODULO INSTRUCCIONAL	Duración Máxima	Código	Carti
01	Técnicas de Redacción	100 h	402011201	4
02	Mecanografía	80 h	402011202	8
03	Informática y Computadores	120 h	402011203	8
04	Inglés	120 h	402011204	3
05	Taquigrafía	120 h	402011205	3

Material Textual	Material Audiovisual Nacional	Otro material didáctico Nal.
<input checked="" type="checkbox"/> Cartillas o Unidades Nº 26	<input type="checkbox"/> Películas Nº _____	<input type="checkbox"/> Guía de Aprendizaje
<input type="checkbox"/> Manual o colección básica	<input type="checkbox"/> Sonoviso Nº _____	<input type="checkbox"/> Lista maestra requerimien
<input type="checkbox"/> Guía material bibliográfico	<input checked="" type="checkbox"/> Grabación Nº 03: grab. / Nº 04: 3grab.	<input type="checkbox"/> Banco de Preguntas
<input type="checkbox"/> Libro Específico	<input type="checkbox"/> Láminas	<input type="checkbox"/> Banco de Pruebas
		<input type="checkbox"/> Perfiles de salida

 Servicio Nacional de Aprendizaje	CATALOGO NACIONAL DE ACCIONES DE FORMACION PROFESIONAL	S e c t o r 4
		Servicios

NOMBRE DEL BLOQUE MODULAR: Periodismo en Medios Escritos		Bloque N° 03	Duración Máxima:	C ó d i g o: 4 0 2 0 1 1 3
Familia Ocupacional a que Pertenece: Comunicación y Periodismo	Especialidad: Periodismo	Salida Parcial que Ofrece: Ninguna		
Requisitos para salida: Bloques Número:	REQUISITOS DE INGRESO AL BLOQUE MODULAR		Otros:	
	Bloques modulares N° 01,02			

OBJETIVO DEL BLOQUE MODULAR:

El alumno tendrá una visión más amplia en torno a la historia y desarrollo de los medios escritos, así como de las características, técnicas y operación de éstos medios, información que será complementada con una visión general sobre la organización y administración empresarial.

MODULOS INSTRUCCIONALES QUE LO INTEGRAN

N°	NOMBRE MODULO INSTRUCCIONAL	Duración Máxima	Código
01	Historia, desarrollo y prospectiva de los medios escritos		402011301
02	Clasificación y características de los medios escritos		402011302
03	El lenguaje de los medios escritos		402011303
04	Técnicas, producción y operación de los medios escritos		402011304
05	Organización y administración empresarial en medios escritos		402011305

Material Textual	Material Audiovisual Nacional	Otro material didáctico Nal.
<input type="radio"/> Cartillas o Unidades N° ____ <input type="radio"/> Manual o colección básica <input type="radio"/> Gufa material bibliográfico <input type="radio"/> Libro Específico	<input type="radio"/> Películas N° ____ <input type="radio"/> Sonoviso N° ____ <input type="radio"/> Grabación N° ____ <input type="radio"/> Láminas	<input type="radio"/> Gufa de Aprendizaje <input type="radio"/> Lista maestra requerimientos <input type="radio"/> Banco de Preguntas <input type="radio"/> Banco de Pruebas <input type="radio"/> Perfiles de salida

 Servicio Nacional de Aprendizaje	CATALOGO NACIONAL DE ACCIONES DE FORMACION PROFESIONAL	Sector	4
		Servicios	

NOMBRE DEL BLOQUE MODULAR: Periodismo en Medios Sonoros		Bloque N° 04	Duración Máxima:	Código: 4 0 2 0 1 1 4
Familia Ocupacional a que Pertenece: Comunicación y Periodismo	Especialidad: Periodismo	Salida Parcial que Ofrece: Ninguna		
Requisitos para salida: Bloques Número: 0, 02, 04	REQUISITOS DE INGRESO AL BLOQUE MODULAR		Otros:	
		Bloques modulares N° 01, 02		

OBJETIVO DEL BLOQUE MODULAR:

El alumno tendrá una visión más amplia en torno a la historia y desarrollo de los medios sonoros, así como de las características, técnicas y operación de estos medios, información que será complementada con una visión general sobre la organización y administración empresarial.

MODULOS INSTRUCCIONALES QUE LO INTEGRAN

N°	NOMBRE MODULO INSTRUCCIONAL	Duración Máxima	Código
01	Historia, desarrollo y prospectiva de los medios sonoros		402011401
02	Clasificación y características de los medios sonoros		402011402
03	El lenguaje de los medios sonoros		402011403
04	Técnicas, producción y operación de los medios sonoros		402011404
05	Organización y administración empresarial en medios sonoros		402011405

Material Textual	Material Audiovisual Nacional	Otro material didáctico Nal.
<input type="radio"/> Cartillas o Unidades N° ___ <input type="radio"/> Manual o colección básica <input type="radio"/> Guía material bibliográfico <input type="radio"/> Libro Específico	<input type="radio"/> Películas N° ___ <input type="radio"/> Sonoviso N° ___ <input type="radio"/> Grabación N° ___ <input type="radio"/> Láminas	<input type="radio"/> Guía de Aprendizaje <input type="radio"/> Lista maestra requerimientos <input type="radio"/> Banco de Preguntas <input type="radio"/> Banco de Pruebas <input type="radio"/> Perfiles de salida

 Servicio Nacional de Aprendizaje	CATALOGO NACIONAL DE ACCIONES DE FORMACION PROFESIONAL	S e c t o r 4
		Servicios

NOMBRE DEL BLOQUE MODULAR: Periodismo en Medios Audiovisuales		Bloque N° 05	Duración Máxima:	C ó d i g o: 4 0 2 0 1 1 6
Familia Ocupacional a que Pertenece: Comunicación y Periodismo	Especialidad: Periodismo		Salida Parcial que Ofrece: Ninguna	
Requisitos para salida: Bloques Número: 01, 02, 05	REQUISITOS DE INGRESO AL BLOQUE MODULAR			Otros:
	Bloques modulares N° 01, 02			

OBJETIVO DEL BLOQUE MODULAR:

El alumno tendrá una visión mas amplia en torno a la historia y desarrollo de los medios audiovisuales, así como de las características, técnicas y operación de estos medios, información que será complementada con una visión general sobre la organización y administración empresarial

MODULOS INSTRUCCIONALES QUE LO INTEGRAN

Nº	NOMBRE MODULO INSTRUCCIONAL	Duración Máxima	Código
01	Historia, desarrollo y prospectiva de los medios audiovisuales		402011601
02	Clasificación y características de los medios audiovisuales		402011602
03	El lenguaje de los medios audiovisuales		402011603
04	Técnicas, producción y operación de los medios audiovisuales		402011604
05	Organización y administración empresarial en medios audiovisuales		402011605

Material Textual	Material Audiovisual Nacional	Otro material didáctico Nal.
<input type="radio"/> Cartillas o Unidades N° ___ <input type="radio"/> Manual o colección básica <input type="radio"/> Gufa material bibliográfico <input type="radio"/> Libro Específico	<input type="radio"/> Películas N° ___ <input type="radio"/> Sonoviso N° ___ <input type="radio"/> Grabación N° ___ <input type="radio"/> Láminas	<input type="radio"/> Gufa de Aprendizaje <input type="radio"/> Lista maestra requerimientos <input type="radio"/> Banco de Preguntas <input type="radio"/> Banco de Pruebas <input type="radio"/> Perfiles de salida

FAMILIA OCUPACIONAL

TURISMO Y HOTELERIA



SERVICIO NACIONAL
DE APRENDIZAJE

CATALOGO NACIONAL DE ACCIONES DE
FORMACION PROFESIONAL

SECTOR: SERVICIOS

4

FAMILIA OCUPACIONAL: TURISMO Y HOTELERIA

Código:

4 0 3

Especialidades que integra		Estructura de contenidos	Nivel de salida plena que ofrece		Técnicos	Técnicos
N O M B R E	Código		Modular	Otra		
Cocina	40301	X		Cocinero	X	
Bares y Restaurantes	40302	X		Mesero-Barman	X	
Administración Hotelera	40303		X	Técnico en Administración Hotelera		X
Habitaciones	40304	X				
Recepción Hotelera	40305	X		Jefe de Recepción		X
Guianza Turística	40306		X			

COCINA



CATALOGO MODULAR

CATALOGO NACIONAL DE ACCIONES DE FORMACION PROFESIONAL

Sector: SERVICIOS
Familia Ocupacional: Turismo y Hotel.
Especialidad: COCINA

Códigos

4
03
410301

ITINERARIO DE FORMACION PARA LA ESPECIALIDAD

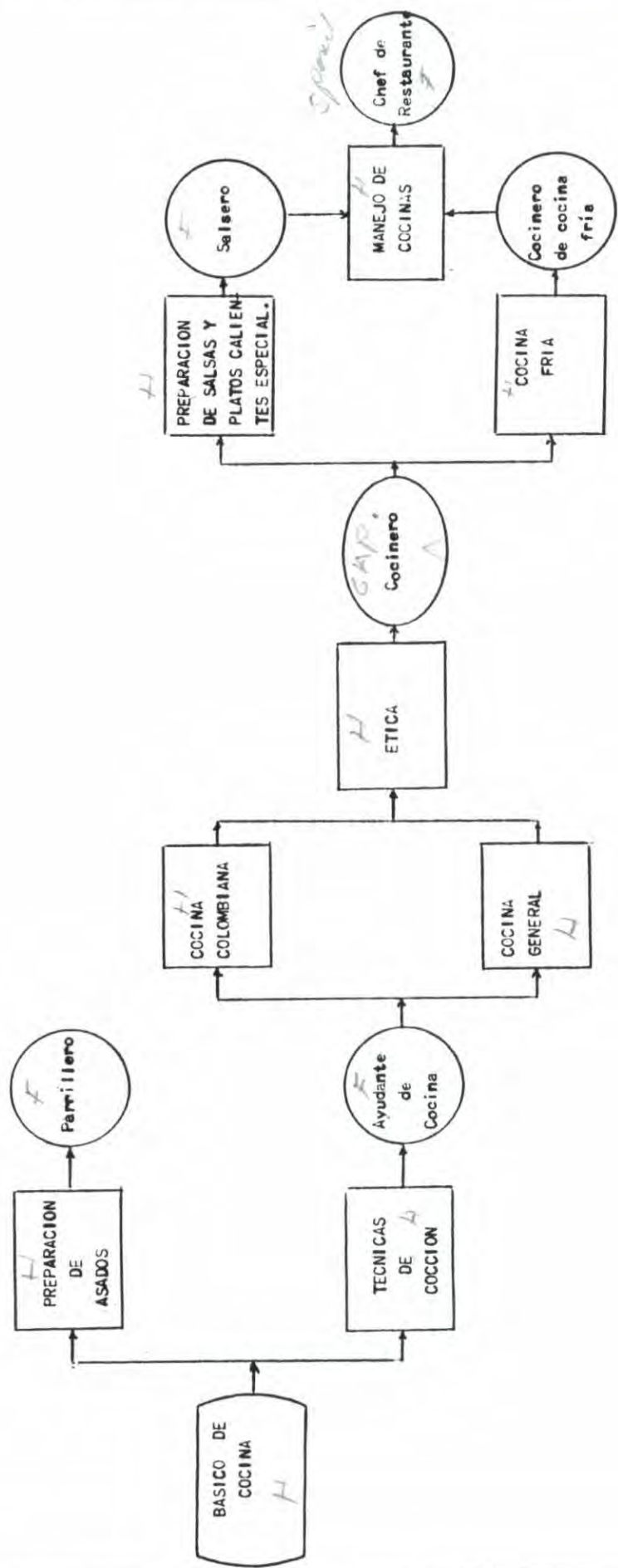

 Servicio Nacional de Aprendizaje	CATALOGO NACIONAL DE ACCIONES DE FORMACION PROFESIONAL	Sector	4
		SERVICIOS	

Familia Ocupacional:	HOTELERIA	4	0	3	Especialidad:	COCINA	4	0	3	0	1
----------------------	-----------	---	---	---	---------------	--------	---	---	---	---	---

BLOQUES MODULARES QUE CONFORMAN LA ESPECIALIDAD

Nº	N O M B R E	Salida Parcial		Durac. Máxima	Código bloque Modular
		SI	NO		
01	Cocina básica		X	396	4030111
02	Técnicas de cocción	X		374	4030112
03	Preparación de asados	X		90	4030113
04	Cocina colombiana		X	374	4030114
05	Cocina general		X	363	4030116
06	Preparación de salsas y platos calientes espec.	X		165	4030117
07	Cocina fría	X		172	4030118
08	Manejo de cocinas	X		165	4030119
09	Etica		X	90	9001111

SALIDAS QUE OFRECE EL ITINERARIO DE FORMACION DE LA ESPECIALIDAD

N O M B R E	Tipo de salida	Bloques modulares componentes	Durac. máxima	Código salida
Ayudante de cocina	Parcial	01 y 02	770	4030110
Parrillero	Parcial	01 y 03	486	4030115
Cocinero	Plena	01, 02, 04, 05 y 09	1597	4030100
Salsero	Parcial	01, 02, 04, 05 y 09, 06	1762	4030120
Cocinero de cocina fría	Parcial	01, 02, 04, 07 y 09	1406	4030125
Chef de restaurante	Parcial	01, 02, 04 a 09	2099	4030130

 Servicio Nacional de Aprendizaje	CATALOGO NACIONAL DE ACCIONES DE FORMACION PROFESIONAL	Sector 4
		SERVICIOS

NOMBRE DEL BLOQUE MODULAR: COCINA BASICA		Bloque Nº 01	Duración Máxima: 396	Código: 4 0 3 0 1 1 1
Familia Ocupacional a que Pertenece: HOTELERIA	Especialidad: COCINA	Salida Parcial que Ofrece: NINGUNA		
Requisitos para salida: Bloques Número:	REQUISITOS DE INGRESO AL BLOQUE MODULAR			
	Bloques modulares Nº	Otros: 2o. Bto.		

OBJETIVO DEL BLOQUE MODULAR:

Dar al alumno los conocimientos y procedimientos técnicos y desarrollarle las habilidades necesarias para que al finalizar el módulo esté en capacidad de realizar las tareas básicas de cocina. Conociendo las normas y recomendaciones en materia de salud e higiene ocupacional, manejo de alimentos y equipo necesarios.

MODULOS INSTRUCCIONALES QUE LO INTEGRAN

Nº	NOMBRE MODULO INSTRUCCIONAL	Duración Máxima	Código
01	La cocina y la profesión de cocinero	36	403011101
02	Higiene en la cocina	36	403011102
03	Equipos y utensilios	36	403011103
04	Conocimientos de materias primas	72	403011104
05	Manejo de alimentos	36	403011105
06	Operaciones básicas	108	403011106
07	Tratamiento de vegetales	72	403011107

Material Textual	Material Audiovisual Nacional	Otro material didáctico Nal.
<input type="radio"/> Cartillas o Unidades Nº ___	<input checked="" type="radio"/> Películas Nº <u>5</u>	<input checked="" type="radio"/> Guía de Aprendizaje
<input type="radio"/> Manual o colección básica	<input checked="" type="radio"/> Sonoviso Nº <u>1</u>	<input checked="" type="radio"/> Lista maestra requerimientos
<input type="radio"/> Guía material bibliográfico	<input type="radio"/> Grabación Nº ___	<input type="radio"/> Banco de Preguntas
<input type="radio"/> Libro Específico	<input type="radio"/> Láminas	<input type="radio"/> Banco de Pruebas
		<input type="radio"/> Perfiles de salida

 Servicio Nacional de Aprendizaje	CATALOGO NACIONAL DE ACCIONES DE FORMACION PROFESIONAL	Sector	4
		SERVICIOS	

NOMBRE DEL BLOQUE MODULAR: TECNICAS DE COCCION		Bloque N°02	Duración Máxima: 374	Código: 4 0 3 0 1 1 2
Familia Ocupacional a que Pertenece: HOTELERIA	Especialidad: COCINA	Salida Parcial que Ofrece: AYUDANTE DE COCINA		
Requisitos para salida: Bloques Número: 01 y 02	REQUISITOS DE INGRESO AL BLOQUE MODULAR			
	Bloques modulares N° 01	Otros: 2o. Bto.		

OBJETIVO DEL BLOQUE MODULAR:

Dar al alumno los conocimientos técnicos y desarrollarle las habilidades necesarias que lo capaciten en los procedimientos de cocción apropiada de los diferentes productos, líquidos o sólidos y a la vez lo básico o indispensable en materia de repostería.

MODULOS INSTRUCCIONALES QUE LO INTEGRAN

N°	NOMBRE MODULO INSTRUCCIONAL	Duración Máxima	Código
01	Organización del trabajo en la cocina	34	403011201
02	Las comidas	34	403011202
03	Productos de cafetería	68	403011203
04	Modos de cocción	170	403011204
05	Las sopas	68	403011205

Material Textual	Material Audiovisual Nacional	Otro material didáctico Nat.
<input type="radio"/> Cartillas o Unidades N° ___ <input type="radio"/> Manual o colección básica <input type="radio"/> Guía material bibliográfico <input type="radio"/> Libro Específico	<input checked="" type="radio"/> Películas N° 2 <input type="radio"/> Sonoviso N° ___ <input type="radio"/> Grabación N° ___ <input type="radio"/> Láminas	<input type="radio"/> Guía de Aprendizaje <input checked="" type="radio"/> Lista maestra requerimientos <input type="radio"/> Banco de Preguntas <input type="radio"/> Banco de Pruebas <input checked="" type="radio"/> Perfiles de salida

 Servicio Nacional de Aprendizaje	CATALOGO NACIONAL DE ACCIONES DE FORMACION PROFESIONAL	S e c t o r 4
		SERVICIOS

NOMBRE DEL BLOQUE MODULAR: PREPARACION DE ASADOS		Bloque N° 03	Duración Máxima: 90	Código: 4 0 3 0 1 1 3
Familia Ocupacional a que Pertenece: HOTELERIA	Especialidad: COCINA		Salida Parcial que Ofrece: PARRILLERO	
Requisitos para salida: Bloques Número: 01 y 03	REQUISITOS DE INGRESO AL BLOQUE MODULAR			Otros: 2o. Bto.
Bloques modulares N° 01				

OBJETIVO DEL BLOQUE MODULAR:

Dar al alumno los conocimientos técnicos y desarrollar en él las habilidades necesarias para que pueda desempeñarse como preparador y presentador de alimentos asados hechos fundamentalmente con base en parrilla.

MODULOS INSTRUCCIONALES QUE LO INTEGRAN

N°	NOMBRE MODULO INSTRUCCIONAL	Duración Máxima	Código
01	Organización del trabajo del parrillero	24	403011301
02	Bases y acompañamientos	30	403011302
03	Formas de preparación y presentación	36	403011303

Material Textual	Material Audiovisual Nacional	Otro material didáctico Nal.
<input type="radio"/> Cartillas o Unidades N° __	<input checked="" type="radio"/> Películas N° 1	<input type="radio"/> Guía de Aprendizaje
<input type="radio"/> Manual o colección básica	<input type="radio"/> Sonoviso N° ____	<input checked="" type="radio"/> Lista maestra requerimientos
<input type="radio"/> Guía material bibliográfico	<input type="radio"/> Grabación N° ____	<input type="radio"/> Banco de Preguntas
<input type="radio"/> Libro Específico	<input type="radio"/> Láminas	<input type="radio"/> Banco de Pruebas
		<input checked="" type="radio"/> Perfiles de salida

 Servicio Nacional de Aprendizaje	CATALOGO NACIONAL DE ACCIONES DE FORMACION PROFESIONAL	S e c t o r 4
		SERVICIOS

NOMBRE DEL BLOQUE MODULAR: COCINA COLOMBIANA	Bloque N° 04	Duración Máxima: 374	C ó d i g o: <table border="1"> <tr> <td>4</td> <td>0</td> <td>3</td> <td>0</td> <td>1</td> <td>1</td> <td>4</td> </tr> </table>	4	0	3	0	1	1	4
4	0	3	0	1	1	4				
Familia Ocupacional a que Pertenece: HOTELERIA	Especialidad: COCINA	Salida Parcial que Ofrece: NINGUNA								
Requisitos para salida: Bloques Número:	REQUISITOS DE INGRESO AL BLOQUE MODULAR		Otros: 2o. Bto.							
Bloques modulares N° 01 y 02										

OBJETIVO DEL BLOQUE MODULAR:

Dar al alumno los conocimientos técnicos y desarrollar en él las habilidades necesarias para que al finalizar esté en capacidad de preparar los platos colombianos típicos y utilizar adecuadamente los sobrantes de cocina.

MODULOS INSTRUCCIONALES QUE LO INTEGRAN

N°	NOMBRE MODULO INSTRUCCIONAL	Duración Máxima	Código
01	La vida y los alimentos	68	403011401
02	Características de la cocina colombiana	34	403011402
03	Preparaciones colombianas	204	403011403
04	Uso de sobrantes en la cocina	68	403011404

Material Textual	Material Audiovisual Nacional	Otro material didáctico Nal.
<input type="radio"/> Cartillas o Unidades N°__ <input type="radio"/> Manual o colección básica <input type="radio"/> Guía material bibliográfico <input type="radio"/> Libro Específico	<input type="radio"/> Películas N°____ <input type="radio"/> Sonoviso N°____ <input type="radio"/> Grabación N°____ <input type="radio"/> Láminas	<input type="radio"/> Guía de Aprendizaje <input checked="" type="checkbox"/> Lista maestra requerimientos <input type="radio"/> Banco de Preguntas <input type="radio"/> Banco de Pruebas <input type="radio"/> Perfiles de salida

 Servicio Nacional de Aprendizaje	CATALOGO NACIONAL DE ACCIONES DE FORMACION PROFESIONAL	S e c t o r 4
		SERVICIOS

NOMBRE DEL BLOQUE MODULAR: COCINA GENERAL		Bloque Nº 05	Duración Máxima: 363	C ó d i g o: <table border="1"> <tr> <td>4</td><td>0</td><td>3</td><td>0</td><td>1</td><td>1</td><td>6</td> </tr> </table>	4	0	3	0	1	1	6
4	0	3	0	1	1	6					
Familia Ocupacional a que Pertenece: HOTELERIA	Especialidad: COCINA		Salida Parcial que Ofrece: NINGUNA								
Requisitos para salida: Bloques Número:	REQUISITOS DE INGRESO AL BLOQUE MODULAR			Otros: 2o. Bto.							
Bloques modulares Nº 01 y 02											

OBJETIVO DEL BLOQUE MODULAR:

Dar al trabajador alumno los conocimientos técnicos y desarrollar en él las habilidades necesarias para que al terminar el módulo esté en capacidad de programar y elaborar comidas sencillas con base en salsas de base y para diferentes menús.

MODULOS INSTRUCCIONALES QUE LO INTEGRAN

Nº	NOMBRE MODULO INSTRUCCIONAL	Duración Máxima	Código
01	Salsas de base	33	403011601
02	Manejo del menú	33	403011602
03	Preparación de platos calientes	297	403011603

Material Textual	Material Audiovisual Nacional	Otro material didáctico Nal.
<input type="radio"/> Cartillas o Unidades Nº__ <input type="radio"/> Manual o colección básica <input type="radio"/> Gufa material bibliográfico <input type="radio"/> Libro Específico	<input type="radio"/> Películas Nº____ <input type="radio"/> Sonoviso Nº____ <input type="radio"/> Grabación Nº____ <input type="radio"/> Láminas	<input type="radio"/> Gufa de Aprendizaje <input checked="" type="checkbox"/> Lista maestra requerimientos <input type="radio"/> Banco de Preguntas <input type="radio"/> Banco de Pruebas <input checked="" type="checkbox"/> Perfiles de salida

 Servicio Nacional de Aprendizaje	CATALOGO NACIONAL DE ACCIONES DE FORMACION PROFESIONAL	Sector	4
		SERVICIOS	

NOMBRE DEL BLOQUE MODULAR: PREPARACION DE SALSAS Y PLATOS CALIENTES ESPECIALES		Bloque N° 06	Duración Máxima: 165	Código: 4 0 3 0 1 1 7
Familia Ocupacional a que Pertenece: HOTELERIA	Especialidad: COCINA		Salida Parcial que Ofrece: SALSERO	
Requisitos para salida: Bloques Número: 01 a 06, 09	REQUISITOS DE INGRESO AL BLOQUE MODULAR			Otros: CAP en cocina y 3 años experiencia
Bloques modulares N° 01 a 05				

OBJETIVO DEL BLOQUE MODULAR:

Dar al alumno los conocimientos técnicos y desarrollar en él las habilidades necesarias para que al finalizar el módulo esté en capacidad de preparar salsas y platos calientes especiales de cocina internacional.

MODULOS INSTRUCCIONALES QUE LO INTEGRAN

N°	NOMBRE MODULO INSTRUCCIONAL	Duración Máxima	Código
01	Cocina caliente y trabajo de salsero	12	403011701
02	Las salsas calientes	12	403011702
03	La cocina francesa	60	403011703
04	La cocina iberoamericana	45	403011704
05	La cocina italiana	15	403011705
06	La cocina china	21	403011706

Material Textual	Material Audiovisual Nacional	Otro material didáctico Nal.
<input type="radio"/> Cartillas o Unidades N° __	<input type="radio"/> Películas N° ____	<input type="radio"/> Guía de Aprendizaje
<input type="radio"/> Manual o colección básica	<input type="radio"/> Sonoviso N° ____	<input checked="" type="radio"/> Lista maestra requerimientos
<input type="radio"/> Guía material bibliográfico	<input type="radio"/> Grabación N° ____	<input type="radio"/> Banco de Preguntas
<input type="radio"/> Libro Específico	<input type="radio"/> Láminas	<input type="radio"/> Banco de Pruebas
		<input checked="" type="radio"/> Perfiles de salida

 Servicio Nacional de Aprendizaje	CATALOGO NACIONAL DE ACCIONES DE FORMACION PROFESIONAL	S e c t o r 4
		SERVICIOS

NOMBRE DEL BLOQUE MODULAR: COCINA FRIA		Bloque Nº 07	Duración Máxima: 172	C ó d i g o: 4 0 3 0 1 1 8
Familia Ocupacional a que Pertenece: HOTELERIA	Especialidad: COCINA	Salida Parcial que Ofrece: COCINERO DE COCINA FRIA		
Requisitos para salida: Bloques Número: 01 a 07 y 09	REQUISITOS DE INGRESO AL BLOQUE MODULAR			
	Bloques modulares Nº 01 a 05	Otros: CAP en cocina y 3 años de experiencia		

OBJETIVO DEL BLOQUE MODULAR:

Dar al alumno los conocimientos técnicos necesarios y desarrollar en él las habilidades necesarias de modo que al finalizar el módulo esté en capacidad de preparar platos fríos, montar y decorar mesas de buffet, preparar entremeses.

MODULOS INSTRUCCIONALES QUE LO INTEGRAN

Nº	NOMBRE MODULO INSTRUCCIONAL	Duración Máxima	Código
01	La cocina fría y el trabajo de garse-manger	8	403011801
02	El frío y los alimentos	16	403011802
03	La decoración en cocina fría	48	403011803
04	Salsamentaria básica aplicada a cocina	40	403011804
05	Preparación y montaje platos fríos especiales	60	403011805

Material Textual	Material Audiovisual Nacional	Otro material didáctico Nal.
<input type="radio"/> Cartillas o Unidades Nº__	<input type="radio"/> Películas Nº__	<input type="radio"/> Guía de Aprendizaje
<input type="radio"/> Manual o colección básica	<input type="radio"/> Sonoviso Nº__	<input checked="" type="radio"/> Lista maestra requerimientos
<input type="radio"/> Guía material bibliográfico	<input type="radio"/> Grabación Nº__	<input type="radio"/> Banco de Preguntas
<input type="radio"/> Libro Específico	<input type="radio"/> Láminas	<input type="radio"/> Banco de Pruebas
		<input checked="" type="radio"/> Perfiles de salida

 Servicio Nacional de Aprendizaje	CATALOGO NACIONAL DE ACCIONES DE FORMACION PROFESIONAL	S e c t o r 4
		SERVICIOS

NOMBRE DEL BLOQUE MODULAR: MANEJO DE COCINAS		Bloque Nº 08	Duración Máxima: 165	C ó d i g o: 4 0 3 0 1 1 9	
Familia Ocupacional a que Pertenece: HOTELERIA	Especialidad: COCINA		Salida Parcial que Ofrece: CHEF DE RESTAURANTE		
Requisitos para salida: Bloques Número: 01 a 09	REQUISITOS DE INGRESO AL BLOQUE MODULAR				
	Bloques modulares Nº 01 a 05 y 07		Otros: Cocinero de cocina fría, 3 años exper. coc.		

OBJETIVO DEL BLOQUE MODULAR:
<p>Dar al alumno las herramientas técnicas que le ayuden a planear, organizar, coordinar y controlar las actividades de la cocina de un restaurante o una cafetería, considerando aspectos tales como la orientación socioeconómica del servicio y la higiene requerida.</p>

MODULOS INSTRUCCIONALES QUE LO INTEGRAN

Nº	NOMBRE MODULO INSTRUCCIONAL	Duración Máxima	Código
01	Fundamentos de economía y administración	45	403011901
02	Principios básicos de costos de alimentos	45	403011902
03	Organización y manejo de oficina	75	403011903

Material Textual	Material Audiovisual Nacional	Otro material didáctico Nal.
<input type="radio"/> Cartillas o Unidades Nº ___	<input type="radio"/> Películas Nº ___	<input type="radio"/> Guía de Aprendizaje
<input type="radio"/> Manual o colección básica	<input type="radio"/> Sonoviso Nº ___	<input checked="" type="radio"/> Lista maestra requerimientos
<input type="radio"/> Guía material bibliográfico	<input type="radio"/> Grabación Nº ___	<input type="radio"/> Banco de Preguntas
<input type="radio"/> Libro Específico	<input type="radio"/> Láminas	<input type="radio"/> Banco de Pruebas
		<input checked="" type="radio"/> Perfiles de salida

BARES Y RESTAURANTES



CATALOGO MODULAR

CATALOGO NACIONAL DE ACCIONES DE FORMACION PROFESIONAL

Sector: SERVICIOS

Familia Ocupacional: Turismo y Hotel.

Especialidad: Bares y Restaurant. 4 0 3 0 2

Códigos

4

0 3

0 2

ITINERARIO DE FORMACION PARA LA ESPECIALIDAD

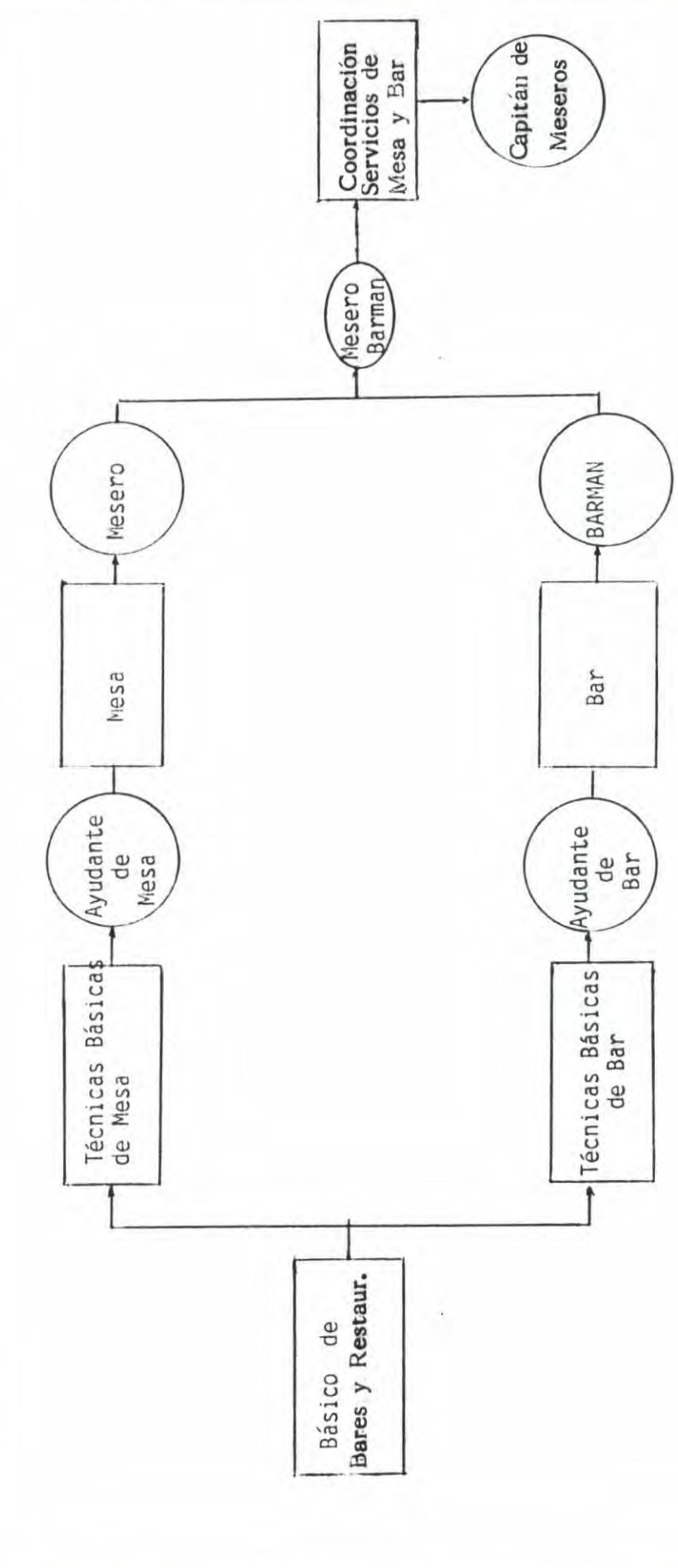

 Servicio Nacional de Aprendizaje	CATALOGO NACIONAL DE ACCIONES DE FORMACION PROFESIONAL	Sector	4
		SERVICIOS	

Familia Ocupacional: HOTELERIA 4 0 3 Especialidad: BARES Y RESTAURANTES 4 0 3 0 2

BLOQUES MODULARES QUE CONFORMAN LA ESPECIALIDAD

Nº	N O M B R E	Salida Parcial		Durac. Máxima	Código bloque Modular
		SI	NO		
01	Básico de bares y restaurantes		X	80	4030211
02	Técnicas básicas de mesa	X		385	4030212
03	Mesa	X		330	4030213
04	Técnicas básicas de bar	X		308	4030214
05	Bar	X		308	4030216
06	Coordinación de servicios de mesa y bar	X		530	4030217
07	Etica			90	9001111

SALIDAS QUE OFRECE EL ITINERARIO DE FORMACION DE LA ESPECIALIDAD

N O M B R E	Tipo de salida	Bloques modulares componentes	Durac. máxima	Código salida
Ayudante de mesa	Parc.	01 y 02	465	4030210
Mesero	Parc.	01, 02 y 03	795	4030215
Ayudante de bar	Parc.	01 y 04	388	4030220
Barman	Parc.	01, 04 y 05	696	4030225
Mesero - barman	Plena	01, 02, 03, 04, 05 y 07	1501	4030200
Capitán de meseros	Parc.	01, 02, 03, 04, 05, 07 y 06	2031	4030230

 Servicio Nacional de Aprendizaje	CATALOGO NACIONAL DE ACCIONES DE FORMACION PROFESIONAL	S e c t o r 4
		SERVICIOS

NOMBRE DEL BLOQUE MODULAR: BASICO DE BARES Y RESTAURANTES		Bloque Nº 01	Duración Máxima: 80	C ó d i g o: 4 0 3 0 2 1 1
Familia Ocupacional a que Pertenece: HOTELERIA	Especialidad: BARES Y RESTAURANTES	Salida Parcial que Ofrece: NINGUNA		
Requisitos para salida: Bloques Número:	REQUISITOS DE INGRESO AL BLOQUE MODULAR			
	Bloques modulares Nº	Otros: 4o. Bto. y/o vinculación laboral		

OBJETIVO DEL BLOQUE MODULAR:

El alumno quedará informado sobre la conformación de la industria hotelera, gastronómica y turística, así como de la estructuración de un hotel con sus diferentes puestos de trabajo, haciendo énfasis en las normas hoteleras y de seguridad e higiene ocupacional.

MODULOS INSTRUCCIONALES QUE LO INTEGRAN

Nº	NOMBRE MODULO INSTRUCCIONAL	Duración Máxima	Código
01	Seguridad e higiene ocupacional	35	403021101
02	La industria hotelera, gastronómica y turística	45	403021102

Material Textual	Material Audiovisual Nacional	Otro material didáctico Nal.
<input checked="" type="checkbox"/> Cartillas o Unidades Nº <u>3</u>	<input checked="" type="checkbox"/> Películas Nº <u>2</u>	<input type="checkbox"/> Guía de Aprendizaje
<input type="checkbox"/> Manual o colección básica	<input checked="" type="checkbox"/> Sonoviso Nº <u>1</u>	<input checked="" type="checkbox"/> Lista maestra requerimientos
<input checked="" type="checkbox"/> Guía material bibliográfico	<input checked="" type="checkbox"/> Grabación Nº <u>14</u>	<input type="checkbox"/> Banco de Preguntas
<input type="checkbox"/> Libro Específico	<input checked="" type="checkbox"/> Láminas	<input type="checkbox"/> Banco de Pruebas
		<input type="checkbox"/> Perfiles de salida

 Servicio Nacional de Aprendizaje	CATALOGO NACIONAL DE ACCIONES DE FORMACION PROFESIONAL	S e c t o r 4
		SERVICIOS

NOMBRE DEL BLOQUE MODULAR: TECNICAS BASICAS DE MESA	Bloque N° 02	Duración Máxima: 385	C ó d i g o: <table border="1"> <tr> <td>4</td><td>0</td><td>3</td><td>0</td><td>2</td><td>1</td><td>2</td> </tr> </table>	4	0	3	0	2	1	2
4	0	3	0	2	1	2				
Familia Ocupacional a que Pertenece: HOTELERIA	Especialidad: BARES Y RESTAURANTES	Salida Parcial que Ofrece: NINGUNA								
Requisitos para salida: Bloques Número:	REQUISITOS DE INGRESO AL BLOQUE MODULAR									
	Bloques modulares N°	Otros: 4o. Bto. y/o vinculación laboral								

OBJETIVO DEL BLOQUE MODULAR: El alumno podrá conocer la estructura de un restaurante considerando aspectos tales como equipos, materiales de servicio, personal que labora en él; podrá además conocer los pasos que deben seguirse en el montaje y servicio de una mesa.

MODULOS INSTRUCCIONALES QUE LO INTEGRAN

N°	NOMBRE MODULO INSTRUCCIONAL	Duración Máxima	Código
01	El restaurante	69	403021201
02	Conocimiento y manejo de material de servicio	124	403021202
03	Platos componentes de un menú	32	403021203
04	Montaje de mesas	108	403021204
05	Servicios de desayunos y realización de los primeros servicios para comida	52	403021205

Material Textual	Material Audiovisual Nacional	Otro material didáctico Nal.
<input checked="" type="checkbox"/> Cartillas o Unidades N° 5 <input type="checkbox"/> Manual o colección básica <input checked="" type="checkbox"/> Guía material bibliográfico <input type="checkbox"/> Libro Específico	<input type="checkbox"/> Películas N° _____ <input checked="" type="checkbox"/> Sonoviso N° 1 <input type="checkbox"/> Grabación N° _____ <input checked="" type="checkbox"/> Láminas	<input type="checkbox"/> Guía de Aprendizaje <input checked="" type="checkbox"/> Lista maestra requerimientos <input type="checkbox"/> Banco de Preguntas <input type="checkbox"/> Banco de Pruebas <input checked="" type="checkbox"/> Perfiles de salida

Servicio Nacional de Aprendizaje	CATALOGO NACIONAL DE ACCIONES DE FORMACION PROFESIONAL	S e c t o r	4
		SERVICIOS	

NOMBRE DEL BLOQUE MODULAR: MESA	Bloque Nº 03	Duración Máxima: 330	C ó d i g o: <table border="1" style="width:100%; text-align: center;"> <tr> <td>4</td><td>0</td><td>3</td><td>0</td><td>2</td><td>1</td><td>3</td> </tr> </table>	4	0	3	0	2	1	3
4	0	3	0	2	1	3				
Familia Ocupacional a que Pertenece: HOTELERIA	Especialidad: BARES Y RESTAURANTES	Salida Parcial que Ofrece: MESERO								
Requisitos para salida: Bloques Número: 01, 02 y 03	REQUISITOS DE INGRESO AL BLOQUE MODULAR									
	Bloques modulares Nº 01 y 02	Otros: 4o. Bto. y/o vinculación laboral								

OBJETIVO DEL BLOQUE MODULAR:

El alumno conocerá acerca de la manera de realizar el servicio de alimentos y bebidas en sus formas diferentes, considerando aspectos importantes como el trato que debe darse al cliente, la recepción del pedido y la entrega de la cuenta. Conocerá además acerca de la atención de ventas como banquetes y otros.

MODULOS INSTRUCCIONALES QUE LO INTEGRAN

Nº	NOMBRE MODULO INSTRUCCIONAL	Duración Máxima	Código
01	El cliente: trato y atención	59	403021301
02	Toma de pedidos	59	403021302
03	El servicio de alimentos y bebidas	117	403021303
04	Servicio en banquetes y eventos	51	403021304
05	Roomservice	29	403021305
06	La cuenta del servicio de alimentos y bebidas	15	403021306

Material Textual	Material Audiovisual Nacional	Otro material didáctico Nal.
<input checked="" type="checkbox"/> Cartillas o Unidades Nº <u>5</u> <input type="checkbox"/> Manual o colección básica <input checked="" type="checkbox"/> Gufa material bibliográfico <input type="checkbox"/> Libro Específico	<input type="checkbox"/> Películas Nº _____ <input checked="" type="checkbox"/> Sonoviso Nº <u>2</u> <input type="checkbox"/> Grabación Nº _____ <input checked="" type="checkbox"/> Láminas	<input type="checkbox"/> Gufa de Aprendizaje <input checked="" type="checkbox"/> Lista maestra requerimien <input type="checkbox"/> Banco de Preguntas <input type="checkbox"/> Banco de Pruebas <input checked="" type="checkbox"/> Perfiles de salida

 Servicio Nacional de Aprendizaje	CATALOGO NACIONAL DE ACCIONES DE FORMACION PROFESIONAL	S e c t o r 4
		SERVICIOS

NOMBRE DEL BLOQUE MODULAR: TECNICAS BASICAS DE BAR		Bloque Nº 04	Duración Máxima: 308	C ó d i g o: <table border="1" style="display: inline-table;"> <tr> <td>4</td><td>0</td><td>3</td><td>0</td><td>2</td><td>1</td><td>4</td> </tr> </table>	4	0	3	0	2	1	4
4	0	3	0	2	1	4					
Familia Ocupacional a que Pertenece: HOTELERIA	Especialidad: BARES Y RESTAURANTES	Salida Parcial que Ofrece: AYUDANTE DE BAR									
Requisitos para salida: Bloques Número: 01 y 04	REQUISITOS DE INGRESO AL BLOQUE MODULAR										
	Bloques modulares Nº 01	Otros: 4o. Bto. y/o vinculación laboral									

OBJETIVO DEL BLOQUE MODULAR:

El alumno podrá conocer acerca de la conformación de un bar, sus instalaciones, equipos y elementos, tipos de bebidas, su uso y lo relativo a medidas estándar para bebidas.

MODULOS INSTRUCCIONALES QUE LO INTEGRAN

Nº	NOMBRE MODULO INSTRUCCIONAL	Duración Máxima	Código
01	El bar	68	403021401
02	Las bebidas y su clasificación	71	403021402
03	Las bebidas fermentadas	71	403021403
04	Las bebidas destiladas	66	403021404
05	Otros tipos de bebidas	32	403021405

Material Textual	Material Audiovisual Nacional	Otro material didáctico Nal.
<input checked="" type="checkbox"/> Cartillas o Unidades Nº <u>5</u>	<input type="checkbox"/> Películas Nº _____	<input type="checkbox"/> Guía de Aprendizaje
<input type="checkbox"/> Manual o colección básica	<input type="checkbox"/> Sonoviso Nº _____	<input checked="" type="checkbox"/> Lista maestra requerimientos
<input checked="" type="checkbox"/> Guía material bibliográfico	<input type="checkbox"/> Grabación Nº _____	<input type="checkbox"/> Banco de Preguntas
<input type="checkbox"/> Libro Específico	<input checked="" type="checkbox"/> Láminas	<input type="checkbox"/> Banco de Pruebas
		<input checked="" type="checkbox"/> Perfiles de salida

 Servicio Nacional de Aprendizaje	CATALOGO NACIONAL DE ACCIONES DE FORMACION PROFESIONAL	S e c t o r 4
		SERVICIOS

NOMBRE DEL BLOQUE MODULAR: BAR		Bloque N° 05	Duración Máxima: 308	C ó d i g o: 4 0 3 0 2 1 6
Familia Ocupacional a que Pertenece: HOTELERIA	Especialidad: BARES Y RESTAURANTES		Salida Parcial que Ofrece: BARMAN	
Requisitos para salida: Bloques Número: 01, 04 y 05	REQUISITOS DE INGRESO AL BLOQUE MODULAR			40. Bto. y/o
	Bloques modulares N° 01 y 04		Otros: vinculación laboral	

OBJETIVO DEL BLOQUE MODULAR:

El alumno quedará en capacidad de preparar bebidas de acuerdo con las normas, tipos y utilización y de hacer el control de producción del bar.

MODULOS INSTRUCCIONALES QUE LO INTEGRAN

N°	NOMBRE MODULO INSTRUCCIONAL	Duración Máxima	Código
01	Las bebidas mezcladas	44	403021601
02	Formulación y preparación de bebidas mezcladas	158	403021602
03	Elaboración recetas estándar de bebidas	49	403021603
04	Controles de bar	57	403021604

Material Textual	Material Audiovisual Nacional	Otro material didáctico Nal.
<input checked="" type="checkbox"/> Cartillas o Unidades N° 4 <input type="checkbox"/> Manual o colección básica <input checked="" type="checkbox"/> Guía material bibliográfico <input type="checkbox"/> Libro Específico	<input type="checkbox"/> Películas N° _____ <input type="checkbox"/> Sonoviso N° _____ <input type="checkbox"/> Grabación N° _____ <input checked="" type="checkbox"/> Láminas	<input type="checkbox"/> Guía de Aprendizaje <input checked="" type="checkbox"/> Lista maestra requerimientos <input type="checkbox"/> Banco de Preguntas <input type="checkbox"/> Banco de Pruebas <input checked="" type="checkbox"/> Perfiles de salida

 Servicio Nacional de Aprendizaje	CATALOGO NACIONAL DE ACCIONES DE FORMACION PROFESIONAL	S e c t o r 4
		SERVICIOS

NOMBRE DEL BLOQUE MODULAR: COORDINACION SERVICIO MESA Y BAR		Bloque N° 06	Duración Máxima: 530	C ó d i g o: <table border="1"> <tr> <td>4</td><td>0</td><td>3</td><td>0</td><td>2</td><td>1</td><td>7</td> </tr> </table>	4	0	3	0	2	1	7
4	0	3	0	2	1	7					
Familia Ocupacional a que Pertenece: HOTELERIA	Especialidad: BARES Y RESTAURANTES	Salida Parcial que Ofrece: CAPITAN DE MESEROS									
Requisitos para salida: Bloques Número: 01 a 06 y 10	REQUISITOS DE INGRESO AL BLOQUE MODULAR										
	Bloques modulares N°	CAP en Bar.Rest.	60. Bto. y/o	Otros: vinculación laboral							

OBJETIVO DEL BLOQUE MODULAR:

El alumno quedará capacitado para organizar y coordinar eficientemente el trabajo del personal de comedor utilizando las técnicas y procedimientos adecuados y podrá planear la composición de menú determinando su costo.

MODULOS INSTRUCCIONALES QUE LO INTEGRAN

N°	NOMBRE MODULO INSTRUCCIONAL	Duración Máxima	Código
01	Composición de menús	89	403021701
02	Cocina de comedor	128	403021702
03	Enología y geografía vinícola	151	403021703
04	Control y costos de alimentos y bebidas	162	403021704

Material Textual	Material Audiovisual Nacional	Otro material didáctico Nal.
<input checked="" type="checkbox"/> Cartillas o Unidades N° <u>6</u>	<input type="checkbox"/> Películas N° _____	<input type="checkbox"/> Guía de Aprendizaje
<input type="checkbox"/> Manual o colección básica	<input checked="" type="checkbox"/> Sonoviso N° <u>4</u>	<input type="checkbox"/> Lista maestra requerimientos
<input checked="" type="checkbox"/> Guía material bibliográfico	<input type="checkbox"/> Grabación N° _____	<input type="checkbox"/> Banco de Preguntas
<input type="checkbox"/> Libro Específico	<input checked="" type="checkbox"/> Láminas	<input type="checkbox"/> Banco de Pruebas
		<input checked="" type="checkbox"/> Perfiles de salida

ADMINISTRACION HOTELERA

 Servicio Nacional de Aprendizaje	CATALOGO NACIONAL DE ACCIONES DE FORMACION PROFESIONAL	S e c t o r 4
		SERVICIOS

NOMBRE DEL CURSO ADMINISTRACION HOTELERA		Duración Máxima 4906	Código 4 0 3 0 3 7 1
Familia ocupacional TURISMO Y HOTELERIA	Especialidad ADMINISTRACION HOTELERA		Salida que ofrece TECNICO EN ADMON. HOTELERA
Requisitos para salida CURSO COMPLETO	REQUISITOS DE INGRESO AL CURSO		
	De cursos o créditos	Otros 60. Bto.	

OBJETIVO DEL CURSO

El alumno quedará capacitado para desempeñarse eficientemente organizando y dirigiendo las áreas de alojamiento, alimentos y bebidas y la administrativa, sin importar el tamaño o clase de hotel, club o restaurante.

CONTENIDO DEL CURSO

AREAS, UNIDADES O TEMAS DEL CURSO	Duración	Código
Habitaciones	110	403037111
Recepción	165	403037112
Cocina	352	403037114
Servicio de restaurante	110	403037116
Enología	44	403037117
Bar	44	403037118
Costos de alimentos y bebidas	66	403037119
Conservación de alimentos y bebidas	88	403037121
Control de alimentos y bebidas	88	403037122
Gestión de existencias	132	403037123

Material Textual	Material Audiovisual Nacional	Otro material didáctico Nal.
<input type="radio"/> Cartillas o Unidades N ^o ___ <input type="radio"/> Manual o colección básica <input type="radio"/> Guía material bibliográfico <input type="radio"/> Libro Específico	<input type="radio"/> Películas N ^o ___ <input type="radio"/> Sonoviso N ^o ___ <input type="radio"/> Grabación N ^o ___ <input type="radio"/> Láminas	<input type="radio"/> Guía de Aprendizaje <input type="radio"/> Lista maestra requerimientos <input type="radio"/> Banco de Preguntas <input type="radio"/> Banco de Pruebas <input checked="" type="radio"/> Perfiles de salida

 Servicio Nacional de Aprendizaje	CATALOGO NACIONAL DE ACCIONES DE FORMACION PROFESIONAL	Sector 4
		SERVICIOS

NOMBRE DEL CURSO ADMINISTRACION HOTELERA		Duración Máxima 4906	Código <table border="1"> <tr> <td>4</td><td>0</td><td>3</td><td>0</td><td>3</td><td>7</td><td>1</td> </tr> </table>	4	0	3	0	3	7	1
4	0	3	0	3	7	1				
Familia ocupacional TURISMO Y HOTELERIA	Especialidad ADMINISTRACION HOTELERA	Salida que ofrece TECNICO EN ADMON. HOTELERA								
Requisitos para salida CURSO COMPLETO	REQUISITOS DE INGRESO AL CURSO									
	De cursos o créditos	Otros 60. Bto.								

OBJETIVO DEL CURSO

CONTENIDO DEL CURSO

AREAS, UNIDADES O TEMAS DEL CURSO	Duración	Código
Administración	132	403037124
Mercadeo y ventas	99	403037126
Relaciones industriales	66	403037127
Contabilidad, auditoría y costos	330	403037128
Finanzas y presupuestos	231	403037129
Metodología de investigación	44	403037131
Proyecto	275	403037132
Relacionadas	1210	
Pasantía en Alojamiento	440	403037133
Pasantía en Alimentos Y Bebidas	440	403037134
Pasantía en Administración	440	403037135

Material Textual	Material Audiovisual Nacional	Otro material didáctico Nal.
<input type="radio"/> Cartillas o Unidades N ^o ___ <input type="radio"/> Manual o colección básica <input type="radio"/> Guía material bibliográfico <input type="radio"/> Libro Específico	<input type="radio"/> Películas N ^o ___ <input type="radio"/> Sonoviso N ^o ___ <input type="radio"/> Grabación N ^o ___ <input type="radio"/> Láminas	<input type="radio"/> Guía de Aprendizaje <input type="radio"/> Lista maestra requerimientos <input type="radio"/> Banco de Preguntas <input type="radio"/> Banco de Pruebas <input checked="" type="radio"/> Perfiles de salida

HABITACIONES

 CATALOGO MODULAR	CATALOGO NACIONAL DE ACCIONES DE FORMACION PROFESIONAL	Sector: SERVICIOS	Códigos		
		Familia Ocupacional: TURISMO Y HOTEL Especialidad: HABITACIONES	4	0	3
			4	0	3
			4	0	3
			4	0	3
			4	0	3

ITINERARIO DE FORMACION PARA LA ESPECIALIDAD



 Servicio Nacional de Aprendizaje	CATALOGO NACIONAL DE ACCIONES DE FORMACION PROFESIONAL	Sector	4
		SERVICIOS	

NOMBRE DEL BLOQUE MODULAR: BASICO DE HABITACIONES		Bloque Nº 01	Duración Máxima: 60	Código: 4 0 3 0 4 1 1
Familia Ocupacional a que Pertenece: TURISMO Y HOTELERIA	Especialidad: HABITACIONES		Salida Parcial que Ofrece: NINGUNA	
Requisitos para salida: Bloques Número:	REQUISITOS DE INGRESO AL BLOQUE MODULAR			
	Bloques modulares Nº		Otros: 4o. Bto.	

OBJETIVO DEL BLOQUE MODULAR:

El alumno quedará capacitado para manejar los conceptos básicos y terminología propia del área de habitaciones, conocerá acerca de la industria hotelera y de las funciones propias del área de alojamiento para la venta de servicios.

MODULOS INSTRUCCIONALES QUE LO INTEGRAN

Nº	NOMBRE MODULO INSTRUCCIONAL	Duración Máxima	Código
01	La industria hotelera, gastronómica y turística	10	403041101
02	Clasificación hotelera y terminología básica	10	403041102
03	Alojamiento, relaciones y funciones	10	403041103
04	La venta de servicios	10	403041104
05	Salud, seguridad e higiene ocupacional	10	403041105
06	Turismo	10	403041106

Material Textual	Material Audiovisual Nacional	Otro material didáctico Nal.
<input checked="" type="checkbox"/> Cartillas o Unidades Nº <u>6</u>	<input checked="" type="checkbox"/> Películas Nº <u>3</u>	<input type="checkbox"/> Guía de Aprendizaje
<input type="checkbox"/> Manual o colección básica	<input checked="" type="checkbox"/> Sonoviso Nº <u>3</u>	<input checked="" type="checkbox"/> Lista maestra requerimientos
<input type="checkbox"/> Guía material bibliográfico	<input type="checkbox"/> Grabación Nº _____	<input type="checkbox"/> Banco de Preguntas
<input type="checkbox"/> Libro Específico	<input type="checkbox"/> Láminas	<input type="checkbox"/> Banco de Pruebas
		<input type="checkbox"/> Perfiles de salida

 Servicio Nacional de Aprendizaje	CATALOGO NACIONAL DE ACCIONES DE FORMACION PROFESIONAL	S e c t o r 4
		SERVICIOS

NOMBRE DEL BLOQUE MODULAR: LIMPIEZA Y CONSERVACION DE AREAS PUBLICAS DEL HOTEL		Bloque Nº 02	Duración Máxima: 270	C ó d i g o: 4 0 3 0 4 1 2
Familia Ocupacional a que Pertenece: HOTELERIA Y TURISMO	Especialidad: HABITACIONES	Salida Parcial que Ofrece: OPERARIO DE LIMPIEZA		
Requisitos para salida: Bloques Número: 01 y 02	REQUISITOS DE INGRESO AL BLOQUE MODULAR			
	Bloques modulares Nº 01	Otros: 4o. Bto.		

OBJETIVO DEL BLOQUE MODULAR:

El alumno quedará en capacidad de mantener y conservar las áreas públicas e internas del hotel con la limpieza y orden que requieren utilizando para ello la técnica de limpieza más aconsejable.

MODULOS INSTRUCCIONALES QUE LO INTEGRAN

Nº	NOMBRE MODULO INSTRUCCIONAL	Duración Máxima	Código
01	Procedimientos básicos de limpieza	60	403041201
02	Inglés técnico	20	403041202
03	Prácticas	30	403041203
04	Pasantía	160	403041204

Material Textual	Material Audiovisual Nacional	Otro material didáctico Nal.
<input checked="" type="checkbox"/> Cartillas o Unidades Nº 2	<input type="checkbox"/> Películas Nº _____	<input type="checkbox"/> Guía de Aprendizaje
<input type="checkbox"/> Manual o colección básica	<input type="checkbox"/> Sonoviso Nº _____	<input checked="" type="checkbox"/> Lista maestra requerimientos
<input type="checkbox"/> Guía material bibliográfico	<input type="checkbox"/> Grabación Nº _____	<input type="checkbox"/> Banco de Preguntas
<input type="checkbox"/> Libro Específico	<input type="checkbox"/> Láminas	<input type="checkbox"/> Banco de Pruebas
		<input checked="" type="checkbox"/> Perfiles de salida

 Servicio Nacional de Aprendizaje	CATALOGO NACIONAL DE ACCIONES DE FORMACION PROFESIONAL	S e c t o r 4
		SERVICIOS

NOMBRE DEL BLOQUE MODULAR: LIMPIEZA Y DOTACION DE HABITACIONES		Bloque N° 03	Duración Máxima: 270	C ó d i g o: 4 0 3 0 4 1 3
Familia Ocupacional a que Pertenece: HOTELERIA Y TURISMO	Especialidad: HABITACIONES		Salida Parcial que Ofrece: AUXILIAR DE HABITACIONES	
Requisitos para salida: Bloques Número: 01, 02 y 03	REQUISITOS DE INGRESO AL BLOQUE MODULAR			Otros: 4o. Bto.
Bloques modulares N° 01 y 02				

OBJETIVO DEL BLOQUE MODULAR:

El alumno quedará capacitado para realizar adecuadamente la limpieza y dotación de las habitaciones de un hotel, manejar los elementos y enseres del huésped con el cuidado que merecen y ordenar la habitación.

MODULOS INSTRUCCIONALES QUE LO INTEGRAN

N°	NOMBRE MODULO INSTRUCCIONAL	Duración Máxima	Código
01	Limpieza y dotación de habitaciones	50	403041301
02	Inglés técnico	20	403041302
03	Prácticas	40	403041303
04	Pasantía	160	403041304

Material Textual	Material Audiovisual Nacional	Otro material didáctico Nal.
<input checked="" type="checkbox"/> Cartillas o Unidades N° <u>1</u>	<input type="checkbox"/> Películas N° _____	<input type="checkbox"/> Guía de Aprendizaje
<input type="checkbox"/> Manual o colección básica	<input type="checkbox"/> Sonoviso N° _____	<input checked="" type="checkbox"/> Lista maestra requerimientos
<input type="checkbox"/> Guía material bibliográfico	<input type="checkbox"/> Grabación N° _____	<input type="checkbox"/> Banco de Preguntas
<input type="checkbox"/> Libro Específico	<input type="checkbox"/> Láminas	<input type="checkbox"/> Banco de Pruebas
		<input checked="" type="checkbox"/> Perfiles de salida

 Servicio Nacional de Aprendizaje	CATALOGO NACIONAL DE ACCIONES DE FORMACION PROFESIONAL	Sector	4
		SERVICIOS	

NOMBRE DEL BLOQUE MODULAR: ADMINISTRACION DEL DEPARTAMENTO DE HABITACIONES		Bloque N° 04	Duración Máxima: 600	Código: <table border="1" style="display: inline-table;"> <tr> <td>4</td><td>0</td><td>3</td><td>0</td><td>4</td><td>1</td><td>4</td> </tr> </table>	4	0	3	0	4	1	4
4	0	3	0	4	1	4					
Familia Ocupacional a que Pertenece: HOTELERIA Y TURISMO	Especialidad: HABITACIONES		Salida Parcial que Ofrece: JEFE DE HABITACIONES								
Requisitos para salida: Bloques Número:	REQUISITOS DE INGRESO AL BLOQUE MODULAR										
	Bloques modulares N°		Otros: 40. Bto.								

OBJETIVO DEL BLOQUE MODULAR:

El alumno quedará en capacidad de planear, programar, organizar y dirigir todo lo relacionado con el servicio de habitaciones y el personal auxiliar que allí labora.

MODULOS INSTRUCCIONALES QUE LO INTEGRAN

N°	NOMBRE MODULO INSTRUCCIONAL	Duración Máxima	Código
01	Legislación laboral y gestión de personal	30	403041401
02	Selección y control de existencias	10	403041402
03	Diligenciamiento de controles e informes	10	403041403
04	La supervisión del trabajo del personal	20	403041404
05	Lencería	20	403041405
06	Decoración de interiores	20	403041406
07	Francés e inglés técnico	40	403041407
08	Archivo y correspondencia	20	403041408
09	Mecanografía	110	403041409
10	Pasantía	320	403041410

Material Textual	Material Audiovisual Nacional	Otro material didáctico Nal.
<input checked="" type="checkbox"/> Cartillas o Unidades N° <u>6</u>	<input checked="" type="checkbox"/> Películas N° <u>2</u>	<input type="checkbox"/> Guía de Aprendizaje
<input type="checkbox"/> Manual o colección básica	<input checked="" type="checkbox"/> Sonoviso N° <u>8</u>	<input checked="" type="checkbox"/> Lista maestra requerimientos
<input type="checkbox"/> Guía material bibliográfico	<input type="checkbox"/> Grabación N° _____	<input type="checkbox"/> Banco de Preguntas
<input type="checkbox"/> Libro Específico	<input type="checkbox"/> Láminas	<input type="checkbox"/> Banco de Pruebas
		<input checked="" type="checkbox"/> Perfiles de salida

RECEPCION HOTELERA

 CATALOGO MODULAR	CATALOGO NACIONAL DE ACCIONES DE FORMACION PROFESIONAL		Sector: <u>SERVICIOS</u>	Códigos				
			Familia Ocupacional: <u>Turismo y Hotel</u>	<table border="1"> <tr><td>4</td></tr> </table>	4			
	4							
			Especialidad: <u>Recepción Hotelera</u>	<table border="1"> <tr><td>4</td><td>0</td><td>3</td></tr> </table>	4	0	3	
4	0	3						
			<table border="1"> <tr><td>4</td><td>0</td><td>3</td><td>0</td><td>5</td></tr> </table>	4	0	3	0	5
4	0	3	0	5				

ITINERARIO DE FORMACION PARA LA ESPECIALIDAD

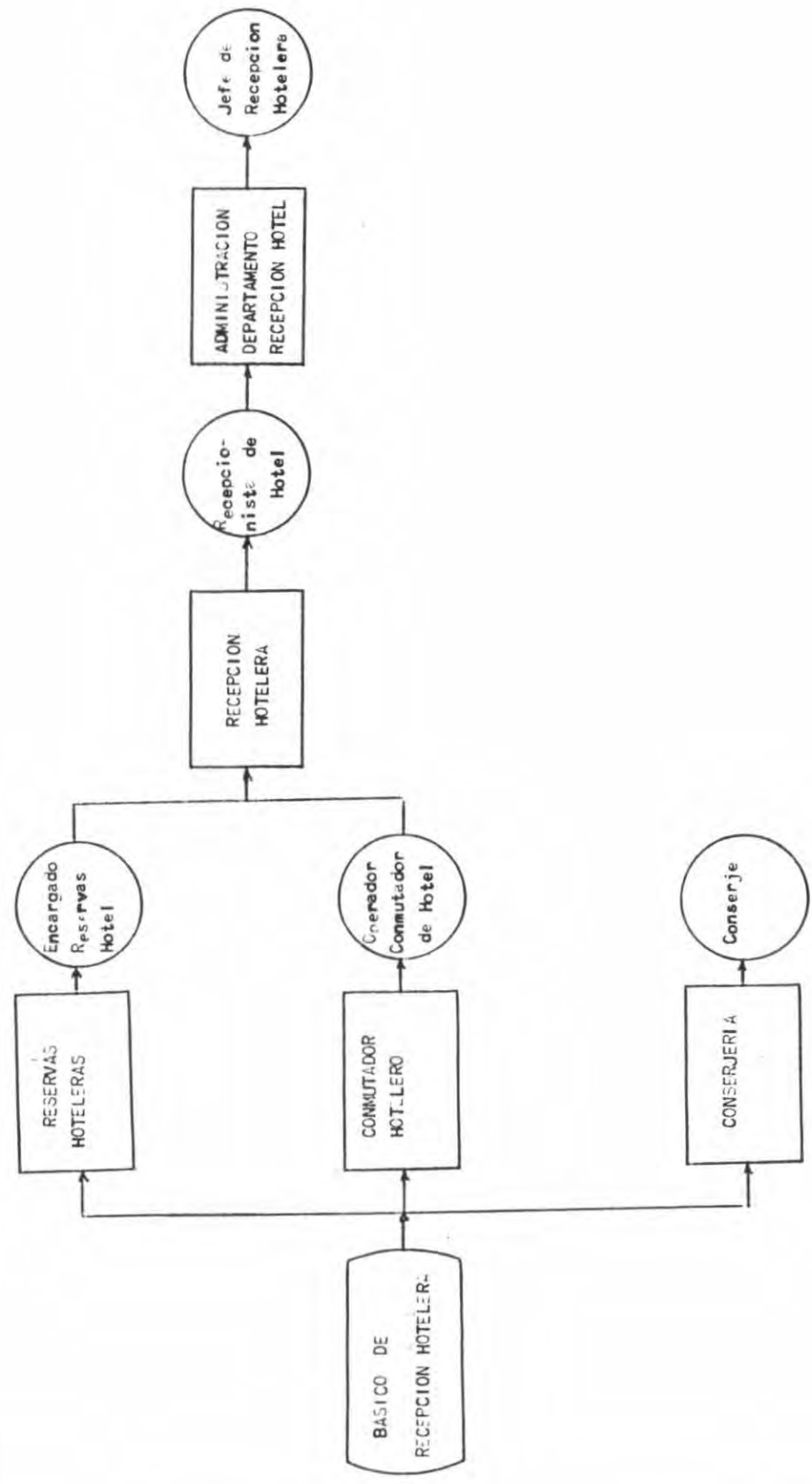

 Servicio Nacional de Aprendizaje	CATALOGO NACIONAL DE ACCIONES DE FORMACION PROFESIONAL	Sector	4
		SERVICIOS	

Familia Ocupacional: <u>TURISMO Y HOTELERIA</u> <input type="text" value="4"/> <input type="text" value="0"/> <input type="text" value="3"/>	Especialidad: <u>RECEPCION HOTELERA</u> <input type="text" value="4"/> <input type="text" value="0"/> <input type="text" value="3"/> <input type="text" value="0"/> <input type="text" value="5"/>
--	--

BLOQUES MODULARES QUE CONFORMAN LA ESPECIALIDAD

Nº	NOMBRE	Salida Parcial		Durac. Máxima	Código bloque Modular
		SI	NO		
01	Básico de recepción hotelera		X	60	4030511
02	Conserjería	X		230	4030512
03	Conmutador hotelero	X		270	4030513
04	Reservas hoteleras	X		330	4030514
05	Recepción hotelera	X		330	4030516
06	Administración departamento de recepción hotel	X		310	4030517
07	Etica		X	90	9001111

SALIDAS QUE OFRECE EL ITINERARIO DE FORMACION DE LA ESPECIALIDAD

NOMBRE	Tipo de salida	Bloques modulares componentes	Durac. máxima	Código salida
Conserje	Parcial	01 y 02	290	4030510
Operador conmutador hotelero	Parcial	01 y 03	330	4030515
Encargado reservas hoteleras	Parcial	01 y 04	390	4030520
Recepcionista de hotel	Parcial	01, 03, 04 y 05	990	4030525
Jefe recepción hotelera	Plena	01, 03, 04, 05, 06 y 07	1390	4030500

 Servicio Nacional de Aprendizaje	CATALOGO NACIONAL DE ACCIONES DE FORMACION PROFESIONAL	S e c t o r 4
		SERVICIOS

NOMBRE DEL BLOQUE MODULAR: BASICO DE RECEPCION HOTELERA		Bloque N° 01	Duración Máxima: 60	Código: <table border="1"> <tr> <td>4</td><td>0</td><td>3</td><td>0</td><td>5</td><td>1</td><td>1</td> </tr> </table>	4	0	3	0	5	1	1
4	0	3	0	5	1	1					
Familia Ocupacional a que Pertenece: TURISMO Y HOTELERIA	Especialidad: RECEPCION HOTELERA		Salida Parcial que Ofrece: NINGUNA								
Requisitos para salida: Bloques Número:	REQUISITOS DE INGRESO AL BLOQUE MODULAR										
	Bloques modulares N°		Otros: lo. y/o 6o. Bto.								

OBJETIVO DEL BLOQUE MODULAR:

Ubicar al alumno en el contexto hotelero identificando aspectos inherentes a la industria hotelera y aplicando normas de salud, seguridad e higiene ocupacional propias del trabajo.

MODULOS INSTRUCCIONALES QUE LO INTEGRAN

N°	NOMBRE MODULO INSTRUCCIONAL	Duración Máxima	Código
01	La industria hotelera, gastronómica y turística	10	403051101
02	Clasificación hotelera y terminología	10	403051102
03	Alojamiento, relaciones y funciones	10	403051103
04	La venta de servicios	10	403051104
05	Salud, seguridad e higiene ocupacional	10	403051105
06	Turismo	10	403051106

Material Textual	Material Audiovisual Nacional	Otro material didáctico Nal.
<input checked="" type="checkbox"/> Cartillas o Unidades N° <u>5</u>	<input checked="" type="checkbox"/> Películas N° <u>5</u>	<input type="checkbox"/> Guía de Aprendizaje
<input type="checkbox"/> Manual o colección básica	<input checked="" type="checkbox"/> Sonoviso N° <u>4</u>	<input type="checkbox"/> Lista maestra requerimientos
<input checked="" type="checkbox"/> Guía material bibliográfico	<input type="checkbox"/> Grabación N° _____	<input type="checkbox"/> Banco de Preguntas
<input type="checkbox"/> Libro Específico	<input type="checkbox"/> Láminas	<input type="checkbox"/> Banco de Pruebas
		<input type="checkbox"/> Perfiles de salida

 Servicio Nacional de Aprendizaje	CATALOGO NACIONAL DE ACCIONES DE FORMACION PROFESIONAL	Sector	4
		SERVICIOS	

NOMBRE DEL BLOQUE MODULAR: CONSERJERIA		Bloque N° 02	Duración Máxima: 230	C ó d i g o: <table border="1" style="display: inline-table;"> <tr> <td>4</td><td>0</td><td>3</td><td>0</td><td>5</td><td>1</td><td>2</td> </tr> </table>	4	0	3	0	5	1	2
4	0	3	0	5	1	2					
Familia Ocupacional a que Pertenece: TURISMO Y HOTELERIA	Especialidad: RECEPCION HOTELERA	Salida Parcial que Ofrece: CONSERJE									
Requisitos para salida: Bloques Número: 01 y 02	REQUISITOS DE INGRESO AL BLOQUE MODULAR										
	Bloques modulares N° 01	Otros: lo. Bto.									

OBJETIVO DEL BLOQUE MODULAR:

El alumno quedará capacitado para ejecutar labores correspondientes al conserje en cualquier hotel como son las de orientación de los huéspedes, suministro de información, colaboración con recepción en servicio a huéspedes, control de entradas y salidas.

MODULOS INSTRUCCIONALES QUE LO INTEGRAN

N°	NOMBRE MODULO INSTRUCCIONAL	Duración Máxima	Código
01	Departamento de servicio, uniformado y conserje	35	403051201
02	Capitán de botones y su personal	88	403051202
03	Información y correo	27	403051203
05	Pasantía	80	403051305

Material Textual	Material Audiovisual Nacional	Otro material didáctico Nal.
<input checked="" type="checkbox"/> Cartillas o Unidades N° <u>2</u>	<input checked="" type="checkbox"/> Películas N° <u>1</u>	<input type="checkbox"/> Guía de Aprendizaje
<input type="checkbox"/> Manual o colección básica	<input type="checkbox"/> Sonoviso N° _____	<input checked="" type="checkbox"/> Lista maestra requerimientos
<input checked="" type="checkbox"/> Guía material bibliográfico	<input type="checkbox"/> Grabación N° _____	<input type="checkbox"/> Banco de Preguntas
<input type="checkbox"/> Libro Específico	<input type="checkbox"/> Láminas	<input type="checkbox"/> Banco de Pruebas
		<input checked="" type="checkbox"/> Perfiles de salida

 Servicio Nacional de Aprendizaje	CATALOGO NACIONAL DE ACCIONES DE FORMACION PROFESIONAL	S e c t o r 4
		SERVICIOS

NOMBRE DEL BLOQUE MODULAR: CONMUTADOR HOTELERO		Bloque Nº 03	Duración Máxima: 270	C ó d i g o: 4 0 3 0 5 1 3
Familia Ocupacional a que Pertenece: TURISMO Y HOTELERIA	Especialidad: RECEPCION HOTELERA	Salida Parcial que Ofrece: OPERADOR DEL CONMUTADOR HOTELERO		
Requisitos para salida: Bloques Número: 01 y 03	REQUISITOS DE INGRESO AL BLOQUE MODULAR			
	Bloques modulares Nº 01	Otros: 6o. Bto.		

OBJETIVO DEL BLOQUE MODULAR:

El alumno quedará capacitado para manejar cualquier clase de conmutador y sistema de comunicación interna de un hotel, manejando a la vez los formatos establecidos para control del uso del mismo.

MODULOS INSTRUCCIONALES QUE LO INTEGRAN

Nº	NOMBRE MODULO INSTRUCCIONAL	Duración Máxima	Código
01	Manejo del conmutador y atención solicitudes	80	403051301
02	Atención correcta del servicio telefónico	80	403051302
03	Manejo de equipos y formatos	10	403051303
04	Pasantía	100	403051304

Material Textual	Material Audiovisual Nacional	Otro material didáctico Nal.
<input checked="" type="checkbox"/> Cartillas o Unidades Nº <u>3</u>	<input type="checkbox"/> Películas Nº _____	<input type="checkbox"/> Guía de Aprendizaje
<input type="checkbox"/> Manual o colección básica	<input checked="" type="checkbox"/> Sonoviso Nº <u>1</u>	<input checked="" type="checkbox"/> Lista maestra requerimientos
<input type="checkbox"/> Guía material bibliográfico	<input type="checkbox"/> Grabación Nº _____	<input type="checkbox"/> Banco de Preguntas
<input type="checkbox"/> Libro Específico	<input type="checkbox"/> Láminas	<input type="checkbox"/> Banco de Pruebas
		<input checked="" type="checkbox"/> Perfiles de salida

 Servicio Nacional de Aprendizaje	CATALOGO NACIONAL DE ACCIONES DE FORMACION PROFESIONAL	S e c t o r 4
		SERVICIOS

NOMBRE DEL BLOQUE MODULAR: RESERVAS HOTELERAS		Bloque Nº 04	Duración Máxima: 330	C ó d i g o: 4 0 3 0 5 1 4
Familia Ocupacional a que Pertenece: TURISMO Y HOTELERIA	Especialidad: RECEPCION HOTELERA	Salida Parcial que Ofrece: ENCARGADO DE RESERVAS		
Requisitos para salida: Bloques Número: 01 y 04	REQUISITOS DE INGRESO AL BLOQUE MODULAR			
	Bloques modulares Nº 01	Otros: 6o. Bto.		

OBJETIVO DEL BLOQUE MODULAR:

El alumno quedará en capacidad de ejecutar de manera real las funciones relacionadas con reservas de servicios hoteleros, planes de reservas, manejo del historial y solución de problemas sobre el tema, políticas hoteleras.

MODULOS INSTRUCCIONALES QUE LO INTEGRAN

Nº	NOMBRE MODULO INSTRUCCIONAL	Duración Máxima	Código
01	Manejo de reservas	55	403051401
02	Racks y planes de reservas	40	403051402
03	Sistemas modernos de reservas, planes y políticas hoteleras	40	403051403
04	Manejo de reservas para vip. y grupos	35	403051404
05	Manejo del historial, problemas de reservas	30	403051405
06	Forecast pronóstico ocupacional	10	403051406
07	Pasantías	120	403051407

Material Textual	Material Audiovisual Nacional	Otro material didáctico Nal.
<input checked="" type="checkbox"/> Cartillas o Unidades Nº <u>6</u>	<input checked="" type="checkbox"/> Películas Nº <u>1</u>	<input type="checkbox"/> Guía de Aprendizaje
<input type="checkbox"/> Manual o colección básica	<input checked="" type="checkbox"/> Sonoviso Nº <u>1</u>	<input type="checkbox"/> Lista maestra requerimientos
<input type="checkbox"/> Guía material bibliográfico	<input type="checkbox"/> Grabación Nº _____	<input type="checkbox"/> Banco de Preguntas
<input type="checkbox"/> Libro Específico	<input type="checkbox"/> Láminas	<input type="checkbox"/> Banco de Pruebas
		<input type="checkbox"/> Perfiles de salida

 Servicio Nacional de Aprendizaje	CATALOGO NACIONAL DE ACCIONES DE FORMACION PROFESIONAL	S e c t o r 4
		SERVICIOS

NOMBRE DEL BLOQUE MODULAR: RECEPCION HOTELERA		Bloque N° 05	Duración Máxima: 330	C ó d i g o: 4 0 3 0 5 1 6
Familia Ocupacional a que Pertenece: TURISMO Y HOTELERIA	Especialidad: RECEPCION HOTELERA		Salida Parcial que Ofrece: RECEPCIONISTA HOTELERO	
Requisitos para salida: Bloques Número: 01, 03, 04 y 05	REQUISITOS DE INGRESO AL BLOQUE MODULAR			
	Bloques modulares N° 01, 03 y 04	Otros: 60. Bto.		

OBJETIVO DEL BLOQUE MODULAR:

El alumno quedará capacitado para atender eficientemente el puesto de recepción de un hotel desde el momento de llegada del huésped, su estadía y salida, elaborando los controles y reportes establecidos para tal fin.

MODULOS INSTRUCCIONALES QUE LO INTEGRAN

N°	NOMBRE MODULO INSTRUCCIONAL	Duración Máxima	Código
01	Puesto de recepción y manejo del huésped a su llegada.	60	403051601
02	Proceso de atención al huésped	50	403051602
03	Manejo del vip. y grupos	45	403051603
04	Elaboración de reportes e informes	45	403051604
05	Caja de recepción	10	403051605
06	Pasantía	120	403051606

Material Textual	Material Audiovisual Nacional	Otro material didáctico Nal.
<input checked="" type="checkbox"/> Cartillas o Unidades N° 7 <input type="checkbox"/> Manual o colección básica <input type="checkbox"/> Guía material bibliográfico <input type="checkbox"/> Libro Específico	<input checked="" type="checkbox"/> Películas N° 1 <input checked="" type="checkbox"/> Sonoviso N° 2 <input type="checkbox"/> Grabación N° _____ <input type="checkbox"/> Láminas	<input type="checkbox"/> Guía de Aprendizaje <input checked="" type="checkbox"/> Lista maestra requerimientos <input type="checkbox"/> Banco de Preguntas <input type="checkbox"/> Banco de Pruebas <input checked="" type="checkbox"/> Perfiles de salida

 Servicio Nacional de Aprendizaje	CATALOGO NACIONAL DE ACCIONES DE FORMACION PROFESIONAL	Sector	4
		SERVICIOS	

NOMBRE DEL BLOQUE MODULAR: ADMINISTRACION DEL DEPARTAMENTO DE RECEPCION		Bloque N° 06	Duración Máxima: 310	Código: <table border="1"> <tr> <td>4</td><td>0</td><td>3</td><td>0</td><td>5</td><td>1</td><td>7</td> </tr> </table>	4	0	3	0	5	1	7
4	0	3	0	5	1	7					
Familia Ocupacional a que Pertenece: TURISMO Y HOTELERIA	Especialidad: RECEPCION HOTELEPA	Salida Parcial que Ofrece: JEFE DE RECEPCION HOTELEPA									
Requisitos para salida: Bloques Número: 01, 03, 04, 05 y 06	REQUISITOS DE INGRESO AL BLOQUE MODULAR			Otros: 60. Bto.							
		Bloques modulares N° 01, 03, 04 y 05									

OBJETIVO DEL BLOQUE MODULAR:

El alumno quedará capacitado para hacer la promoción de ventas del hotel, manejar el personal subalterno del área de recepción y responder por las funciones propias del área.

MODULOS INSTRUCCIONALES QUE LO INTEGRAN

N°	NOMBRE MODULO INSTRUCCIONAL	Duración Máxima	Código
01	Departamento de recepción	70	403051701
02	Promoción de ventas del servicio	80	403051702
03	Gestión de personal	40	403051703
04	Pasantía	120	403051704

Material Textual	Material Audiovisual Nacional	Otro material didáctico Nal.
<input checked="" type="checkbox"/> Cartillas o Unidades N° <u>3</u>	<input checked="" type="checkbox"/> Películas N° <u>1</u>	<input type="checkbox"/> Guía de Aprendizaje
<input type="checkbox"/> Manual o colección básica	<input type="checkbox"/> Sonoviso N° _____	<input type="checkbox"/> Lista maestra requerimientos
<input type="checkbox"/> Guía material bibliográfico	<input type="checkbox"/> Grabación N° _____	<input type="checkbox"/> Banco de Preguntas
<input type="checkbox"/> Libro Específico	<input type="checkbox"/> Láminas	<input type="checkbox"/> Banco de Pruebas
		<input checked="" type="checkbox"/> Perfiles de salida

GUIANZA TURISTICA

FAMILIA OCUPACIONAL

ALIMENTOS

PANADERIA Y PASTELERIA

FAMILIA OCUPACIONAL: ALIMENTOS

Código: 4 0 4

Especialidades que integra		Código	Estructura de contenidos		Nivel de salida plena que ofrece		
N O M B R E	Modular		Otra	N O M B R E	Apren- dizaje	Técnico	Tecnó- logos
Panadería y pastelería		40401		X	Panadero- Pastelero	X	
Carnes y derivados	X	40402	X		Trabajador calificado en corte y procesamiento de carnes	X	
Procesamiento y conservación de alimentos.		40403		X			



COMUNICACION INTERNA

(RAZONERO)

FECHA

Noviembre 11 de 1988

CODIGO

62

CIUDAD

Bogotá

A Arnulfo Hernández - Registro y Certificación Bogotá

DE Asesor Nacional - División de Comercio

REF Codificación acciones de formación en Panadería

1171

Con el fin de solucionar impases presentadas en materia de certificación y hasta tanto se termina el diseño modular en Panadería, hago aclaración en torno al plan de estudios para el Panadero - Pastelero, solicitándole haga las modificaciones del caso en el catálogo respectivo.

- Panadería 605 Horas
- Pastelería 605 Horas
- Conservación de Alimentos 132 Horas
- Etica 90 Horas
- Matemáticas 176 Horas
- Educación Física 88 Horas

Sr. A.H.D.

H. 881115

Para complementación, los créditos de Pastelería Básica y Pastelería Especial quedan con duración de 135 Horas.

El diseño modular se viene adelantando y oportunamente informaremos de los cambios.

Atentamente,

Wilson Moreno

 Servicio Nacional de Aprendizaje	CATALOGO NACIONAL DE ACCIONES DE FORMACION PROFESIONAL	S e c t o r 4
		SERVICIOS

NOMBRE DEL CURSO PANADERIA		Duración Máxima 220	Código <table border="1" style="display: inline-table;"> <tr> <td>4</td><td>0</td><td>4</td><td>0</td><td>1</td><td>7</td><td>1</td> </tr> </table>	4	0	4	0	1	7	1
4	0	4	0	1	7	1				
Familia ocupacional ALIMENTOS	Especialidad PANADERIA		Salida que ofrece.							
Requisitos para salida	REQUISITOS DE INGRESO AL CURSO									
	De cursos o créditos		Otros lo. Bto.							

OBJETIVO DEL CURSO

El alumno quedará capacitado para desempeñarse como mojador, tablonero y hornero en una industria de panadería.

CONTENIDO DEL CURSO

AREAS, UNIDADES O TEMAS DEL CURSO	Duración	Código
Panadería	220	404017101

Material Textual	Material Audiovisual Nacional	Otro material didáctico Nal.
<input type="radio"/> Cartillas o Unidades N ^o ___ <input type="radio"/> Manual o colección básica <input type="radio"/> Guía material bibliográfico <input type="radio"/> Libro Específico	<input type="radio"/> Películas N ^o ___ <input type="radio"/> Sonoviso N ^o ___ <input type="radio"/> Grabación N ^o ___ <input type="radio"/> Láminas	<input type="radio"/> Guía de Aprendizaje <input type="radio"/> Lista maestra requerimientos <input type="radio"/> Banco de Preguntas <input type="radio"/> Banco de Pruebas <input type="radio"/> Perfiles de salida



NOMBRE DEL CURSO PANADERO - PASTELERO		Duración Máxima 1760	Código 4 0 4 0 1 7 2
Familia ocupacional ALIMENTOS	Especialidad PANADERIA	Salida que ofrece PANADEPO-PASTELERO*	
Requisitos para salida	REQUISITOS DE INGRESO AL CURSO		
	De cursos o créditos		Otros lo. Bto.

OBJETIVO DEL CURSO

El alumno quedará capacitado en las técnicas de mojado, tabloneo, homeado, pastelería y decoración de todo tipo de pan y pastelería; aplicando eficientemente las técnicas propias para cada producto y conociendo además lo indispensable para su independencia laboral.

CONTENIDO DEL CURSO

AREAS, UNIDADES O TEMAS DEL CURSO	Duración	Código
Panadería	550	404017201
Pastelería	550	404017202
Conservación de alimentos	110	404017203
Contabilidad	110	404017204
Técnicas de comunicación y matemáticas	264	404017205
Etica	88	404017206
Formación física y cultural	88	404017207
*Código: SALIDA PLENA	1760	404010000

Material Textual	Material Audiovisual Nacional	Otro material didáctico Nal.
<input type="radio"/> Cartillas o Unidades N ^o ___	<input type="radio"/> Películas N ^o ___	<input type="radio"/> Guía de Aprendizaje
<input type="radio"/> Manual o colección básica	<input type="radio"/> Sonoviso N ^o ___	<input type="radio"/> Lista maestra requerimientos
<input type="radio"/> Guía material bibliográfico	<input type="radio"/> Grabación N ^o ___	<input type="radio"/> Banco de Preguntas
<input type="radio"/> Libro Específico	<input type="radio"/> Láminas	<input type="radio"/> Banco de Pruebas
		<input type="radio"/> Perfiles de salida

NOMBRE DEL CURSO PASTELERIA BASICA		Duración Máxima 165	Código 4 0 4 0 1 7 3
Familia ocupacional ALIMENTOS	Especialidad PANADERIA - PASTELERIA	Salida que ofrece NINGUNA	
Requisitos para salida	REQUISITOS DE INGRESO AL CURSO		
	De cursos o créditos		Otros lo. Bto.

OBJETIVO DEL CURSO

El alumno quedará capacitado para conocer y utilizar las materias primas y equipos utilizados en pastelería, elaboración productos básicos tales como jarabes, cremas y rellenos de sal o dulce.

CONTENIDO DEL CURSO

AREAS, UNIDADES O TEMAS DEL CURSO	Duración	Código
Pastelería básica	165	404017301

Material Textual	Material Audiovisual Nacional	Otro material didáctico Nal.
<input type="radio"/> Cartillas o Unidades N° ___	<input type="radio"/> Películas N° ___	<input type="radio"/> Guía de Aprendizaje
<input type="radio"/> Manual o colección básica	<input type="radio"/> Sonoviso N° ___	<input type="radio"/> Lista maestra requerimientos
<input type="radio"/> Guía material bibliográfico	<input type="radio"/> Grabación N° ___	<input type="radio"/> Banco de Preguntas
<input type="radio"/> Libro Específico	<input type="radio"/> Láminas	<input type="radio"/> Banco de Pruebas
		<input type="radio"/> Perfiles de salida

 Servicio Nacional de Aprendizaje	CATALOGO NACIONAL DE ACCIONES DE FORMACION PROFESIONAL	Sector 4
		SERVICIOS

NOMBRE DEL CURSO PASTELERIA ESPECIAL		Duración Máxima 165	Código 4 0 4 0 1 7 4
Familia ocupacional ALIMENTOS	Especialidad PANADERIA - PASTELERIA	Salida que ofrece NINGUNA	
Requisitos para salida	REQUISITOS DE INGRESO AL CURSO		
	De cursos o créditos		Otros lo. Bto.

OBJETIVO DEL CURSO

El alumno quedará capacitado para elaborar los productos de pastelería que conllevan mayor complejidad en su producción tales como los batidos, rellenos para pie y ponqués.

CONTENIDO DEL CURSO

AREAS, UNIDADES O TEMAS DEL CURSO	Duración	Código
Pastelería especial	165	404017401

Material Textual	Material Audiovisual Nacional	Otro material didáctico Nal.
<input type="radio"/> Cartillas o Unidades N° ___	<input type="radio"/> Películas N° ___	<input type="radio"/> Guía de Aprendizaje
<input type="radio"/> Manual o colección básica	<input type="radio"/> Sonoviso N° ___	<input type="radio"/> Lista maestra requerimientos
<input type="radio"/> Guía material bibliográfico	<input type="radio"/> Grabación N° ___	<input type="radio"/> Banco de Preguntas
<input type="radio"/> Libro Específico	<input type="radio"/> Láminas	<input type="radio"/> Banco de Pruebas
		<input type="radio"/> Perfiles de salida

 Servicio Nacional de Aprendizaje	CATALOGO NACIONAL DE ACCIONES DE FORMACION PROFESIONAL	S e c t o r 4
		SERVICIOS

NOMBRE DEL CURSO CHOCOLATERIA - CONFITERIA		Duración Máxima 165	Código 4 0 4 0 1 7 6
Familia ocupacional ALIMENTOS	Especialidad PANADERIA - PASTELERIA		Salida que ofrece NINGUNA
Requisitos para salida	REQUISITOS DE INGRESO AL CURSO		
	De cursos o créditos		Otros 1o. Bto.

OBJETIVO DEL CURSO

El alumno quedará capacitado para preparar todo lo relacionado con chocolates, dulces y confitería en general.

CONTENIDO DEL CURSO

AREAS, UNIDADES O TEMAS DEL CURSO	Duración	Código
Chocolatería y pastelería	165	404017601

Material Textual	Material Audiovisual Nacional	Otro material didáctico Nal.
<input type="radio"/> Cartillas o Unidades N ^o __	<input type="radio"/> Películas N ^o ____	<input type="radio"/> Guía de Aprendizaje
<input type="radio"/> Manual o colección básica	<input type="radio"/> Sonoviso N ^o ____	<input type="radio"/> Lista maestra requerimientos
<input type="radio"/> Guía material bibliográfico	<input type="radio"/> Grabación N ^o ____	<input type="radio"/> Banco de Preguntas
<input type="radio"/> Libro Específico	<input type="radio"/> Láminas	<input type="radio"/> Banco de Pruebas
		<input type="radio"/> Perfiles de salida

 Servicio Nacional de Aprendizaje	CATALOGO NACIONAL DE ACCIONES DE FORMACION PROFESIONAL	Sector 4
		SERVICIOS

NOMBRE DEL CURSO AYUDANTE DE PANADERIA		Duración Máxima 250	Código 4 0 4 0 1 7 7
Familia ocupacional ALIMENTOS	Especialidad PANADERIA - PASTILLERIA	Salida que ofrece AYUDANTE DE PANADERIA	
Requisitos para salida	REQUISITOS DE INGRESO AL CURSO		
	De cursos o créditos	Otros lo. Bto.	

OBJETIVO DEL CURSO

El alumno quedará capacitado para realizar las labores básicas de mojado, tabloneo y horneado y colaborar en las actividades de panadería.

CONTENIDO DEL CURSO

AREAS, UNIDADES O TEMAS DEL CURSO	Duración	Código
Panadería	165	404017701
CODIGO SALIDA PARCIAL		404011000

Material Textual	Material Audiovisual Nacional	Otro material didáctico Nal.
<input type="radio"/> Cartillas o Unidades N ^o ___	<input type="radio"/> Películas N ^o ___	<input type="radio"/> Guía de Aprendizaje
<input type="radio"/> Manual o colección básica	<input type="radio"/> Sonoviso N ^o ___	<input type="radio"/> Lista maestra requerimientos
<input type="radio"/> Guía material bibliográfico	<input type="radio"/> Grabación N ^o ___	<input type="radio"/> Banco de Preguntas
<input type="radio"/> Libro Específico	<input type="radio"/> Láminas	<input type="radio"/> Banco de Pruebas
		<input type="radio"/> Perfiles de salida

CARNES Y DERIVADOS

 CATALOGO MODULAR	CATALOGO NACIONAL DE ACCIONES DE FORMACION PROFESIONAL		Sector: <u>Servicios</u>	Códigos
	Familia Ocupacional: <u>Alimentos</u>	Especialidad: <u>Carnes y Derivados</u>	4 0 4 4 0 4 4 0 2	4 4 2

ITINERARIO DE FORMACION PARA LA ESPECIALIDAD

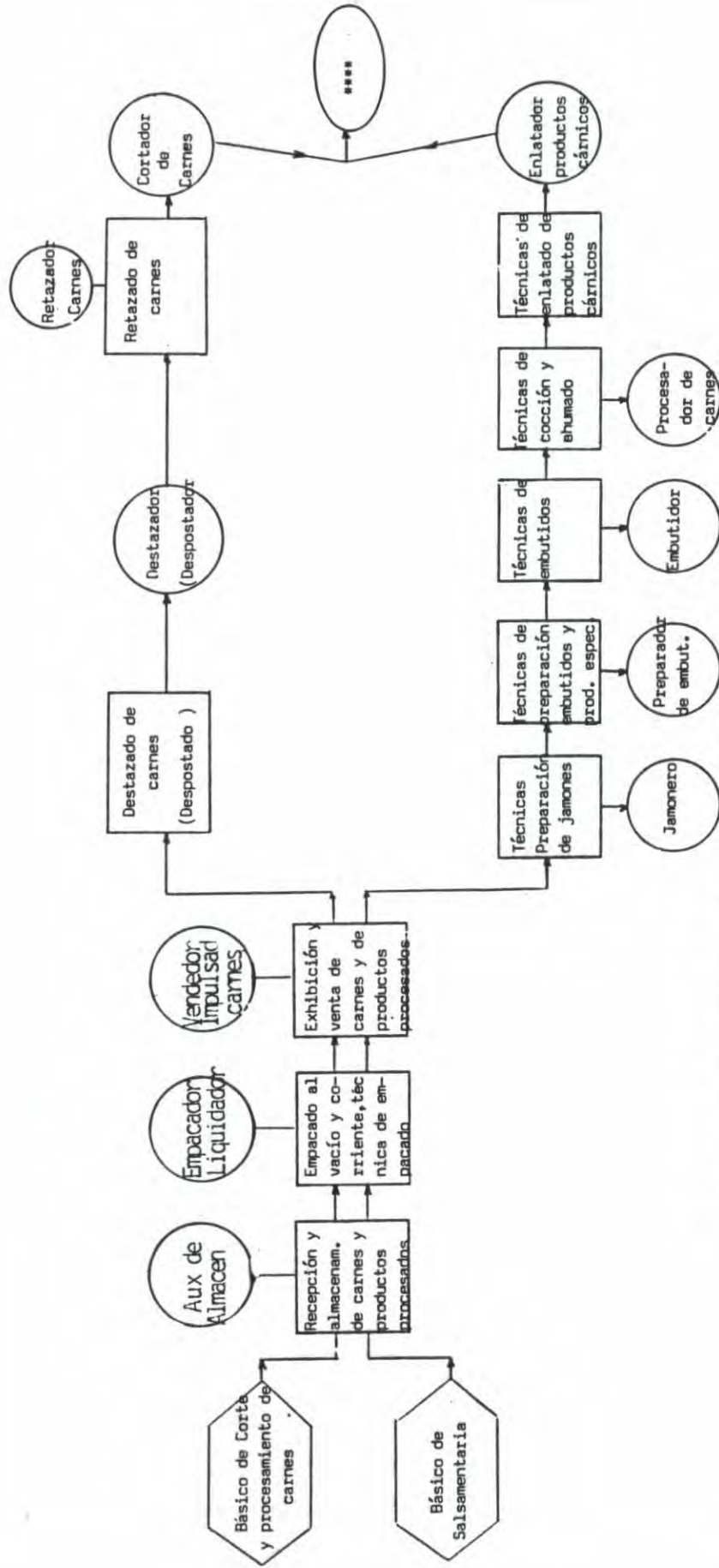

**** TRABAJADOR CALIFICADO EN CORTE Y PROCESAMIENTO DE CARNES

 Servicio Nacional de Aprendizaje	CATALOGO NACIONAL DE ACCIONES DE FORMACION PROFESIONAL	Sector
		SERVICIOS

Familia Ocupacional: ALIMENTOS 4 0 4 Especialidad: CARNES Y DERIVADOS 4 0 4 0 2

BLOQUES MODULARES QUE CONFORMAN LA ESPECIALIDAD

Nº	NOMBRE	Salida Parcial		Durac. Máxima	Código bloque Modular
		SI	NO		
01	Básico de corte de carnes		x	80	4040211
02	Recepción y almacenamiento de materias primas cárnicas y productos procesados	x		132	4040212
03	Técnicas de empackado y liquidado de carnes	x		132	4040213
04	Exhibición y venta de carnes y product.proces.	x		111	4040214
05	Destazado de carnes (despostado)	x		412	4040216
06	Retazado de carnes			304	4040217
07	Básico de salsamentaria		x	96	4040218
08	Técnicas de preparación de jamones	x		106	4040219
09	Técnicas de preparación de embutidos, productos especiales y de carnicería.	x		444	4040221
10	Técnicas de embutido	x		100	4040222
11	Técnicas de cocción (ahumado)			75	4040223

SALIDAS QUE OFRECE EL ITINERARIO DE FORMACION DE LA ESPECIALIDAD

NOMBRE	Tipo de salida	Bloques modulares componentes	Durac. máxima	Código salida
Auxiliar de almacén	Parcial	01 y 02	212	4040260
Empacador - Liquidador	Parcial	01 y 03	212	4040210
Vendedor, impulsador produc.cármicos	Parcial	01 y 04	191	4040215
Destazador de carnes	Parcial	01 y 05	492	4040220
Retazador de carnes	Parcial	01, 05 y 06	796	4040225
Cortador de carnes	Parcial	01 a 06	1171	4040230
Jamonero	Parcial	07 y 08	202	4040235
Preparac.Embut. y Prod. cármicos	Parcial	07, 08, 09	646	4040240
Embutidor	Parcial	07 a 10	746	4040245
Procesador de carnes	Parcial	07 a 11	821	4040250

 Servicio Nacional de Aprendizaje	CATALOGO NACIONAL DE ACCIONES DE FORMACION PROFESIONAL	Sector	4
		SERVICIOS	

NOMBRE DEL BLOQUE MODULAR: BASICO DE CORTES DE CARNES	Bloque N° 01	Duración Máxima: 80	Código: <table border="1" style="display: inline-table; border-collapse: collapse;"> <tr> <td style="width:20px; text-align: center;">4</td> <td style="width:20px; text-align: center;">0</td> <td style="width:20px; text-align: center;">4</td> <td style="width:20px; text-align: center;">0</td> <td style="width:20px; text-align: center;">2</td> <td style="width:20px; text-align: center;">1</td> <td style="width:20px; text-align: center;">1</td> </tr> </table>	4	0	4	0	2	1	1
4	0	4	0	2	1	1				
Familia Ocupacional a que Pertenece: ALIMENTOS	Especialidad: CORTE Y PROCES. DE CARNES	Salida Parcial que Ofrece: NINGUNA								
Requisitos para salida: Bloques Número:	REQUISITOS DE INGRESO AL BLOQUE MODULAR									
	Bloques modulares N°	Otros: 2o. Bto.								

OBJETIVO DEL BLOQUE MODULAR:

Dar al alumno los conocimientos sobre los canales de comercialización, patrones de selección de las carnes y reses de abasto, clasificación de mataderos, normas de inspección ANTE-MORTEN y POST-MORTEN y desarrollar en él las habilidades y destrezas para selección de animales en pie y en canales.

MODULOS INSTRUCCIONALES QUE LO INTEGRAN

N°	NOMBRE MODULO INSTRUCCIONAL	Duración Máxima	Código
01	Comercialización de la carne y reses de abasto	5	404021101
02	Conocimiento de mataderos y frigoríficos	15	404021102
03	Inspección ANTE-MORTEN y POST-MORTEN	25	404021103
04	Composición química y valor nutritivo de la carne	5	404021104
05	Seguridad e higiene ocupacional	15	404021105
06	Calidad e higiene en la industria cárnica	15	404021106

Material Textual	Material Audiovisual Nacional	Otro material didáctico Nal.
<input type="radio"/> Cartillas o Unidades N° ___ <input type="radio"/> Manual o colección básica <input type="radio"/> Guía material bibliográfico <input type="radio"/> Libro Específico	<input checked="" type="radio"/> Películas N° <u>4</u> <input checked="" type="radio"/> Sonoviso N° <u>4</u> <input type="radio"/> Grabación N° ___ <input type="radio"/> Láminas	<input type="radio"/> Guía de Aprendizaje <input checked="" type="radio"/> Lista maestra requerimientos <input type="radio"/> Banco de Preguntas <input type="radio"/> Banco de Pruebas <input checked="" type="radio"/> Perfiles de salida

 Servicio Nacional de Aprendizaje	CATALOGO NACIONAL DE ACCIONES DE FORMACION PROFESIONAL	S e c t o r 4
		SERVICIOS

NOMBRE DEL BLOQUE MODULAR: RECEPCION Y ALMACENAMIENTO DE MATERIAS PRIMAS Y PRODUCTOS PROCESADOS		Bloque Nº 02	Duración Máxima: 132	C ó d i g o: 4 0 4 0 2 1 2	
Familia Ocupacional a que Pertenece: ALIMENTOS	Especialidad: CORTE Y PROCES. DE CARNES	Salida Parcial que Ofrece: AUXILIAR DE ALMACEN			
Requisitos para salida: Bloques Número: 01 y 02	REQUISITOS DE INGRESO AL BLOQUE MODULAR				
	Bloques modulares Nº 01	Otros: 2o. Bto.			

OBJETIVO DEL BLOQUE MODULAR:

El alumno quedará capacitado para aplicar los conocimientos sobre los procedimientos para el suministro de materia prima cárnica y otros insumos, normas para recepción y almacenamiento de canales y carnes despostadas, productos cárnicos procesados y otros insumos.

MODULOS INSTRUCCIONALES QUE LO INTEGRAN

Nº	NOMBRE MODULO INSTRUCCIONAL	Duración Máxima	Código
01	Elaboración de pedidos de materia prima	23	404021201
02	Anatomía, miología y esplanología aplicados	15	404021202
03	Recepción y almacenamiento de canales	48	404021203
04	Recepción y almacenamiento, productos cárnicos proc.	38	404021204
05	Conservación de alimentos	8	404021205

Material Textual	Material Audiovisual Nacional	Otro material didáctico Nal.
<input type="radio"/> Cartillas o Unidades Nº ___	<input type="radio"/> Películas Nº ___	<input type="radio"/> Guía de Aprendizaje
<input type="radio"/> Manual o colección básica	<input type="radio"/> Sonoviso Nº ___	<input checked="" type="radio"/> Lista maestra requerimientos
<input type="radio"/> Guía material bibliográfico	<input type="radio"/> Grabación Nº ___	<input type="radio"/> Banco de Preguntas
<input type="radio"/> Libro Específico	<input type="radio"/> Láminas	<input type="radio"/> Banco de Pruebas
		<input checked="" type="radio"/> Perfiles de salida

 Servicio Nacional de Aprendizaje	CATALOGO NACIONAL DE ACCIONES DE FORMACION PROFESIONAL	S e c t o r 4
		SERVICIOS

NOMBRE DEL BLOQUE MODULAR: TECNICAS DE EMPACADO Y LIQUIDADO		Bloque N° 03	Duración Máxima: 132	C ó d i g o: 4 0 4 0 2 1 3
Familia Ocupacional a que Pertenece: ALIMENTOS	Especialidad: CORTE Y PROCES. DE CARNES		Salida Parcial que Ofrece: EMPACADOR - LIQUIDADOR	
Requisitos para salida: Bloques Número: 01, y 03	REQUISITOS DE INGRESO AL BLOQUE MODULAR			
	Bloques modulares N° 01 y 02	Otros: 2 Bto.		

OBJETIVO DEL BLOQUE MODULAR:

El alumno quedará capacitado para conocer y aplicar las técnicas de empaque, sus materiales, el sellado al corriente y al vacío, así como el pesaje, liquidado, rotulado y despachado de los paquetes o bolsas tanto de la carne porcionada como de los productos procesados.

MODULOS INSTRUCCIONALES QUE LO INTEGRAN

N°	NOMBRE MODULO INSTRUCCIONAL	Duración Máxima	Código
01	Sistemas de empaque corriente y al vacío	14	404021301
02	Clases y características del empaque	14	404021302
03	Empacado y liquidado de carnes frescas	48	404021303
04	Empacado y liquidado productos procesados	48	404021304
05	Conservación de alimentos	8	404021305

Material Textual	Material Audiovisual Nacional	Otro material didáctico Nal.
<input type="radio"/> Cartillas o Unidades N° __	<input checked="" type="radio"/> Películas N° 1	<input type="radio"/> Guía de Aprendizaje
<input type="radio"/> Manual o colección básica	<input type="radio"/> Sonoviso N° __	<input checked="" type="radio"/> Lista maestra requerimien
<input type="radio"/> Guía material bibliográfico	<input type="radio"/> Grabación N° __	<input type="radio"/> Banco de Preguntas
<input type="radio"/> Libro Específico	<input type="radio"/> Láminas	<input type="radio"/> Banco de Pruebas
		<input type="radio"/> Perfiles de salida

 Servicio Nacional de Aprendizaje	CATALOGO NACIONAL DE ACCIONES DE FORMACION PROFESIONAL	Sector	4
		SERVICIOS	

NOMBRE DEL BLOQUE MODULAR: DESTAZADO DE CARNES (DESPOSTADO)		Bloque N° 05	Duración Máxima: 412	Código: 4 0 4 0 2 1 6
Familia Ocupacional a que Pertenece: ALIMENTOS	Especialidad: CORTE Y PROCES. DE CARNES	Salida Parcial que Ofrece: DESTAZADOR (despostador)		
Requisitos para salida: Bloques Número: 01 . 05	REQUISITOS DE INGRESO AL BLOQUE MODULAR			
	Bloques modulares N° 01	Otros: 2o. Bto.		

OBJETIVO DEL BLOQUE MODULAR:

El alumno quedará capacitado para destazar y deshuesar canales bovinas, porcinas, ovinos y canales para la exportación, así como aplicar las referencias y secuencias para los cortes, los rendimientos y la nomenclatura y clasificación de las destazaduras.

MODULOS INSTRUCCIONALES QUE LO INTEGRAN

N°	NOMBRE MODULO INSTRUCCIONAL	Duración Máxima	Código
01	Destazado y deshuesado de canales de carne bovina	15-182	404021601
02	Destazado y deshuesado de canales porcinos	7-110	404021602
03	Destazado y deshuesado de canales ovinos	3- 60	404021603
04	Destazado y deshuesado de canales porcinos para exp.	3- 60	404021604

Material Textual	Material Audiovisual Nacional	Otro material didáctico Nal.
<input type="radio"/> Cartillas o Unidades N° ___ <input type="radio"/> Manual o colección básica <input type="radio"/> Guía material bibliográfico <input type="radio"/> Libro Específico	<input checked="" type="radio"/> Películas N° 2 <input checked="" type="radio"/> Sonoviso N° 3 <input type="radio"/> Grabación N° ___ <input type="radio"/> Láminas	<input type="radio"/> Guía de Aprendizaje <input checked="" type="radio"/> Lista maestra requerimientos <input type="radio"/> Banco de Preguntas <input type="radio"/> Banco de Pruebas <input checked="" type="radio"/> Perfiles de salida



Servicio
Nacional de
Aprendizaje

CATALOGO NACIONAL DE ACCIONES DE
FORMACION PROFESIONAL

Sector 4

SERVICIOS

NOMBRE DEL BLOQUE MODULAR:
EXHIBICIÓN Y VENTA DE CARNES Y PRODUCTOS
PROCESADOS

Bloque
Nº 04

**Duración
Máxima:**
111

Código:

4 0 4 0 2 1 4

**Familia Ocupacional a que
Pertenece:**
ALIMENTOS

Especialidad:
CORTE Y PROCES. DE CARNES

Salida Parcial que Ofrece:
VENDEDOR - IMPULSADOR
PRODUCTOS CARNICOS

Requisitos para salida:
Bloques Número:

01 y 04

REQUISITOS DE INGRESO AL BLOQUE MODULAR

Bloques modulares Nº 01

Otros: 2o. Bto.

OBJETIVO DEL BLOQUE MODULAR:

El alumno quedará capacitado para exhibir y vender carnes frescas y productos procesados de la manera más adecuada, presentando los productos en forma llamativa para el consumidor, preparar salsas y ensaladas para exhibición en delikatesen e informar sobre la aplicación culinaria para los productos procesados.

MODULOS INSTRUCCIONALES QUE LO INTEGRAN

Nº	NOMBRE MODULO INSTRUCCIONAL	Duración Máxima	Código
01	Exhibición y ventas de carnes frescas	8-17	404021401
02	Técnicas del color y vitrinismo	6	404021402
03	Decoración de carnes frescas	10	404021403
04	Aplicación culinaria de algunos cortes	6-12	404021404
05	Exhibición y venta de productos procesados	15-24	404021405
06	Salsas y ensaladas para exhibición en delikatesen	1-12	404021406
07	Presentación de productos cárnicos en tasaj.autos.	15	404021407
08	Preparación y aplicación culinaria de prod.proces.	15	404021408

Material Textual	Material Audiovisual Nacional	Otro material didáctico Nal.
<input type="radio"/> Cartillas o Unidades Nº ___	<input type="radio"/> Películas Nº ___	<input type="radio"/> Guía de Aprendizaje
<input type="radio"/> Manual o colección básica	<input type="radio"/> Sonoviso Nº ___	<input checked="" type="radio"/> Lista maestra requerimien
<input type="radio"/> Guía material bibliográfico	<input type="radio"/> Grabación Nº ___	<input type="radio"/> Banco de Preguntas
<input type="radio"/> Libro Específico	<input checked="" type="radio"/> Láminas	<input type="radio"/> Banco de Pruebas
		<input checked="" type="radio"/> Perfiles de salida

 Servicio Nacional de Aprendizaje	CATALOGO NACIONAL DE ACCIONES DE FORMACION PROFESIONAL	S e c t o r 4
		SERVICIOS

NOMBRE DEL BLOQUE MODULAR: RETAZADO DE CARNES		Bloque N° 06	Duración Máxima: 304	C ó d i g o: <table border="1" style="display: inline-table;"> <tr> <td>4</td><td>0</td><td>4</td><td>0</td><td>2</td><td>1</td><td>7</td> </tr> </table>	4	0	4	0	2	1	7
4	0	4	0	2	1	7					
Familia Ocupacional a que Pertenece: ALIMENTOS	Especialidad: CORTE Y PROCES. DE CARNES		Salida Parcial que Ofrece: RETAZADOR DE CARNES								
Requisitos para salida: Bloques Número: 01 y 06	REQUISITOS DE INGRESO AL BLOQUE MODULAR										
	Bloques modulares N° 01		Otros: 2o. Bto.								

OBJETIVO DEL BLOQUE MODULAR:

El alumno quedará capacitado para cortar y deshuesar canales de conejo, gallina, pollo y pato, hacer la limpieza, molida y retazado de las diferentes piezas provenientes de canales bovinas y porcinas, así como la limpieza, corte y deshuese de pescados y mariscos.

MODULOS INSTRUCCIONALES QUE LO INTEGRAN

N°	NOMBRE MODULO INSTRUCCIONAL	Duración Máxima	Código
01	Corte de canales	54	404021701
02	Limpieza de la carne	14	404021702
03	Molida de la carne	14	404021703
04	Retazado y porcionado de carnes	134	404021704
05	Limpieza y corte de vísceras blancas y rojas	34	404021705
06	Limpieza, corte y deshuese de pescados y mariscos	54	404021706

Material Textual	Material Audiovisual Nacional	Otro material didáctico Nal.
<input type="radio"/> Cartillas o Unidades N° ___	<input checked="" type="radio"/> Películas N° <u>1</u>	<input type="radio"/> Guía de Aprendizaje
<input type="radio"/> Manual o colección básica	<input checked="" type="radio"/> Sonoviso N° <u>3</u>	<input checked="" type="radio"/> Lista maestra requerimientos
<input type="radio"/> Guía material bibliográfico	<input type="radio"/> Grabación N° ___	<input type="radio"/> Banco de Preguntas
<input type="radio"/> Libro Específico	<input type="radio"/> Láminas	<input type="radio"/> Banco de Pruebas
		<input checked="" type="radio"/> Perfiles de salida

 Servicio Nacional de Aprendizaje	CATALOGO NACIONAL DE ACCIONES DE FORMACION PROFESIONAL	Sector 4
		SERVICIOS

NOMBRE DEL BLOQUE MODULAR: BASICO DE SALSAMENTARIA		Bloque N° 07	Duración Máxima: 96	Código: 4 0 4 0 2 1 8
Familia Ocupacional a que Pertenece: ALIMENTOS	Especialidad: CORTE Y PROCES. DE CARNES		Salida Parcial que Ofrece: NINGUNA	
Requisitos para salida: Bloques Número:	REQUISITOS DE INGRESO AL BLOQUE MODULAR			
	Bloques modulares N°	CAP en carnes	Otros:	2o. Bto.

OBJETIVO DEL BLOQUE MODULAR:

Dar al alumno los conocimientos generales sobre la industria cárnica en Colombia, organización de los establecimientos procesadores, especificaciones sobre maquinaria y equipo usado en la actividad, clasificación de los productos cárnicos, su valor nutritivo.

MODULOS INSTRUCCIONALES QUE LO INTEGRAN

N°	NOMBRE MODULO INSTRUCCIONAL	Duración Máxima	Código
01	Calidad e higiene en la industria cárnica	20	404021801
02	La industria cárnica en Colombia	5	404021802
03	Organización de establecimientos proces. de carne	15	404021803
04	Máquinas y equipos del proceso y su mantenimiento	31	404021804
05	Clasificación de productos cárnicos procesados	10	404021805
06	Seguridad e higiene ocupacional	15	404021806

Material Textual	Material Audiovisual Nacional	Otro material didáctico Nal.
<input type="radio"/> Cartillas o Unidades N° ___ <input type="radio"/> Manual o colección básica <input type="radio"/> Gufa material bibliográfico <input type="radio"/> Libro Específico	<input checked="" type="radio"/> Películas N° 16 <input type="radio"/> Sonoviso N° ___ <input checked="" type="radio"/> Grabación N° 5 <input type="radio"/> Láminas	<input type="radio"/> Gufa de Aprendizaje <input checked="" type="radio"/> Lista maestra requerimientos <input type="radio"/> Banco de Preguntas <input type="radio"/> Banco de Pruebas <input checked="" type="radio"/> Perfiles de salida

 Servicio Nacional de Aprendizaje	CATALOGO NACIONAL DE ACCIONES DE FORMACION PROFESIONAL	Sector 4
		SERVICIOS

NOMBRE DEL BLOQUE MODULAR: TECNICAS DE PREPARACION DE JAMONES		Bloque N° 08	Duración Máxima: 106	Código: <table border="1"> <tr> <td>4</td><td>0</td><td>4</td><td>0</td><td>2</td><td>1</td><td>9</td> </tr> </table>	4	0	4	0	2	1	9
4	0	4	0	2	1	9					
Familia Ocupacional a que Pertenece: ALIMENTOS	Especialidad: CORTE Y PROCES. DE CARNES		Salida Parcial que Ofrece: JAMONERO								
Requisitos para salida: Bloques Número: 07 y 08	REQUISITOS DE INGRESO AL BLOQUE MODULAR			Otros: 2o. Bto.							
		Bloques modulares N° 07									

OBJETIVO DEL BLOQUE MODULAR:

El alumno quedará capacitado para preparar SALMUERAS, curar la carne, hacer el MASAJEADO, prensado, moldeado y escalado de jamones y desarrollar habilidades para elaborar jamones.

MODULOS INSTRUCCIONALES QUE LO INTEGRAN

N°	NOMBRE MODULO INSTRUCCIONAL	Duración Máxima	Código
01	Preparación de salmueras y salazones	23	404021901
02	Formulación y proceso para jamones	83	404021902

Material Textual	Material Audiovisual Nacional	Otro material didáctico Nal.
<input type="radio"/> Cartillas o Unidades N° ____ <input type="radio"/> Manual o colección básica <input type="radio"/> Guía material bibliográfico <input type="radio"/> Libro Específico	<input type="radio"/> Películas N° ____ <input type="radio"/> Sonoviso N° ____ <input checked="" type="radio"/> Grabación N° 2 <input type="radio"/> Láminas	<input type="radio"/> Guía de Aprendizaje <input checked="" type="radio"/> Lista maestra requerimientos <input type="radio"/> Banco de Preguntas <input type="radio"/> Banco de Pruebas <input type="radio"/> Perfiles de salida

 Servicio Nacional de Aprendizaje	CATALOGO NACIONAL DE ACCIONES DE FORMACION PROFESIONAL	S e c t o r 4
		SERVICIOS

NOMBRE DEL BLOQUE MODULAR: TECNICAS DE PREPARACION DE EMBUTIDOS, PRODUCTOS ESPECIALES Y DE CARNICERIA		Bloque N° 09	Duración Máxima: 444	C ó d i g o: <table border="1" style="display: inline-table;"> <tr> <td>4</td><td>0</td><td>4</td><td>0</td><td>2</td><td>2</td><td>1</td> </tr> </table>	4	0	4	0	2	2	1
4	0	4	0	2	2	1					
Familia Ocupacional a que Pertenece: ALIMENTOS	Especialidad: CORTE Y PROCES. DE CARNES		Salida Parcial que Ofrece: PREPARADOR DE EMBUTIDOS Y PRODUCTOS CARNICOS ESPECIALES								
Requisitos para salida: Bloques Número: , 07, 08 y 09	REQUISITOS DE INGRESO AL BLOQUE MODULAR										
	Bloques modulares N° PREPARAD. JAMONES		Otros: 2o. Bto.								

OBJETIVO DEL BLOQUE MODULAR:

El alumno quedará capacitado para utilizar adecuadamente los aditivos naturales y químicos usados en la industria cárnica, preparar embutidos escaldados, cocidos y crudos según formulaciones y procesos y para productos especiales y de carnicería.

MODULOS INSTRUCCIONALES QUE LO INTEGRAN

Nº	NOMBRE MODULO INSTRUCCIONAL	Duración Máxima	Código
01	Aditivos naturales y químicos	16	404022101
02	Preparación embutidos escaldados	200	404022102
03	Preparación embutidos cocidos y crudos	128	404022103
04	Preparación de productos especiales y de carnicería	100	404022104

Material Textual	Material Audiovisual Nacional	Otro material didáctico Nal.
<input type="radio"/> Cartillas o Unidades N° __	<input type="radio"/> Películas N° ____	<input type="radio"/> Guía de Aprendizaje
<input type="radio"/> Manual o colección básica	<input checked="" type="radio"/> Sonoviso N° 4	<input checked="" type="radio"/> Lista maestra requerimientos
<input type="radio"/> Guía material bibliográfico	<input type="radio"/> Grabación N° ____	<input type="radio"/> Banco de Preguntas
<input type="radio"/> Libro Específico	<input type="radio"/> Láminas	<input type="radio"/> Banco de Pruebas
		<input checked="" type="radio"/> Perfiles de salida

 Servicio Nacional de Aprendizaje	CATALOGO NACIONAL DE ACCIONES DE FORMACION PROFESIONAL	Sector 4
		SERVICIOS

NOMBRE DEL BLOQUE MODULAR: TECNICAS DE EMBUTIDO		Bloque Nº 10	Duración Máxima: 100	Código: 4 0 4 0 2 2 2		
Familia Ocupacional a que Pertenece: ALIMENTOS	Especialidad: CORTE Y PROCES. DE CARNES		Salida Parcial que Ofrece: EMBUTIDOR			
Requisitos para salida: Bloques Número: 07, 08, 09 y 10	REQUISITOS DE INGRESO AL BLOQUE MODULAR					
	Bloques modulares Nº PREPARADOS EMBUTIDOS		Otros: 2 Bto.			

OBJETIVO DEL BLOQUE MODULAR:

El alumno quedará en capacidad de preparar las tripas naturales o artificiales y embutir los diferentes productos cármicos de acuerdo con las especificaciones del fabricante y las características de los embutidos.

MODULOS INSTRUCCIONALES QUE LO INTEGRAN

Nº	NOMBRE MODULO INSTRUCCIONAL	Duración Máxima	Código
01	Embutido de productos cármicos	20	404022201
02	Técnicas de embutido	80	404022202

Material Textual	Material Audiovisual Nacional	Otro material didáctico Nal.
<input type="radio"/> Cartillas o Unidades Nº ___	<input type="radio"/> Películas Nº ___	<input type="radio"/> Guía de Aprendizaje
<input type="radio"/> Manual o colección básica	<input type="radio"/> Sonoviso Nº ___	<input checked="" type="radio"/> Lista maestra requerimientos
<input type="radio"/> Guía material bibliográfico	<input type="radio"/> Grabación Nº ___	<input type="radio"/> Banco de Preguntas
<input type="radio"/> Libro Específico	<input type="radio"/> Láminas	<input type="radio"/> Banco de Pruebas
		<input checked="" type="radio"/> Perfiles de salida

 Servicio Nacional de Aprendizaje	CATALOGO NACIONAL DE ACCIONES DE FORMACION PROFESIONAL	S e c t o r 4
		SERVICIOS

NOMBRE DEL BLOQUE MODULAR: TECNICAS DE COCCION Y AHUMADO		Bloque Nº 11	Duración Máxima: 75	C ó d i g o: 4 0 4 0 2 2 3	
Familia Ocupacional a que Pertenece: ALIMENTOS	Especialidad: CORTE Y PROCES. DE CARNES		Salida Parcial que Ofrece: PROCESADOR DE CARNES		
Requisitos para salida: Bloques Número: 07 a 11	REQUISITOS DE INGRESO AL BLOQUE MODULAR				
	Bloques modulares Nº EMBUTIDOR		Otros: 2o. Bto.		

OBJETIVO DEL BLOQUE MODULAR:

El alumno quedará capacitado para aplicar los diferentes sistemas de cocción y ahumado en diferentes temperaturas y tiempos de tratamiento y según materias primas en productos cárnicos.

MODULOS INSTRUCCIONALES QUE LO INTEGRAN

Nº	NOMBRE MODULO INSTRUCCIONAL	Duración Máxima	Código
01	Escaldado de embutidos	25	404022301
02	Cocción de otros productos cárnicos	25	404022302
03	Ahumado y horneado	25 75	404022303

Material Textual	Material Audiovisual Nacional	Otro material didáctico Nal.
<input type="radio"/> Cartillas o Unidades Nº ___	<input type="radio"/> Películas Nº ___	<input type="radio"/> Guía de Aprendizaje
<input type="radio"/> Manual o colección básica	<input type="radio"/> Sonoviso Nº ___	<input checked="" type="radio"/> Lista maestra requerimientos
<input type="radio"/> Guía material bibliográfico	<input type="radio"/> Grabación Nº ___	<input type="radio"/> Banco de Preguntas
<input type="radio"/> Libro Específico	<input type="radio"/> Láminas	<input type="radio"/> Banco de Pruebas
		<input checked="" type="radio"/> Perfiles de salida

 Servicio Nacional de Aprendizaje	CATALOGO NACIONAL DE ACCIONES DE FORMACION PROFESIONAL	S e c t o r 4
		SERVICIOS

NOMBRE DEL BLOQUE MODULAR: TECNICAS DE ENLATADOS PRODUCTOS CARNICOS		Bloque Nº 12	Duración Máxima: 75	C ó d i g o: 4 0 4 0 2 2 4
Familia Ocupacional a que Pertenece: ALIMENTOS	Especialidad: CORTE Y PROCES. DE CARNES	Salida Parcial que Ofrece: ENLATADOR PRODUCTOS CARNICOS		
Requisitos para salida: Bloques Número: 07 a 12	REQUISITOS DE INGRESO AL BLOQUE MODULAR			
	Bloques modulares Nº	Otros: 2o. Bto.		

OBJETIVO DEL BLOQUE MODULAR:

El alumno quedará capacitado para hacer enlatados cárnicos, formular procesos de elaboración de esos productos y de todas las conservas alimenticias cárnicas.

MODULOS INSTRUCCIONALES QUE LO INTEGRAN

Nº	NOMBRE MODULO INSTRUCCIONAL	Duración Máxima	Código
01	Conservas alimenticias	5	404022401
02	Conservas cárnicas	5	404022402
03	Elaboración de conservas cárnicas	65	404022403

Material Textual	Material Audiovisual Nacional	Otro material didáctico Nal.
<input type="radio"/> Cartillas o Unidades Nº ___	<input type="radio"/> Películas Nº ___	<input type="radio"/> Guía de Aprendizaje
<input type="radio"/> Manual o colección básica	<input checked="" type="radio"/> Sonoviso Nº 1	<input checked="" type="radio"/> Lista maestra requerimientos
<input type="radio"/> Guía material bibliográfico	<input type="radio"/> Grabación Nº ___	<input type="radio"/> Banco de Preguntas
<input type="radio"/> Libro Específico	<input type="radio"/> Láminas	<input type="radio"/> Banco de Pruebas
		<input checked="" type="radio"/> Perfiles de salida

CONSERVACION DE ALIMENTOS

 Servicio Nacional de Aprendizaje	CATALOGO NACIONAL DE ACCIONES DE FORMACION PROFESIONAL	Sector	4
		SERVICIOS	

NOMBRE DEL CURSO HIGIENE Y MANIPULACION DE ALIMENTOS		Duración Máxima 165	Código 4 0 4 0 3 7 1
Familia ocupacional ALIMENTOS	Especialidad CONSERVACION DE ALIMENTOS	Salida que ofrece NINGUNA	
Requisitos para salida	REQUISITOS DE INGRESO AL CURSO		
	De cursos o créditos		Otros

OBJETIVO DEL CURSO

Dar al alumno los principios y normas básicos de higiene y manipulación de alimentos con el fin de que estos sean manejados técnicamente de acuerdo con sus características y condiciones de manejo.

CONTENIDO DEL CURSO

AREAS, UNIDADES O TEMAS DEL CURSO	Duración	Código
Higiene y manipulación de alimentos	165	404037101

Material Textual	Material Audiovisual Nacional	Otro material didáctico Nal.
<input type="radio"/> Cartillas o Unidades N ^o __	<input type="radio"/> Películas N ^o ____	<input type="radio"/> Guía de Aprendizaje
<input type="radio"/> Manual o colección básica	<input type="radio"/> Sonoviso N ^o ____	<input type="radio"/> Lista maestra requerimientos
<input type="radio"/> Guía material bibliográfico	<input type="radio"/> Grabación N ^o ____	<input type="radio"/> Banco de Preguntas
<input type="radio"/> Libro Específico	<input type="radio"/> Láminas	<input type="radio"/> Banco de Pruebas
		<input type="radio"/> Perfiles de salida

 Servicio Nacional de Aprendizaje	CATALOGO NACIONAL DE ACCIONES DE FORMACION PROFESIONAL	S e c t o r	4
		SERVICIOS	

NOMBRE DEL CURSO ALMACENAMIENTO DE ALIMENTOS		Duración Máxima 165	Código <table border="1" style="width:100%; text-align: center;"> <tr> <td>4</td><td>0</td><td>4</td><td>0</td><td>3</td><td>7</td><td>2</td> </tr> </table>	4	0	4	0	3	7	2
4	0	4	0	3	7	2				
Familia ocupacional ALIMENTOS	Especialidad CONSERVACION DE ALIMENTOS	Salida que ofrece NINGUNA								
Requisitos para salida	REQUISITOS DE INGRESO AL CURSO									
	De cursos o créditos	Otros								

OBJETIVO DEL CURSO

Suministrar al alumno las técnicas y normas para el logro eficiente de un almacenamiento de alimentos según tipo de estos y condiciones requeridas.

CONTENIDO DEL CURSO

AREAS, UNIDADES O TEMAS DEL CURSO	Duración	Código
Almacenamiento de alimentos	165	404037201

Material Textual	Material Audiovisual Nacional	Otro material didáctico Nal.
<input type="radio"/> Cartillas o Unidades N° ___	<input type="radio"/> Películas N° ___	<input type="radio"/> Guía de Aprendizaje
<input type="radio"/> Manual o colección básica	<input type="radio"/> Sonoviso N° ___	<input type="radio"/> Lista maestra requerimientos
<input type="radio"/> Guía material bibliográfico	<input type="radio"/> Grabación N° ___	<input type="radio"/> Banco de Preguntas
<input type="radio"/> Libro Específico	<input type="radio"/> Láminas	<input type="radio"/> Banco de Pruebas
		<input type="radio"/> Perfiles de salida

 Servicio Nacional de Aprendizaje	CATALOGO NACIONAL DE ACCIONES DE FORMACION PROFESIONAL	S e c t o r 4
		SERVICIOS

NOMBRE DEL CURSO CONSERVACION DE FRUTAS Y ALIMENTOS		Duración Máxima 165	Código 4 0 4 0 3 7 3
Familia ocupacional ALIMENTOS	Especialidad CONSERVACION DE ALIMENTOS		Salida que ofrece NINGUNA
Requisitos para salida	REQUISITOS DE INGRESO AL CURSO		
	De cursos o créditos		Otros

OBJETIVO DEL CURSO

Suministrar al alumno las técnicas y métodos de conservación de frutas y verduras de acuerdo con las características de cada elemento y dentro de condiciones de higiene y conservación de la calidad.

CONTENIDO DEL CURSO

AREAS, UNIDADES O TEMAS DEL CURSO	Duración	Código
Conservación de frutas y verduras	165	404037301

Material Textual	Material Audiovisual Nacional	Otro material didáctico Nal.
<input type="radio"/> Cartillas o Unidades N ^o ___ <input type="radio"/> Manual o colección básica <input type="radio"/> Guía material bibliográfico <input type="radio"/> Libro Específico	<input type="radio"/> Películas N ^o ___ <input type="radio"/> Sonoviso N ^o ___ <input type="radio"/> Grabación N ^o ___ <input type="radio"/> Láminas	<input type="radio"/> Guía de Aprendizaje <input type="radio"/> Lista maestra requerimientos <input type="radio"/> Banco de Preguntas <input type="radio"/> Banco de Pruebas <input type="radio"/> Perfiles de salida

FAMILIA OCUPACIONAL

SERVICIOS FINANCIEROS

BANCA

 CATALOGO MODULAR	CATALOGO NACIONAL DE ACCIONES DE FORMACION PROFESIONAL		Sector: <u>Servicios</u>	Códigos
	Familia Ocupacional: <u>Serv. Financiero</u>		4	4
	Especialidad: <u>Banca</u>		4 0 5	5
			4 0 5 0	1

ITINERARIO DE FORMACION PARA LA ESPECIALIDAD

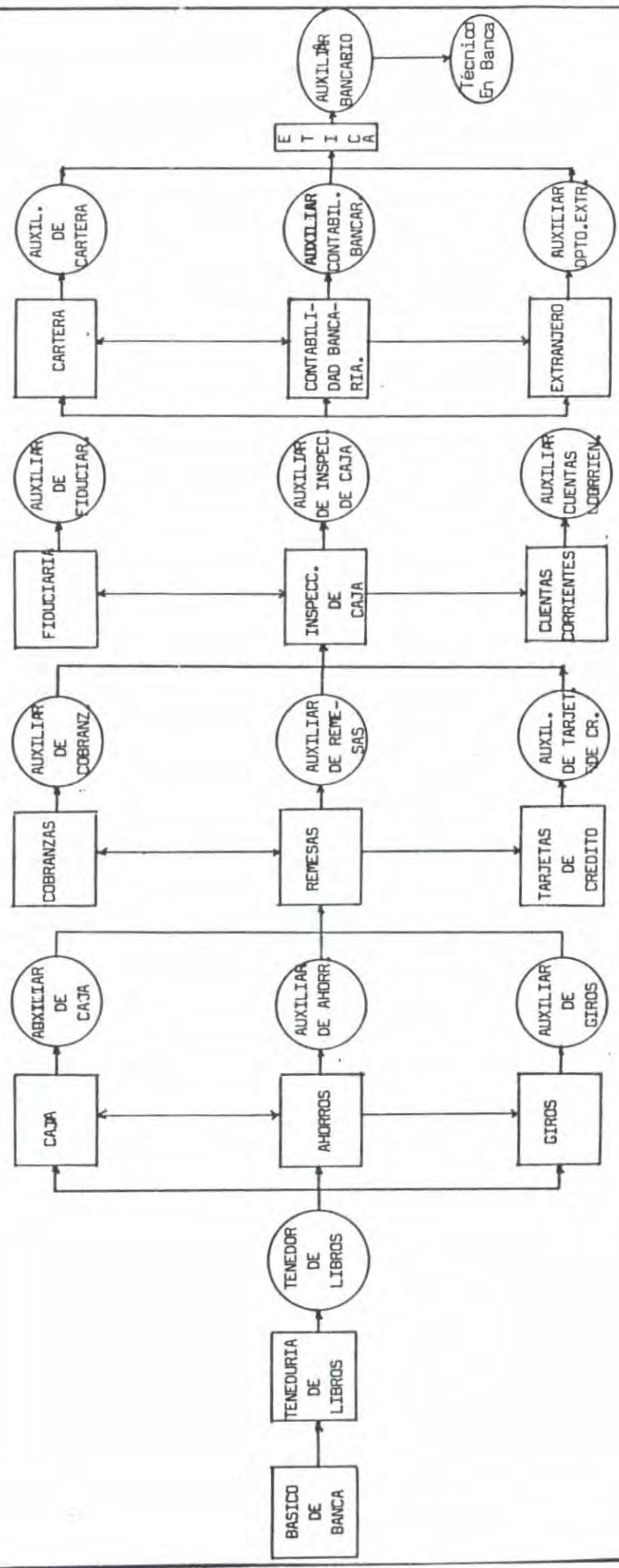



CATALOGO MODULAR

CATALOGO NACIONAL DE ACCIONES DE FORMACION PROFESIONAL

Sector: SERVICIOS

Familia Ocupacional: SERV. FINANCIEROS

Especialidad: BANCA

Códigos	4	5	1
	4	0	5
	4	0	5
	0	5	0
	1		

ITINERARIO DE FORMACION PARA LA ESPECIALIDAD

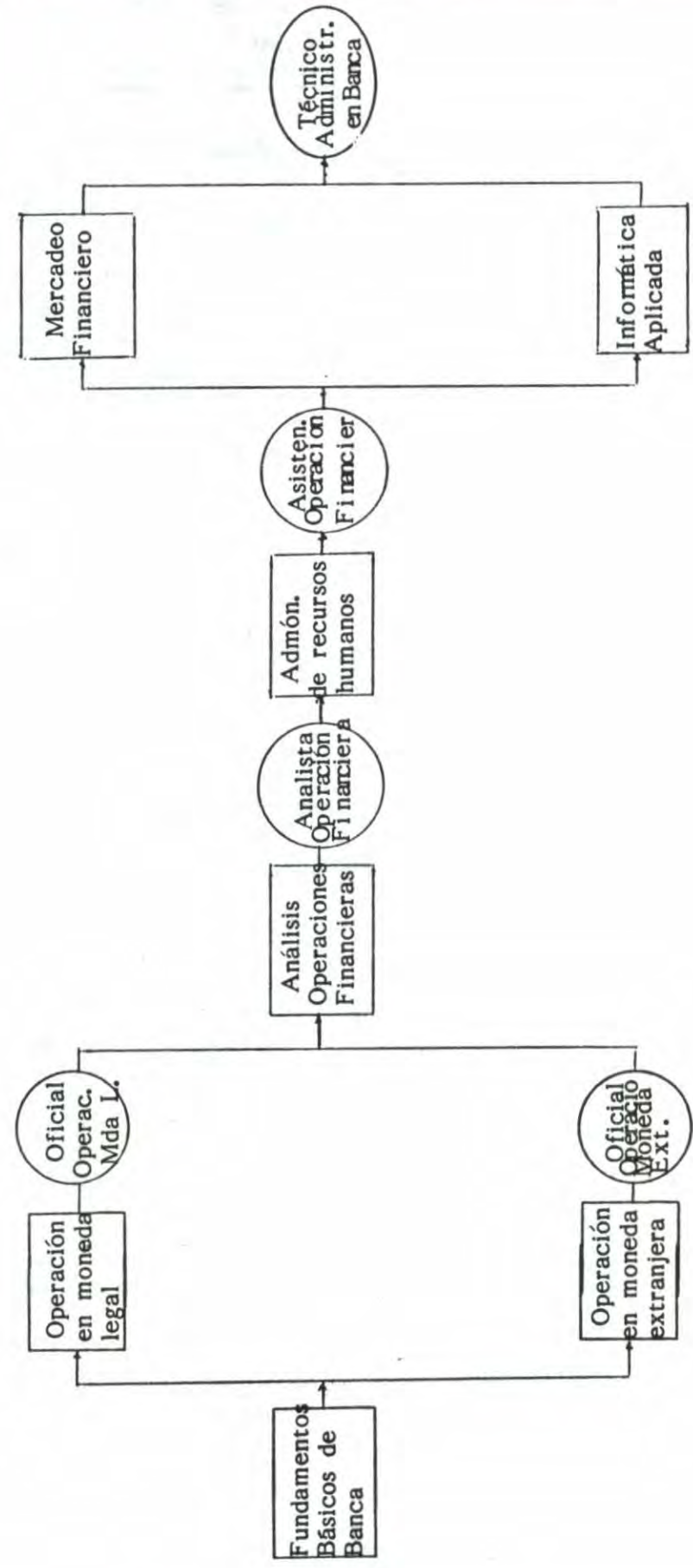

 Servicio Nacional de Aprendizaje	CATALOGO NACIONAL DE ACCIONES DE FORMACION PROFESIONAL	Sector	4
		SERVICIOS	

Familia Ocupacional: <u>SERVICIOS FINANCIEROS</u> <input type="text" value="4"/> <input type="text" value="0"/> <input type="text" value="5"/>		Especialidad: <u>BANCA (1)</u> <input type="text" value="4"/> <input type="text" value="0"/> <input type="text" value="5"/> <input type="text" value="0"/> <input type="text" value="1"/>
--	--	---

BLOQUES MODULARES QUE CONFORMAN LA ESPECIALIDAD

Nº	NOMBRE	Salida Parcial		Durac. Máxima	Código bloque Modular
		SI	NO		
01	Básico de Banca		X	150	4050111
02	Teneduría de libros	X		180	4120112
03	Caja	X		60	4050113
04	Giros	X		50	4050114
05	Ahorros	X		60	4050116
06	Cobranzas	X		54	4050117
07	Remesas	X		60	4050118
08	Tarjetas de crédito	X		60	4050119
09	Fiduciaria	X		80	4050121
10	Inspección de caja	X		20	4050122
11	Cuentas corrientes	X		110	4050123
12	Cartera	X		110	4050124
13	Contabilidad bancaria	X		110	4050126
14	Extranjero	X		110	4050127
15	Banco didáctico		X	440	4050128
16	Etica		X	90	9001111

SALIDAS QUE OFRECE EL ITINERARIO DE FORMACION DE LA ESPECIALIDAD

NOMBRE	Tipo de salida	Bloques modulares componentes	Durac. máxima	Código salida
Tenedor de libros	Parcial	02	180	4120110
Auxiliar de caja	Parcial	01, 02 y 03	390	4050115
Auxiliar de ahorros	Parcial	01, 02 y 05	390	4050120
Auxiliar de giros	Parcial	01, 02 y 04	380	4050125
Auxiliar de cobranzas	Parcial	01, 02 y 06	384	4050130
Auxiliar de remesas	Parcial	01, 02 y 07	390	4050135
Auxiliar de tarjetas crédito	Parcial	01, 02 y 08	390	4050140
Auxiliar de fiduciaria	Parcial	01, 02, 06, 07, 08, 09	584	4050145
Auxiliar de inspección caja	Parcial	01, 02, 06, 07, 08, 10	524	4050150
Auxiliar de cuentas ctes.	Parcial	01, 02, 06, 07, 08, 11	614	4050155

 Servicio Nacional de Aprendizaje	CATALOGO NACIONAL DE ACCIONES DE FORMACION PROFESIONAL	Sector	4
		SERVICIOS	

SERVICIOS

Familia Ocupacional FINANCIEROS 4 0 5 Especialidad: BANCA (2) 4 0 5 0 1

BLOQUES MODULARES QUE CONFORMAN LA ESPECIALIDAD

Nº	N O M B R E	Salida Parcial		Durac. Máxima	Código bloque Modular
		SI	NO		
17	Fundamentos básicos de banca		X	260	4050131
18	Operaciones en moneda legal	X		200	4050132
19	Operaciones en moneda extranjera	X		200	4050133
20	Análisis de operaciones financieras	X		300	4050134
21	Administración de recursos humanos	X		180	4050136
22	Mercadeo financiero		X	220	4050137
23	Informática aplicada		X	120	4130111

SALIDAS QUE OFRECE EL ITINERARIO DE FORMACION DE LA ESPECIALIDAD

N O M B R E	Tipo de salida	Bloques modulares componentes	Durac. máxima	Código salida
Auxiliar de cartera	Parcial	01, 02, 12	460	4050160
Auxiliar de contab. bancaria	Parcial	01, 02, 13	460	4050165
Auxiliar departamento extran.	Parcial	01, 02, 14	460	4050170
Auxiliar bancario	Plena	01 a 16	1744	4050100
Oficial operac. moneda legal	Parcial	17 y 18	460	4050175
Oficial operac. moneda extran.	Parcial	17 y 19	460	4050180
Analista de operac. financier.	Parcial	17, 18, 19, 20	960	4050185
Asistente de operac. financie.	Parcial	17 a 21	1140	4050190
Técnico en banca	Plena	10, 17 a 23	1570	4050101

 Servicio Nacional de Aprendizaje	CATALOGO NACIONAL DE ACCIONES DE FORMACION PROFESIONAL	Sector 4
		Servicios

NOMBRE DEL BLOQUE MODULAR: BASICO DE BANCA		Bloque N° 01	Duración Máxima: 150	Código: <table border="1"> <tr> <td>4</td><td>0</td><td>5</td><td>0</td><td>1</td><td>1</td><td>1</td> </tr> </table>	4	0	5	0	1	1	1
4	0	5	0	1	1	1					
Familia Ocupacional a que Pertenece: SERVICIOS FINANCIEROS	Especialidad: BANCA	Salida Parcial que Ofrece: NINGUNA									
Requisitos para salida: Bloques Número:	REQUISITOS DE INGRESO AL BLOQUE MODULAR										
	Bloques modulares N°	Otros: 6º Bachillerato									

OBJETIVO DEL BLOQUE MODULAR:

El alumno quedará capacitado para ubicarse dentro de las actividades de la Banca identificando los organismos relacionados con esa actividad, conociendo la organización de un banco, los conceptos técnicos propios de la actividad, además de poseer los conocimientos necesarios para su avance en la formación

MODULOS INSTRUCCIONALES QUE LO INTEGRAN

N°	NOMBRE MODULO INSTRUCCIONAL	Duración Máxima	Código
01	Organización bancaria	40	405011101
02	Mecanografía	110	405011102

Material Textual	Material Audiovisual Nacional	Otro material didáctico Nal.
<input checked="" type="checkbox"/> Cartillas o Unidades N° ___ <input type="checkbox"/> Manual o colección básica <input type="checkbox"/> Gufa material bibliográfico <input type="checkbox"/> Libro Específico	<input checked="" type="checkbox"/> Películas N° ___ <input type="checkbox"/> Sonoviso N° ___ <input type="checkbox"/> Grabación N° ___ <input type="checkbox"/> Láminas	<input type="checkbox"/> Gufa de Aprendizaje <input type="checkbox"/> Lista maestra requerimientos <input checked="" type="checkbox"/> Banco de Preguntas <input type="checkbox"/> Banco de Pruebas <input type="checkbox"/> Perfiles de salida

 Servicio Nacional de Aprendizaje	CATALOGO NACIONAL DE ACCIONES DE FORMACION PROFESIONAL	Sector 4
		SERVICIOS

NOMBRE DEL BLOQUE MODULAR: TENEDURIA DE LIBROS		Bloque Nº 02	Duración Máxima: 180	Código: 4 1 2 0 1 1 2	
Familia Ocupacional a que Pertenece: CONTABILIDAD Y FIN. SERVICIOS FINANCIEROS	Especialidad: BANCA Y OTROS	Salida Parcial que Ofrece: TENEDOR DE LIBROS			
Requisitos para salida: Bloques Número: 01 y 02	REQUISITOS DE INGRESO AL BLOQUE MODULAR				
	Bloques modulares Nº 01	Otros: 60. Bto. y/o vinculac. laboral			

OBJETIVO DEL BLOQUE MODULAR:
<p>El alumno quedará capacitado para imputar adecuadamente documentos y soportes, elaborar comprobantes de diario, manejar libros auxiliares y principales así como elaborar balances de comprobación.</p>
<p>NOTA: Bloque Modular común a otras especialidades.</p>

MODULOS INSTRUCCIONALES QUE LO INTEGRAN

Nº	NOMBRE MODULO INSTRUCCIONAL	Duración Máxima	Código
01	Conceptos contables básicos	30	412011201
02	Elaboración de documentos comerciales	34	412011202
03	Imputación de documentos soportes	20	412011203
04	Manejo de libros auxiliares	56	412011204
05	Elaboración de comprobantes de diario	12	412011205
06	Manejo de libros principales	20	412011206
07	Elaboración balances de comprobación	8	412011207

Material Textual	Material Audiovisual Nacional	Otro material didáctico Nal.
<input checked="" type="checkbox"/> Cartillas o Unidades Nº <u>11</u>	<input type="checkbox"/> Películas Nº _____	<input type="checkbox"/> Guía de Aprendizaje
<input type="checkbox"/> Manual o colección básica	<input type="checkbox"/> Sonoviso Nº _____	<input type="checkbox"/> Lista maestra requerimientos
<input type="checkbox"/> Guía material bibliográfico	<input type="checkbox"/> Grabación Nº _____	<input type="checkbox"/> Banco de Preguntas
<input type="checkbox"/> Libro Específico	<input type="checkbox"/> Láminas	<input type="checkbox"/> Banco de Pruebas
		<input checked="" type="checkbox"/> Perfiles de salida

 Servicio Nacional de Aprendizaje	CATALOGO NACIONAL DE ACCIONES DE FORMACION PROFESIONAL	Sector 4
		SERVICIOS

NOMBRE DEL BLOQUE MODULAR: CAJA		Bloque Nº 03	Duración Máxima: 60	Código: 4 0 5 0 1 1 3
Familia Ocupacional a que Pertenece: SERVICIOS FINANCIEROS	Especialidad: BANCA	Salida Parcial que Ofrece: AUXILIAR DE CAJA		
Requisitos para salida: Bloques Número: 01, 02, 03	REQUISITOS DE INGRESO AL BLOQUE MODULAR			
	Bloques modulares Nº 01 y 02	Otros: 60. Bto. y/o vinculado laboral		

OBJETIVO DEL BLOQUE MODULAR:

El alumno quedará capacitado para recibir consignaciones de cuentas de ahorros, cuentas corrientes, identificar la moneda legal, efectuar pagos de cheques, elaborar comprobantes de consignación, recibir pagos por concepto de préstamos, impuestos, servicios públicos y tarjetas de crédito, elaborando el cuadro diario y estado de caja respectivo.

MODULOS INSTRUCCIONALES QUE LO INTEGRAN

Nº	NOMBRE MODULO INSTRUCCIONAL	Duración Máxima	Código
01	Recibo de consignaciones y otros		405011301
02	Pagos		405011302
03	Recibo y envío de remesas en efectivo		405011303
04	Estado diario de caja		405011304

Material Textual	Material Audiovisual Nacional	Otro material didáctico Nal.
<input checked="" type="checkbox"/> Cartillas o Unidades Nº 3	<input type="checkbox"/> Películas Nº _____	<input type="checkbox"/> Guía de Aprendizaje
<input type="checkbox"/> Manual o colección básica	<input type="checkbox"/> Sonoviso Nº _____	<input checked="" type="checkbox"/> Lista maestra requerimientos
<input type="checkbox"/> Guía material bibliográfico	<input type="checkbox"/> Grabación Nº _____	<input type="checkbox"/> Banco de Preguntas
<input type="checkbox"/> Libro Específico	<input type="checkbox"/> Láminas	<input type="checkbox"/> Banco de Pruebas
		<input checked="" type="checkbox"/> Perfiles de salida

 Servicio Nacional de Aprendizaje	CATALOGO NACIONAL DE ACCIONES DE FORMACION PROFESIONAL	Sector 4
		SERVICIOS

NOMBRE DEL BLOQUE MODULAR: GIROS		Bloque Nº 04	Duración Máxima: 50	Código: 4050114
Familia Ocupacional a que Pertenece: SERVICIOS FINANCIEROS	Especialidad: BANCA	Salida Parcial que Ofrece: AUXILIAR DE GIROS		
Requisitos para salida: Bloques Número: 01, 02, 04	REQUISITOS DE INGRESO AL BLOQUE MODULAR		Otros: 60. Bto. y/o vinculac. laboral	
	Bloques modulares Nº 01 y 02			

OBJETIVO DEL BLOQUE MODULAR:

El alumno quedará capacitado para atender las solicitudes de giros sobre otras plazas del país, liquidar sus comisiones y gastos, contabilizar transferencias y órdenes de pago recibidas de otras oficinas y elaborar mensajes para transmitir órdenes de pago.

MODULOS INSTRUCCIONALES QUE LO INTEGRAN

Nº	NOMBRE MODULO INSTRUCCIONAL	Duración Máxima	Código
01	Venta de giros		405011401
02	Liquidación y contabilización de giros		405011402

Material Textual	Material Audiovisual Nacional	Otro material didáctico Nal.
<input checked="" type="checkbox"/> Cartillas o Unidades Nº 2	<input type="checkbox"/> Películas Nº _____	<input type="checkbox"/> Guía de Aprendizaje
<input type="checkbox"/> Manual o colección básica	<input type="checkbox"/> Sonoviso Nº _____	<input checked="" type="checkbox"/> Lista maestra requerimientos
<input type="checkbox"/> Guía material bibliográfico	<input type="checkbox"/> Grabación Nº _____	<input type="checkbox"/> Banco de Preguntas
<input type="checkbox"/> Libro Específico	<input type="checkbox"/> Láminas	<input type="checkbox"/> Banco de Pruebas
		<input checked="" type="checkbox"/> Perfiles de salida

 Servicio Nacional de Aprendizaje	CATALOGO NACIONAL DE ACCIONES DE FORMACION PROFESIONAL	Sector	4
		SERVICIOS	

NOMBRE DEL BLOQUE MODULAR: AHORROS		Bloque N° 05	Duración Máxima: 50	Código: <table border="1"> <tr> <td>4</td><td>0</td><td>5</td><td>0</td><td>1</td><td>1</td><td>6</td> </tr> </table>	4	0	5	0	1	1	6
4	0	5	0	1	1	6					
Familia Ocupacional a que Pertenece: SERVICIOS FINANCIEROS	Especialidad: BANCA	Salida Parcial que Ofrece: AUXILIAR DE AHORROS									
Requisitos para salida: Bloques Número: 01, 02, 05	REQUISITOS DE INGRESO AL BLOQUE MODULAR Bloques modulares N° 01 y 02		Otros: 60. Bto. y/o vinculación laboral								

OBJETIVO DEL BLOQUE MODULAR:

El alumno quedará capacitado para abrir cuentas de ahorro, registrar depósitos y retiros elaborando los comprobantes diarios de entrada y salida y hacer el cuadro de operaciones. Además, podrá elaborar informes para sistematización, contabilizar apropiaciones mensuales de intereses y traslados de cuentas registrando el movimiento en libros auxiliares.

MODULOS INSTRUCCIONALES QUE LO INTEGRAN

N°	NOMBRE MODULO INSTRUCCIONAL	Duración Máxima	Código
01	Apertura de cuentas		405011601
02	Registro de comprobantes de depósito		405011602
03	Retiro de ahorros		405011603
04	Traslados, liquidaciones y cuadro diario		405011604

Material Textual	Material Audiovisual Nacional	Otro material didáctico Nal.
<input checked="" type="checkbox"/> Cartillas o Unidades N° 3 <input type="checkbox"/> Manual o colección básica <input type="checkbox"/> Gufa material bibliográfico <input type="checkbox"/> Libro Específico	<input type="checkbox"/> Películas N° _____ <input type="checkbox"/> Sonoviso N° _____ <input type="checkbox"/> Grabación N° _____ <input type="checkbox"/> Láminas	<input type="checkbox"/> Gufa de Aprendizaje <input checked="" type="checkbox"/> Lista maestra requerimientos <input type="checkbox"/> Banco de Preguntas <input type="checkbox"/> Banco de Pruebas <input checked="" type="checkbox"/> Perfiles de salida

 Servicio Nacional de Aprendizaje	CATALOGO NACIONAL DE ACCIONES DE FORMACION PROFESIONAL	Sector 4
		SERVICIOS

NOMBRE DEL BLOQUE MODULAR: COBRANZAS		Bloque N° 06	Duración Máxima: 54	Código: 4 0 5 0 1 1 7
Familia Ocupacional a que Pertenece: SERVICIOS FINANCIEROS	Especialidad: BANCA	Salida Parcial que Ofrece: AUXILIAR DE COBRANZAS		
Requisitos para salida: Bloques Número: 01, 02, 06	REQUISITOS DE INGRESO AL BLOQUE MODULAR			
	Bloques modulares N° 01 y 02	Otros: 60. Bto. y/o vinculación laboral		

OBJETIVO DEL BLOQUE MODULAR:

El alumno quedará capacitado para contabilizar efectos de cobros recibidos y enviados, elaborar relaciones de efectos para cobrar, contabilizar recaudos y reembolsos, devolver efectos a cedentes y hacer el registro en libros.

MODULOS INSTRUCCIONALES QUE LO INTEGRAN

N°	NOMBRE MODULO INSTRUCCIONAL	Duración Máxima	Código
01	Contabilización de efectos recibidos		405011701
02	Presentación de efectos para cobro		405011702
03	Contabilización de recaudos y reembolsos de efectos al cobro		405011703
04	Devolución de efectos al cobro con entrega de pago		405011704

Material Textual	Material Audiovisual Nacional	Otro material didáctico Nal.
<input checked="" type="checkbox"/> Cartillas o Unidades N° 4 <input type="checkbox"/> Manual o colección básica <input type="checkbox"/> Guía material bibliográfico <input type="checkbox"/> Libro Específico	<input type="checkbox"/> Películas N° _____ <input type="checkbox"/> Sonoviso N° _____ <input type="checkbox"/> Grabación N° _____ <input type="checkbox"/> Láminas	<input type="checkbox"/> Guía de Aprendizaje <input checked="" type="checkbox"/> Lista maestra requerimientos <input type="checkbox"/> Banco de Preguntas <input type="checkbox"/> Banco de Pruebas <input checked="" type="checkbox"/> Perfiles de salida

 Servicio Nacional de Aprendizaje	CATALOGO NACIONAL DE ACCIONES DE FORMACION PROFESIONAL	Sector	4
		SERVICIOS	

NOMBRE DEL BLOQUE MODULAR: REMESAS		Bloque N° 07	Duración Máxima: 60	Código: 4 0 5 0 1 1 8
Familia Ocupacional a que Pertenece: SERVICIOS FINANCIEROS	Especialidad: BANCA	Salida Parcial que Ofrece: AUXILIAR DE REMESAS		
Requisitos para salida: Bloques Número: 01, 02, 07	REQUISITOS DE INGRESO AL BLOQUE MODULAR		Otros: 60. Bto. y/o vinculación laboral	
Bloques modulares N° 01 y 02				

OBJETIVO DEL BLOQUE MODULAR: El alumno quedará capacitado para elaborar planillas de remesas negociadas y remesas al cobro, elaborar comprobantes créditos para remesas, producir comprobantes contables para afectar las cuentas de orden y acreditar las cuentas de resultados con el valor de comisiones y gastos.

MODULOS INSTRUCCIONALES QUE LO INTEGRAN

N°	NOMBRE MODULO INSTRUCCIONAL	Duración Máxima	Código
01	Pago de cheques al cobro		405011801
02	Contabilidad de remesas negociadas al cobro		405011802

Material Textual	Material Audiovisual Nacional	Otro material didáctico Nal.
<input checked="" type="checkbox"/> Cartillas o Unidades N° 2	<input type="checkbox"/> Películas N° _____	<input type="checkbox"/> Guía de Aprendizaje
<input type="checkbox"/> Manual o colección básica	<input type="checkbox"/> Sonoviso N° _____	<input checked="" type="checkbox"/> Lista maestra requerimientos
<input type="checkbox"/> Guía material bibliográfico	<input type="checkbox"/> Grabación N° _____	<input type="checkbox"/> Banco de Preguntas
<input type="checkbox"/> Libro Específico	<input type="checkbox"/> Láminas	<input type="checkbox"/> Banco de Pruebas
		<input checked="" type="checkbox"/> Perfiles de salida

 Servicio Nacional de Aprendizaje	CATALOGO NACIONAL DE ACCIONES DE FORMACION PROFESIONAL	Sector 4
		SERVICIOS

NOMBRE DEL BLOQUE MODULAR: TARJETAS DE CREDITO		Bloque Nº 08	Duración Máxima: 60	Código: <table border="1"> <tr> <td>4</td><td>0</td><td>5</td><td>0</td><td>1</td><td>1</td><td>9</td> </tr> </table>	4	0	5	0	1	1	9
4	0	5	0	1	1	9					
Familia Ocupacional a que Pertenece: SERVICIOS FINANCIEROS	Especialidad: BANCA		Salida Parcial que Ofrece: AUXILIAR DE TARJETAS DE CREDITO								
Requisitos para salida: Bloques Número: 01, 02, 05, 06, 07, 08	REQUISITOS DE INGRESO AL BLOQUE MODULAR			Otros: 60. Bto. y/o vinculación laboral							
	Bloques modulares Nº 01, 02, 05, 06, 07										

OBJETIVO DEL BLOQUE MODULAR:

El alumno quedará capacitado para atender las solicitudes de expedición de tarjetas, diligenciar solicitudes de avance de efectivo, elaborar cupones de pago y comprobantes para cambio de cheques por dinero efectivo, pagos comprobantes de avances en efectivo y de cambio de cheques.

MODULOS INSTRUCCIONALES QUE LO INTEGRAN

Nº	NOMBRE MODULO INSTRUCCIONAL	Duración Máxima	Código
01	Recibo y radicación de solicitudes		405011901
02	Liquidación de avances en efectivo		405011902
03	Recibo de comprobantes de venta a entidades afiliadas		405011903

Material Textual	Material Audiovisual Nacional	Otro material didáctico Nal.
<input checked="" type="radio"/> Cartillas o Unidades Nº <u>3</u> <input type="radio"/> Manual o colección básica <input type="radio"/> Guía material bibliográfico <input type="radio"/> Libro Específico	<input type="radio"/> Películas Nº _____ <input type="radio"/> Sonoviso Nº _____ <input type="radio"/> Grabación Nº _____ <input type="radio"/> Láminas	<input type="radio"/> Guía de Aprendizaje <input checked="" type="radio"/> Lista maestra requerimientos <input type="radio"/> Banco de Preguntas <input type="radio"/> Banco de Pruebas <input checked="" type="radio"/> Perfiles de salida

 Servicio Nacional de Aprendizaje	CATALOGO NACIONAL DE ACCIONES DE FORMACION PROFESIONAL	S e c t o r 4
		SERVICIOS

NOMBRE DEL BLOQUE MODULAR: FIDUCIARIA	Bloque Nº 09	Duración Máxima: 80	C ó d i g o: 4 0 5 0 1 2 1
Familia Ocupacional a que Pertenece: SERVICIOS FINANCIEROS	Especialidad: BANCA	Salida Parcial que Ofrece: AUXILIAR DE FIDUCIARIA	
Requisitos para salida: Bloques Número: 01,02,06,07,08,09	REQUISITOS DE INGRESO AL BLOQUE MODULAR		
	Bloques modulares Nº 01,02,06 07,08	Otros: 60. Bto. y/o vinculación laboral	

OBJETIVO DEL BLOQUE MODULAR:

El alumno quedará capacitado para solicitar y comprobar compra de acciones y títulos, solicitar pagos de rendimientos, efectuar pago de dividendos a los accionistas, contabilizar pagos tramitados en otras oficinas del banco y hacer traslados a impuestos de retención en la fuente.

MODULOS INSTRUCCIONALES QUE LO INTEGRAN

Nº	NOMBRE MODULO INSTRUCCIONAL	Duración Máxima	Código
01	Compraventa de títulos valores		405012101
02	Cobro de rendimientos		405012102
03	Contabilización de documentos		405012103
04	Pago certificados de depósito a término		405012104
05	Traslado a impuestos de retención		405012105

Material Textual	Material Audiovisual Nacional	Otro material didáctico Nal.
<input checked="" type="checkbox"/> Cartillas o Unidades Nº 3	<input type="checkbox"/> Películas Nº _____	<input type="checkbox"/> Guía de Aprendizaje
<input type="checkbox"/> Manual o colección básica	<input type="checkbox"/> Sonoviso Nº _____	<input checked="" type="checkbox"/> Lista maestra requerimientos
<input type="checkbox"/> Guía material bibliográfico	<input type="checkbox"/> Grabación Nº _____	<input type="checkbox"/> Banco de Preguntas
<input type="checkbox"/> Libro Específico	<input type="checkbox"/> Láminas	<input type="checkbox"/> Banco de Pruebas
		<input checked="" type="checkbox"/> Perfiles de salida

 Servicio Nacional de Aprendizaje	CATALOGO NACIONAL DE ACCIONES DE FORMACION PROFESIONAL	Sector 4
		SERVICIOS

NOMBRE DEL BLOQUE MODULAR: INSPECCION DE CAJA		Bloque Nº 10	Duración Máxima: 20	Código: 4 0 5 0 1 2 2
Familia Ocupacional a que Pertenece: SERVICIOS FINANCIEROS	Especialidad: BANCA		Salida Parcial que Ofrece: AUXILIAR EN INSPECCION DE CAJA	
Requisitos para salida: Bloques Número: 01, 02, 06, 07, 08, 09, 10	REQUISITOS DE INGRESO AL BLOQUE MODULAR			Otros: 6o. Bto. y/o vinculación laboral
	Bloques modulares Nº 01, 02, 06, 07, 08			

OBJETIVO DEL BLOQUE MODULAR:

El alumno quedará capacitado para registrar los comprobantes de contabilidad, obtener totales que afectan cada columna, confrontar con secciones de caja, cuentas corrientes, remesas y canje elaborando resumen de operaciones del día, cerrar planilla.

MODULOS INSTRUCCIONALES QUE LO INTEGRAN

Nº	NOMBRE MODULO INSTRUCCIONAL	Duración Máxima	Código
01	Registro de comprobantes en inspección de caja	20	405012201

Material Textual	Material Audiovisual Nacional	Otro material didáctico Nal.
<input checked="" type="checkbox"/> Cartillas o Unidades Nº 1 <input type="checkbox"/> Manual o colección básica <input type="checkbox"/> Gufa material bibliográfico <input type="checkbox"/> Libro Específico	<input type="checkbox"/> Películas Nº _____ <input type="checkbox"/> Sonoviso Nº _____ <input type="checkbox"/> Grabación Nº _____ <input type="checkbox"/> Láminas	<input type="checkbox"/> Gufa de Aprendizaje <input checked="" type="checkbox"/> Lista maestra requerimientos <input type="checkbox"/> Banco de Preguntas <input type="checkbox"/> Banco de Pruebas <input checked="" type="checkbox"/> Perfiles de salida

 Servicio Nacional de Aprendizaje	CATALOGO NACIONAL DE ACCIONES DE FORMACION PROFESIONAL	S e c t o r 4
		SERVICIOS

NOMBRE DEL BLOQUE MODULAR: CUENTAS CORRIENTES		Bloque Nº 11	Duración Máxima: 110	Código: 4 0 5 0 1 2 3
Familia Ocupacional a que Pertenece: SERVICIOS FINANCIEROS	Especialidad: BANCA	Salida Parcial que Ofrece: AUXILIAR DE CUENTAS CORRIENTES		
Requisitos para salida: Bloques Número: 01,02,06,07,08,11	REQUISITOS DE INGRESO AL BLOQUE MODULAR		Otros: 6o. Bto. y/o vinculación laboral	
	Bloques modulares Nº 01,02,06 07,08			

OBJETIVO DEL BLOQUE MODULAR:

El alumno quedará capacitado para diligenciar formularios de apertura de cuentas, entregar cheques al titular o a terceras personas, contabilizar sobregiros, manejar listados de cuentas corrientes y descubiertos, hacer devolución de cheques, protestar cheques y registrar las protestas y hacer balances diarios de su acción.

MODULOS INSTRUCCIONALES QUE LO INTEGRAN

Nº	NOMBRE MODULO INSTRUCCIONAL	Duración Máxima	Código
01	Apertura de cuentas		405012301
02	Visado de cheques		405012302
03	Compensaciones y devoluciones de cheques		405012303
04	Protesta de cheques		405012304
05	Contabilización de movimiento		405012305

Material Textual	Material Audiovisual Nacional	Otro material didáctico Nal.
<input checked="" type="checkbox"/> Cartillas o Unidades Nº 3	<input type="checkbox"/> Películas Nº _____	<input type="checkbox"/> Guía de Aprendizaje
<input type="checkbox"/> Manual o colección básica	<input type="checkbox"/> Sonoviso Nº _____	<input checked="" type="checkbox"/> Lista maestra requerimien
<input type="checkbox"/> Guía material bibliográfico	<input type="checkbox"/> Grabación Nº _____	<input type="checkbox"/> Banco de Preguntas
<input type="checkbox"/> Libro Específico	<input type="checkbox"/> Láminas	<input type="checkbox"/> Banco de Pruebas
		<input checked="" type="checkbox"/> Perfiles de salida

 Servicio Nacional de Aprendizaje	CATALOGO NACIONAL DE ACCIONES DE FORMACION PROFESIONAL	S e c t o r
		SERVICIOS

NOMBRE DEL BLOQUE MODULAR: CARTERA		Bloque Nº 12	Duración Máxima: 110	C ó d i g o: 4 0 5 0 1 2 4
Familia Ocupacional a que Pertenece: SERVICIOS FINANCIEROS	Especialidad: BANCA	Salida Parcial que Ofrece: AUXILIAR DE CARTERA		
Requisitos para salida: Bloques Número: 01, 02, 09, 10, 11, 12	REQUISITOS DE INGRESO AL BLOQUE MODULAR			
	Bloques modulares Nº 01, 02, 09, 10, 11	Otros: 60. Bto. y/o vinculación laboral		

OBJETIVO DEL BLOQUE MODULAR:

El alumno quedará capacitado para contabilizar préstamos, abonos, redescuentos y cancelaciones, elaborar balances comerciales de los clientes, contabilizar garantías personales y reales, así como elaborar anexos para la Superbancaria.

MODULOS INSTRUCCIONALES QUE LO INTEGRAN

Nº	NOMBRE MODULO INSTRUCCIONAL	Duración Máxima	Código
01	Presentación de balances		405012401
02	Contabilización de préstamos nuevos		405012402
03	Contabilidad de redescuentos		405012403
04	Contabilidad de abonos, prórrogas y cancelaciones		405012404
05	Contabilidad de garantías		405012405

Material Textual	Material Audiovisual Nacional	Otro material didáctico Nal.
<input checked="" type="checkbox"/> Cartillas o Unidades Nº 5	<input type="checkbox"/> Películas Nº _____	<input type="checkbox"/> Guía de Aprendizaje
<input type="checkbox"/> Manual o colección básica	<input type="checkbox"/> Sonoviso Nº _____	<input checked="" type="checkbox"/> Lista maestra requerimientos
<input type="checkbox"/> Guía material bibliográfico	<input type="checkbox"/> Grabación Nº _____	<input type="checkbox"/> Banco de Preguntas
<input type="checkbox"/> Libro Específico	<input type="checkbox"/> Láminas	<input type="checkbox"/> Banco de Pruebas
		<input checked="" type="checkbox"/> Perfiles de salida

 Servicio Nacional de Aprendizaje	CATALOGO NACIONAL DE ACCIONES DE FORMACION PROFESIONAL	Sector	4
		SERVICIOS	

NOMBRE DEL BLOQUE MODULAR: CONTABILIDAD BANCARIA		Bloque Nº 13	Duración Máxima: 110	Código: <table border="1"> <tr> <td>4</td> <td>0</td> <td>5</td> <td>0</td> <td>1</td> <td>2</td> <td>6</td> </tr> </table>	4	0	5	0	1	2	6
4	0	5	0	1	2	6					
Familia Ocupacional a que Pertenece: SERVICIOS FINANCIEROS	Especialidad: BANCA		Salida Parcial que Ofrece: NINGUNA								
Requisitos para salida: Bloques Número:	REQUISITOS DE INGRESO AL BLOQUE MODULAR			Otros: 60. Bto. y/o vinculación laboral							
	Bloques modulares Nº 11		01,09.10								

OBJETIVO DEL BLOQUE MODULAR:

El alumno quedará capacitado para elaborar balances de prueba, reembolsos, o saldos a favor y a cargo, conciliar cuentas corresponsales, contabilizar valores recibidos en correspondencia, efectuar pagos de cuentas de cobro, registrar comprobantes, liquidar en canje y hacer balances mensuales.

MODULOS INSTRUCCIONALES QUE LO INTEGRAN

Nº	NOMBRE MODULO INSTRUCCIONAL	Duración Máxima	Código
01	Elaboración de balance diario		405012601
02	Reembolso de saldos		405012602
03	Reconciliación bancaria		405012603
04	Contabilización de valores recibidos		405012604
05	Pago cuentas a terceros		405012605

Material Textual	Material Audiovisual Nacional	Otro material didáctico Nal.
<input checked="" type="checkbox"/> Cartillas o Unidades Nº 5 <input type="checkbox"/> Manual o colección básica <input type="checkbox"/> Guía material bibliográfico <input type="checkbox"/> Libro Específico	<input type="checkbox"/> Películas Nº _____ <input type="checkbox"/> Sonoviso Nº _____ <input type="checkbox"/> Grabación Nº _____ <input type="checkbox"/> Láminas	<input type="checkbox"/> Guía de Aprendizaje <input checked="" type="checkbox"/> Lista maestra requerimientos <input type="checkbox"/> Banco de Preguntas <input type="checkbox"/> Banco de Pruebas <input type="checkbox"/> Perfiles de salida

 Servicio Nacional de Aprendizaje	CATALOGO NACIONAL DE ACCIONES DE FORMACION PROFESIONAL	Sector 4
		SERVICIOS

NOMBRE DEL BLOQUE MODULAR: EXTRANJERO	Bloque Nº 14	Duración Máxima: 110	Código: <table border="1"> <tr> <td>4</td><td>0</td><td>5</td><td>0</td><td>1</td><td>2</td><td>7</td> </tr> </table>	4	0	5	0	1	2	7
4	0	5	0	1	2	7				
Familia Ocupacional a que Pertenece: SERVICIOS FINANCIEROS	Especialidad: BANCA	Salida Parcial que Ofrece: AUXILIAR DEPARTAMENTO EXTRANJERO								
Requisitos para salida: Bloques Número: 01, 02, 09, 10, 11, 14	REQUISITOS DE INGRESO AL BLOQUE MODULAR									
	Bloques modulares Nº 01, 02, 09, 10, 11	Otros: 60. Bto. y/o vinculación laboral								

OBJETIVO DEL BLOQUE MODULAR:

El alumno quedará capacitado para que conociendo las formas de pago al exterior y diligenciando correctamente los formularios que se utilizan en la actividad, desempeñe el cargo de auxiliar de departamento de comercio exterior en un banco comercial ejecutando correctamente las funciones propias del comercio exterior.

MODULOS INSTRUCCIONALES QUE LO INTEGRAN

Nº	NOMBRE MODULO INSTRUCCIONAL	Duración Máxima	Código
01	Organismos que controlan mercado de divisas		405012701
02	Formas de pago al exterior		405012702
03	Pago de fletes		405012703
04	Licencias de cambio		405012704
05	Garantías bancarias		405012705
06	Reintegros		405012706
07	Certificados de cambio		405012707
08	Posición de cambios		405012708

Material Textual	Material Audiovisual Nacional	Otro material didáctico Nal.
<input checked="" type="checkbox"/> Cartillas o Unidades Nº 8 <input type="checkbox"/> Manual o colección básica <input type="checkbox"/> Guía material bibliográfico <input type="checkbox"/> Libro Específico	<input type="checkbox"/> Películas Nº _____ <input type="checkbox"/> Sonoviso Nº _____ <input type="checkbox"/> Grabación Nº _____ <input type="checkbox"/> Láminas	<input type="checkbox"/> Guía de Aprendizaje <input checked="" type="checkbox"/> Lista maestra requerimientos <input type="checkbox"/> Banco de Preguntas <input type="checkbox"/> Banco de Pruebas <input checked="" type="checkbox"/> Perfiles de salida

 Servicio Nacional de Aprendizaje	CATALOGO NACIONAL DE ACCIONES DE FORMACION PROFESIONAL	Sector 4
		SERVICIOS

NOMBRE DEL BLOQUE MODULAR: BANCO DIDACTICO		Bloque N° 15	Duración Máxima: 440	Código: 4 0 5 0 1 2 8
Familia Ocupacional a que Pertenece: SERVICIOS FINANCIEROS	Especialidad: BANCA	Salida Parcial que Ofrece: NINGUNA		
Requisitos para salida: Bloques Número:	REQUISITOS DE INGRESO AL BLOQUE MODULAR		Otros: 60. Bto. y/o vinculación laboral	
		Bloques modulares N° TODOS		

OBJETIVO DEL BLOQUE MODULAR:

El alumno practicará en forma real o simulada todas las actividades bancarias a nivel de los diferentes puestos de trabajo y secciones de un banco, bajo la supervisión del docente y como proceso de adaptación a la vida laboral

MODULOS INSTRUCCIONALES QUE LO INTEGRAN

N°	NOMBRE MODULO INSTRUCCIONAL	Duración Máxima	Código

Material Textual	Material Audiovisual Nacional	Otro material didáctico Nal.
<input type="radio"/> Cartillas o Unidades N° ___	<input type="radio"/> Películas N° ___	<input type="radio"/> Guía de Aprendizaje
<input type="radio"/> Manual o colección básica	<input type="radio"/> Sonoviso N° ___	<input type="radio"/> Lista maestra requerimientos
<input type="radio"/> Guía material bibliográfico	<input type="radio"/> Grabación N° ___	<input type="radio"/> Banco de Preguntas
<input type="radio"/> Libro Específico	<input type="radio"/> Láminas	<input type="radio"/> Banco de Pruebas
		<input type="radio"/> Perfiles de salida

 Servicio Nacional de Aprendizaje	CATALOGO NACIONAL DE ACCIONES DE FORMACION PROFESIONAL	Sector 4
		SERVICIOS

NOMBRE DEL BLOQUE MODULAR: FUNDAMENTOS BASICOS DE BANCA		Bloque Nº 17	Duración Máxima: 260	Código: <table border="1"> <tr> <td>4</td><td>0</td><td>5</td><td>0</td><td>1</td><td>3</td><td>1</td> </tr> </table>	4	0	5	0	1	3	1
4	0	5	0	1	3	1					
Familia Ocupacional a que Pertenece: SERVICIOS FINANCIEROS	Especialidad: BANCA		Salida Parcial que Ofrece: NINGUNA								
Requisitos para salida: Bloques Número:	REQUISITOS DE INGRESO AL BLOQUE MODULAR										
	Bloques modulares Nº		60. Bto. y/o Otros: vinculación laboral								

OBJETIVO DEL BLOQUE MODULAR:

Dar al personal bancario los fundamentos administrativos y contables necesarios para su aplicación a la gestión empresarial, así como sobre la legislación, estructura y organización del sistema financiero con el fin de tener una visión integral de conjunto que le permita un mejor desempeño.

MODULOS INSTRUCCIONALES QUE LO INTEGRAN

Nº	NOMBRE MODULO INSTRUCCIONAL	Duración Máxima	Código
01	Fundamentos de administración empresarial	140	405013101
02	Fundamentos contables	60	405013102
03	Organización del sistema financiero	60	405013103

Material Textual	Material Audiovisual Nacional	Otro material didáctico Nal.
<input type="radio"/> Cartillas o Unidades Nº ___	<input type="radio"/> Películas Nº ___	<input type="radio"/> Gufa de Aprendizaje
<input type="radio"/> Manual o colección básica	<input type="radio"/> Sonoviso Nº ___	<input type="radio"/> Lista maestra requerimiento
<input checked="" type="radio"/> Gufa material bibliográfico	<input type="radio"/> Grabación Nº ___	<input type="radio"/> Banco de Preguntas
<input type="radio"/> Libro Específico	<input type="radio"/> Láminas	<input type="radio"/> Banco de Pruebas
		<input type="radio"/> Perfiles de salida

 Servicio Nacional de Aprendizaje	CATALOGO NACIONAL DE ACCIONES DE FORMACION PROFESIONAL	Sector 4
		SERVICIOS

NOMBRE DEL BLOQUE MODULAR: OPERACIONES EN MONEDA LEGAL		Bloque N° 18	Duración Máxima: 200	Código: 4 0 5 0 1 3 2
Familia Ocupacional a que Pertenece: SERVICIOS FINANCIEROS	Especialidad: BANCA	Salida Parcial que Ofrece: OFICIAL DE OPERACIONES EN MONEDA LEGAL		
Requisitos para salida: Bloques Número: 17	REQUISITOS DE INGRESO AL BLOQUE MODULAR		Otros: 60. Bto. o CAP en Banca y/o vinc. laboral	
		Bloques inodulares N° 17		

OBJETIVO DEL BLOQUE MODULAR:

El alumno quedará capacitado para analizar las diferentes operaciones de servicios en moneda legal prestados por los bancos, analizar el crédito y otros servicios en la misma moneda legal, en cada una de las modalidades existentes, según procesos establecidos por las entidades bancarias.

MODULOS INSTRUCCIONALES QUE LO INTEGRAN

N°	NOMBRE MODULO INSTRUCCIONAL	Duración Máxima	Código
01	Servicios en moneda legal	130	405013201
02	Crédito y otros servicios en moneda legal	70	405013202

Material Textual	Material Audiovisual Nacional	Otro material didáctico Nat.
<input type="radio"/> Cartillas o Unidades N° ___	<input type="radio"/> Películas N° ___	<input type="radio"/> Guía de Aprendizaje
<input type="radio"/> Manual o colección básica	<input type="radio"/> Sonoviso N° ___	<input type="radio"/> Lista maestra requerimientos
<input checked="" type="radio"/> Guía material bibliográfico	<input type="radio"/> Grabación N° ___	<input type="radio"/> Banco de Preguntas
<input type="radio"/> Libro Específico	<input type="radio"/> Láminas	<input type="radio"/> Banco de Pruebas
		<input checked="" type="radio"/> Perfiles de salida

 Servicio Nacional de Aprendizaje	CATALOGO NACIONAL DE ACCIONES DE FORMACION PROFESIONAL	Sector 4
		SERVICIOS

NOMBRE DEL BLOQUE MODULAR: OPERACIONES EN MONEDA EXTRANJERA		Bloque Nº 19	Duración Máxima: 200	Código: 4 0 5 0 1 3 3
Familia Ocupacional a que Pertenece: SERVICIOS FINANCIEROS	Especialidad: BANCA		Salida Parcial que Ofrece: OFICIAL DE OPERACIONES EN MONEDA EXTRANJERA	
Requisitos para salida: Bloques Número: 17	REQUISITOS DE INGRESO AL BLOQUE MODULAR			Otros: 60. Bto. y/o vinculación laboral
		Bloques modulares Nº 17		

OBJETIVO DEL BLOQUE MODULAR:

El alumno quedará capacitado para analizar las operaciones de servicios en moneda extranjera realizadas por un banco, como por ejemplo, importaciones y exportaciones, interpretando el régimen nacional existente. Tendrá elementos de inglés técnico para un desempeño más eficiente en trámite de comercio exterior.

MODULOS INSTRUCCIONALES QUE LO INTEGRAN

Nº	NOMBRE MODULO INSTRUCCIONAL	Duración Máxima	Código
01	Operaciones internacionales	200	405013301

Material Textual	Material Audiovisual Nacional	Otro material didáctico Nal.
<input type="radio"/> Cartillas o Unidades Nº ___ <input type="radio"/> Manual o colección básica <input checked="" type="radio"/> Guía material bibliográfico <input type="radio"/> Libro Específico	<input type="radio"/> Películas Nº ___ <input type="radio"/> Sonoviso Nº ___ <input type="radio"/> Grabación Nº ___ <input type="radio"/> Láminas	<input type="radio"/> Guía de Aprendizaje <input type="radio"/> Lista maestra requerimientos <input type="radio"/> Banco de Preguntas <input type="radio"/> Banco de Pruebas <input checked="" type="radio"/> Perfiles de salida

 Servicio Nacional de Aprendizaje	CATALOGO NACIONAL DE ACCIONES DE FORMACION PROFESIONAL	Sector 4
		SERVICIOS

NOMBRE DEL BLOQUE MODULAR: ANALISIS DE OPERACIONES FINANCIERAS		Bloque N° 20	Duración Máxima: 300	Código: 4 0 5 0 1 3 4
Familia Ocupacional a que Pertenece: SERVICIOS FINANCIEROS	Especialidad: BANCA	Salida Parcial que Ofrece: ANALISTA DE OPERACIONES FINANCIERAS		
Requisitos para salida: Bloques Número: 17, 18, 19, 20	REQUISITOS DE INGRESO AL BLOQUE MODULAR		Bloques modulares N° 17, 18, 19	
		Otros: 60. Bto. o CAP en Banca y/o vinc. labora		

OBJETIVO DEL BLOQUE MODULAR:

Dar al alumno un marco teórico de análisis y evaluación de crédito para personas naturales y jurídicas, conocimientos y herramientas tecnológicos necesarios para realizar cálculos y estudios de rentabilidad en operaciones crediticias y finalmente de indicadores fundamentales, su uso y aplicación con el fin de poder evaluar y analizar los resultados de operaciones.

MODULOS INSTRUCCIONALES QUE LO INTEGRAN

Nº	NOMBRE MODULO INSTRUCCIONAL	Duración Máxima	Código
01	Análisis y evaluación de crédito	100	405013401
02	Rentabilidad en operaciones de crédito	140	405013402
03	Análisis de sucursales	60	405013403

Material Textual	Material Audiovisual Nacional	Otro material didáctico Nal.
<input type="radio"/> Cartillas o Unidades N° ___	<input type="radio"/> Películas N° ___	<input type="radio"/> Guía de Aprendizaje
<input type="radio"/> Manual o colección básica	<input type="radio"/> Sonoviso N° ___	<input type="radio"/> Lista maestra requerimientos
<input checked="" type="radio"/> Guía material bibliográfico	<input type="radio"/> Grabación N° ___	<input type="radio"/> Banco de Preguntas
<input type="radio"/> Libro Específico	<input type="radio"/> Láminas	<input type="radio"/> Banco de Pruebas
		<input checked="" type="radio"/> Perfiles de salida

 Servicio Nacional de Aprendizaje	CATALOGO NACIONAL DE ACCIONES DE FORMACION PROFESIONAL	Sector 4
		SERVICIOS

NOMBRE DEL BLOQUE MODULAR: ADMINISTRACION DE RECURSOS HUMANOS		Bloque N° 21	Duración Máxima: 180	Código: 4 0 5 0 1 3 6
Familia Ocupacional a que Pertenece: SERVICIOS FINANCIEROS	Especialidad: BANCA	Salida Parcial que Ofrece: ASISTENTE DE OPERACIONES FINANCIERAS		
Requisitos para salida: Bloques Número: 17,18,19,20,21	REQUISITOS DE INGRESO AL BLOQUE MODULAR			
	Bloques modulares N° 17,18,19,20	Otros: 6o. Bto. o CAP en Banca y/o vinc. laboral		

OBJETIVO DEL BLOQUE MODULAR:

Dar al alumno los fundamentos teóricos sobre principios y alcances de la función de relaciones industriales que le permitan una adecuada administración y dirección de personal. Adquirirá igualmente conocimientos para entender fenómenos comportamentales de grupos así como elementos necesarios para hacer una programación adecuada del trabajo.

MODULOS INSTRUCCIONALES QUE LO INTEGRAN

N°	NOMBRE MODULO INSTRUCCIONAL	Duración Máxima	Código
01	Administración básica de personal	120	405013601
02	Técnicos de programación y control del trabajo	60	405013602

Material Textual	Material Audiovisual Nacional	Otro material didáctico Nat.
<input type="radio"/> Cartillas o Unidades N°	<input type="radio"/> Películas N°	<input type="radio"/> Guía de Aprendizaje
<input type="radio"/> Manual o colección básica	<input type="radio"/> Sonoviso N°	<input type="radio"/> Lista maestra requerimientos
<input checked="" type="radio"/> Guía material bibliográfico	<input type="radio"/> Grabación N°	<input type="radio"/> Banco de Preguntas
<input type="radio"/> Libro Específico	<input type="radio"/> Láminas	<input type="radio"/> Banco de Pruebas
		<input checked="" type="radio"/> Perfiles de salida

 Servicio Nacional de Aprendizaje	CATALOGO NACIONAL DE ACCIONES DE FORMACION PROFESIONAL	Sector 4
		SERVICIOS

NOMBRE DEL BLOQUE MODULAR: MERCADEO FINANCIERO	Bloque N° 22	Duración Máxima: 220	Código: 4 0 5 0 1 3 7
Familia Ocupacional a que Pertenece: SERVICIOS FINANCIEROS	Especialidad: BANCA	Salida Parcial que Ofrece: NINGUNA	
Requisitos para salida: Bloques Número:	REQUISITOS DE INGRESO AL BLOQUE MODULAR		
	Bloques modulares N° 17, 18, 19 20, 21	Otros: 6o. Bto. o CAP en Banca y/o vinc. labora	

OBJETIVO DEL BLOQUE MODULAR:

Dar al alumno algunos elementos y estrategias sobre el mercadeo de servicios financieros, así como información sobre las instituciones financieras y sus servicios, las normas y disposiciones que las reglamentan, los mecanismos y estrategias para la captación y colocación de recursos, su análisis y control.

MODULOS INSTRUCCIONALES QUE LO INTEGRAN

N°	NOMBRE MODULO INSTRUCCIONAL	Duración Máxima	Código
01	Captación y colocación de recursos humanos	40	405013701
02	Mercadeo financiero	60	405013702
03	Estrategias de marketing financiero	120	405013703

Material Textual	Material Audiovisual Nacional	Otro material didáctico Nal.
<input type="radio"/> Cartillas o Unidades N° ___	<input type="radio"/> Películas N° ___	<input type="radio"/> Guía de Aprendizaje
<input type="radio"/> Manual o colección básica	<input type="radio"/> Sonoviso N° ___	<input type="radio"/> Lista maestra requerimientos
<input checked="" type="radio"/> Guía material bibliográfico	<input type="radio"/> Grabación N° ___	<input type="radio"/> Banco de Preguntas
<input type="radio"/> Libro Específico	<input type="radio"/> Láminas	<input type="radio"/> Banco de Pruebas
		<input type="radio"/> Perfiles de salida

 Servicio Nacional de Aprendizaje	CATALOGO NACIONAL DE ACCIONES DE FORMACION PROFESIONAL	Sector 4
		SERVICIOS

NOMBRE DEL BLOQUE MODULAR: INFORMATICA APLICADA		Bloque N°	Duración Máxima: 120	Código: 4 1 3 0 1 1 1
Familia Ocupacional a que Pertenece: INFORMATICA	Especialidad: INFORMATICA APLICADA		Salida Parcial que Ofrece: NINGUNA	
Requisitos para salida: Bloques Número: NINGUNO	REQUISITOS DE INGRESO AL BLOQUE MODULAR			
	Bloques modulares N°		Otros:	

OBJETIVO DEL BLOQUE MODULAR:

El alumno dentro del desarrollo tecnológico actual y el avance de la informática en los campos operativos y de gestión, conocerá acerca de los sistemas operativos y de información recibiendo una alfabetización completa al respecto.

MODULOS INSTRUCCIONALES QUE LO INTEGRAN

N°	NOMBRE MODULO INSTRUCCIONAL	Duración Máxima	Código
01	Introducción a la informática	40	413011101
02	Sistemas operativos	40	413011102
03	Sistemas de información	20	413011103
04	Informática de gestión	20	413011104

Material Textual	Material Audiovisual Nacional	Otro material didáctico Nal.
<input type="radio"/> Cartillas o Unidades N° ___	<input type="radio"/> Películas N° ___	<input type="radio"/> Guía de Aprendizaje
<input type="radio"/> Manual o colección básica	<input type="radio"/> Sonoviso N° ___	<input type="radio"/> Lista maestra requerimientos
<input type="radio"/> Guía material bibliográfico	<input type="radio"/> Grabación N° ___	<input type="radio"/> Banco de Preguntas
<input type="radio"/> Libro Específico	<input type="radio"/> Láminas	<input type="radio"/> Banco de Pruebas
		<input type="radio"/> Perfiles de salida

FAMILIA OCUPACIONAL

SEGUROS

SEGUROS



CATALOGO MODULAR

CATALOGO NACIONAL DE ACCIONES DE FORMACION PROFESIONAL

Sector: SERVICIOS

Familia Ocupacional: SEGUROS

Especialidad: Seguros

Códigos

4	4	0	6	0	1
4	0	6	0	1	

ITINERARIO DE FORMACION PARA LA ESPECIALIDAD

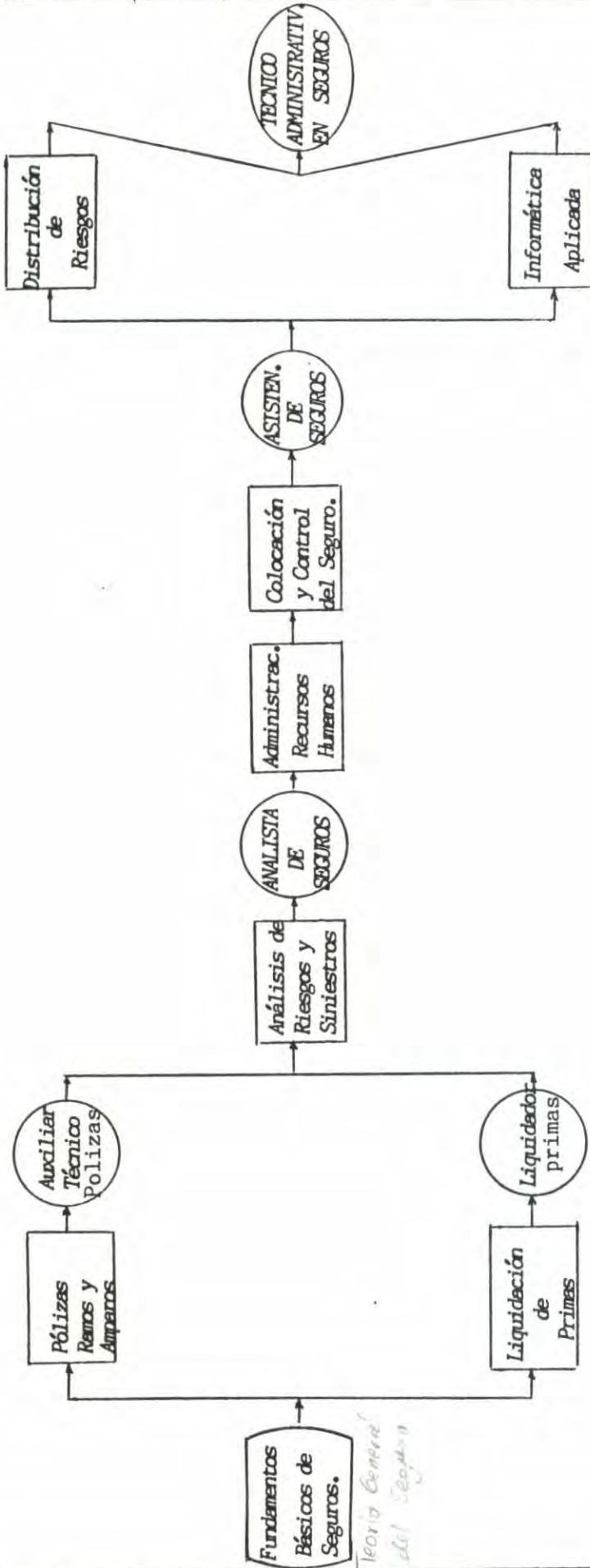

 Servicio Nacional de Aprendizaje	CATALOGO NACIONAL DE ACCIONES DE FORMACION PROFESIONAL	Sector	4
		SERVICIOS	

Familia Ocupacional: SEGUROS Especialidad: SEGUROS

BLOQUES MODULARES QUE CONFORMAN LA ESPECIALIDAD

Nº	NOMBRE	Salida Parcial		Durac. Máxima	Código bloque Modular
		SI	NO		
01	Fundamentos básicos de seguros		X	260	4060111
02	Polizas, ramos y amparos			230	4060112
03	Liquidacion de primaS			320	4060113
04	Análisis de riesgos y Sinistros			200	4060114
05	Administración de Recursos Humanos			180	4060116
06	Colocación y control del seguro			150	4060117
07	Distribución de riesgos			70	4060118
08	Informática aplicada			120	4130111
09	Etica			90	9001100

SALIDAS QUE OFRECE EL ITINERARIO DE FORMACION DE LA ESPECIALIDAD

NOMBRE	Tipo de salida	Bloques modulares componentes	Durac. máxima	Código salida
Auxiliar Técnico de pólizas	Parcial	01 y 02	490	4060110
Liquidador de primas	Parcial	01 y 03	580	4060115
Analista de Seguros	Parcial	01 a 04	1.010	4060120
Asistente de Seguros	Parcial	01 a 06	1.340	4060125
Técnico Administrativo en Segur.	Plena	01 a 09	1.620	4060101

 Servicio Nacional de Aprendizaje	CATALOGO NACIONAL DE ACCIONES DE FORMACION PROFESIONAL	S e c t o r 4
		SERVICIOS

NOMBRE DEL BLOQUE MODULAR: FUNDAMENTOS BASICOS DE SEGUROS		Bloque Nº 01	Duración Máxima: 260	C ó d i g o: <table border="1" style="display: inline-table;"> <tr> <td>4</td><td>0</td><td>6</td><td>0</td><td>1</td><td>1</td><td>1</td> </tr> </table>	4	0	6	0	1	1	1
4	0	6	0	1	1	1					
Familia Ocupacional a que Pertenece: SEGUROS	Especialidad: SEGUROS		Salida Parcial que Ofrece: NINGUNA								
Requisitos para salida: Bloques Número: NINGUNO	REQUISITOS DE INGRESO AL BLOQUE MODULAR			Otros: 60. Bto. y vinculación laboral.							
Bloques modulares Nº											

OBJETIVO DEL BLOQUE MODULAR:

El alumno tendrá conocimientos básicos sobre la teoría y práctica del seguro, la organización del sistema financiero y fundamentos generales sobre los principios de administración.

MODULOS INSTRUCCIONALES QUE LO INTEGRAN

Nº	NOMBRE MODULO INSTRUCCIONAL	Duración Máxima	Código
01	Fundamentos de administración empresarial	140	406011101
02	Teoría general del seguro	70	406011102
03	Organización del sistema financiero	50	406011103

Material Textual	Material Audiovisual Nacional	Otro material didáctico Nal.
<input type="radio"/> Cartillas o Unidades Nº ___	<input type="radio"/> Películas Nº ___	<input type="radio"/> Guía de Aprendizaje
<input type="radio"/> Manual o colección básica	<input type="radio"/> Sonoviso Nº ___	<input type="radio"/> Lista maestra requerimientos
<input type="radio"/> Guía material bibliográfico	<input type="radio"/> Grabación Nº ___	<input type="radio"/> Banco de Preguntas
<input type="radio"/> Libro Específico	<input type="radio"/> Láminas	<input type="radio"/> Banco de Pruebas
		<input type="radio"/> Perfiles de salida

 Servicio Nacional de Aprendizaje	CATALOGO NACIONAL DE ACCIONES DE FORMACION PROFESIONAL	Sector	4
		SERVICIOS	

NOMBRE DEL BLOQUE MODULAR: POLIZAS, RAMOS Y AMPAROS		Bloque Nº 02	Duración Máxima: 230	Código: <table border="1"> <tr> <td>4</td><td>0</td><td>6</td><td>0</td><td>1</td><td>1</td><td>2</td> </tr> </table>	4	0	6	0	1	1	2
4	0	6	0	1	1	2					
Familia Ocupacional a que Pertenece: SEGUROS	Especialidad: SEGUROS		Salida Parcial que Ofrece: AUXILIAR TECNICO DE POLIZAS								
Requisitos para salida: Bloques Número: 01 y 02	REQUISITOS DE INGRESO AL BLOQUE MODULAR			Otros: 60. Bto/vinculación laboral.							
Bloques modulares Nº 01											

OBJETIVO DEL BLOQUE MODULAR:

El alumno quedará capacitado para operacionalizar lo relativo a los riesgos y amparos aplicando la legislación comercial vigente, así como lo específico sobre el tema en materia de seguros.

MODULOS INSTRUCCIONALES QUE LO INTEGRAN

Nº	NOMBRE MODULO INSTRUCCIONAL	Duración Máxima	Código
01	Riesgos y amparos	110	406011201
02	Legislación comercial	50	406011202
03	Legislación del seguro	70	406011203

Material Textual	Material Audiovisual Nacional	Otro material didáctico Nal.
<input type="radio"/> Cartillas o Unidades Nº ___	<input type="radio"/> Películas Nº ___	<input type="radio"/> Guía de Aprendizaje
<input type="radio"/> Manual o colección básica	<input type="radio"/> Sonoviso Nº ___	<input type="radio"/> Lista maestra requerimientos
<input type="radio"/> Guía material bibliográfico	<input type="radio"/> Grabación Nº ___	<input type="radio"/> Banco de Preguntas
<input type="radio"/> Libro Específico	<input type="radio"/> Láminas	<input type="radio"/> Banco de Pruebas
		<input type="radio"/> Perfiles de salida

 Servicio Nacional de Aprendizaje	CATALOGO NACIONAL DE ACCIONES DE FORMACION PROFESIONAL	Sector 4
		SERVICIOS

NOMBRE DEL BLOQUE MODULAR: LIQUIDACION DE PRIMAS		Bloque N° 03	Duración Máxima: 320	Código: 4 0 6 0 1 1 3
Familia Ocupacional a que Pertenece: SEGUROS	Especialidad: SEGUROS		Salida Parcial que Ofrece: LIQUIDADOR	
Requisitos para salida: Bloques Número: 01 y 03	REQUISITOS DE INGRESO AL BLOQUE MODULAR			Otros: 60.Bto./vinculación laboral

OBJETIVO DEL BLOQUE MODULAR:

El alumno quedará capacitado para determinar el valor de las primas de todo tipo de seguros generales aplicando en ello las disposiciones vigentes.

MODULOS INSTRUCCIONALES QUE LO INTEGRAN

Nº	NOMBRE MODULO INSTRUCCIONAL	Duración Máxima	Código
01	Amparos y primas	160	406011301
02	Matemáticas financieras	80	406011302
03	Comercio exterior	80	406011303

Material Textual	Material Audiovisual Nacional	Otro material didáctico Nal.
<input type="radio"/> Cartillas o Unidades N° __	<input type="radio"/> Películas N° ____	<input type="radio"/> Guía de Aprendizaje
<input type="radio"/> Manual o colección básica	<input type="radio"/> Sonoviso N° ____	<input type="radio"/> Lista maestra requerimientos
<input type="radio"/> Guía material bibliográfico	<input type="radio"/> Grabación N° ____	<input type="radio"/> Banco de Preguntas
<input type="radio"/> Libro Específico	<input type="radio"/> Láminas	<input type="radio"/> Banco de Pruebas
		<input type="radio"/> Perfiles de salida

 Servicio Nacional de Aprendizaje	CATALOGO NACIONAL DE ACCIONES DE FORMACION PROFESIONAL	S e c t o r 4
		SERVICIOS

NOMBRE DEL BLOQUE MODULAR: ANALISIS DE RIESGOS Y SINIESTROS		Bloque N° 04	Duración Máxima: 200	C ó d i g o: <table border="1"> <tr> <td>4</td><td>0</td><td>6</td><td>0</td><td>1</td><td>1</td><td>4</td> </tr> </table>	4	0	6	0	1	1	4
4	0	6	0	1	1	4					
Familia Ocupacional a que Pertenece: SEGUROS	Especialidad: SEGUROS	Salida Parcial que Ofrece: ANALISTA DE SEGUROS									
Requisitos para salida: Bloques Número: 01 a 04	REQUISITOS DE INGRESO AL BLOQUE MODULAR Bloques modulares N° 01 a 03		Otros: 60. Bto./vinculación laboral.								

OBJETIVO DEL BLOQUE MODULAR:

El alumno quedará capacitado para analizar todo lo relativo a siniestros y riesgos aplicando la teoría y legislación del seguro existente al respecto.

MODULOS INSTRUCCIONALES QUE LO INTEGRAN

Nº	NOMBRE MODULO INSTRUCCIONAL	Duración Máxima	Código
01	Siniestros	100	406011401
02	Estadísticas en seguros	100	406011402

Material Textual	Material Audiovisual Nacional	Otro material didáctico Nal.
<input type="radio"/> Cartillas o Unidades N° __	<input type="radio"/> Películas N° _____	<input type="radio"/> Guía de Aprendizaje
<input type="radio"/> Manual o colección básica	<input type="radio"/> Sonoviso N° _____	<input type="radio"/> Lista maestra requerimientos
<input type="radio"/> Guía material bibliográfico	<input type="radio"/> Grabación N° _____	<input type="radio"/> Banco de Preguntas
<input type="radio"/> Libro Específico	<input type="radio"/> Láminas	<input type="radio"/> Banco de Pruebas
		<input type="radio"/> Perfiles de salida

 Servicio Nacional de Aprendizaje	CATALOGO NACIONAL DE ACCIONES DE FORMACION PROFESIONAL	S e c t o r 4
		SERVICIOS

NOMBRE DEL BLOQUE MODULAR: ADMINISTRACION DE RECURSOS HUMANOS	Bloque N° 05	Duración Máxima: 180	C ó d i g o: 4 0 6 0 1 1 6
Familia Ocupacional a que Pertenece: SEGUROS	Especialidad: SEGUROS	Salida Parcial que Ofrece: NINGUNA	
Requisitos para salida: Bloques Número: NINGUNO	REQUISITOS DE INGRESO AL BLOQUE MODULAR		
	Bloques modulares N° 01 a 05	Otros:	60. Bto. /vinculación laboral.

OBJETIVO DEL BLOQUE MODULAR:

El alumno complementará los principios administrativos ya adquiridos conociendo lo relativo al manejo y administración de personal y las técnicas de programación de actividades, su evaluación y control.

MODULOS INSTRUCCIONALES QUE LO INTEGRAN

N°	NOMBRE MODULO INSTRUCCIONAL	Duración Máxima	Código
01	Administración básica de personal	120	406011601
02	Programación, control del trabajo	60	406011602

Material Textual	Material Audiovisual Nacional	Otro material didáctico Nal.
<input type="radio"/> Cartillas o Unidades N° ___	<input type="radio"/> Películas N° ___	<input type="radio"/> Guía de Aprendizaje
<input type="radio"/> Manual o colección básica	<input type="radio"/> Sonoviso N° ___	<input type="radio"/> Lista maestra requerimientos
<input type="radio"/> Guía material bibliográfico	<input type="radio"/> Grabación N° ___	<input type="radio"/> Banco de Preguntas
<input type="radio"/> Libro Específico	<input type="radio"/> Láminas	<input type="radio"/> Banco de Pruebas
		<input type="radio"/> Perfiles de salida

 Servicio Nacional de Aprendizaje	CATALOGO NACIONAL DE ACCIONES DE FORMACION PROFESIONAL	Sector 4
		SERVICIOS

NOMBRE DEL BLOQUE MODULAR: COLOCACION Y CONTROL DEL SEGURO		Bloque Nº 06	Duración Máxima: 150	Código: 4 0 6 0 1 1 7
Familia Ocupacional a que Pertenece: SEGUROS	Especialidad: SEGUROS	Salida Parcial que Ofrece: ASISTENTE DE SEGUROS		
Requisitos para salida: Bloques Número:	REQUISITOS DE INGRESO AL BLOQUE MODULAR		Otros: 60.Bto./vinculación laboral.	
	Bloques modulares Nº 01 y 05			

OBJETIVO DEL BLOQUE MODULAR:

El alumno conocerá lo técnico de la venta y colocación de seguros que sumado a los conocimientos generales y específicos sobre seguro y administración le permitirá desempeñarse laboralmente como asistente de seguros.

MODULOS INSTRUCCIONALES QUE LO INTEGRAN

Nº	NOMBRE MODULO INSTRUCCIONAL	Duración Máxima	Código
01	Venta y colocación de seguros	150	406011701

Material Textual	Material Audiovisual Nacional	Otro material didáctico Nal.
<input type="radio"/> Cartillas o Unidades Nº__	<input type="radio"/> Películas Nº__	<input type="radio"/> Guía de Aprendizaje
<input type="radio"/> Manual o colección básica	<input type="radio"/> Sonoviso Nº__	<input type="radio"/> Lista maestra requerimien
<input type="radio"/> Guía material bibliográfico	<input type="radio"/> Grabación Nº__	<input type="radio"/> Banco de Preguntas
<input type="radio"/> Libro Específico	<input type="radio"/> Láminas	<input type="radio"/> Banco de Pruebas
		<input type="radio"/> Perfiles de salida

 Servicio Nacional de Aprendizaje	CATALOGO NACIONAL DE ACCIONES DE FORMACION PROFESIONAL	Sector	4
		SERVICIOS	

NOMBRE DEL BLOQUE MODULAR: DISTRIBUCION DE RIESGOS		Bloque Nº 07	Duración Máxima: 70	Código: <table border="1" style="display: inline-table;"> <tr> <td>4</td><td>0</td><td>6</td><td>0</td><td>1</td><td>1</td><td>8</td> </tr> </table>	4	0	6	0	1	1	8
4	0	6	0	1	1	8					
Familia Ocupacional a que Pertenece: SEGUROS	Especialidad: SEGUROS		Salida Parcial que Ofrece: NINGUNA								
Requisitos para salida: Bloques Número: NINGUNO	REQUISITOS DE INGRESO AL BLOQUE MODULAR										
		Bloques modulares Nº Ser asist. de segur.	Otros: 60. Bto./vinculación laboral.								

OBJETIVO DEL BLOQUE MODULAR:

El alumno quedará capacitado para manejar y administrar todo lo relativo a los coaseguros y reaseguros.

MODULOS INSTRUCCIONALES QUE LO INTEGRAN

Nº	NOMBRE MODULO INSTRUCCIONAL	Duración Máxima	Código
01	Coaseguros y reaseguros	70	406011801

Material Textual	Material Audiovisual Nacional	Otro material didáctico Nal.
<input type="radio"/> Cartillas o Unidades Nº ___	<input type="radio"/> Películas Nº ___	<input type="radio"/> Guía de Aprendizaje
<input type="radio"/> Manual o colección básica	<input type="radio"/> Sonoviso Nº ___	<input type="radio"/> Lista maestra requerimien
<input type="radio"/> Guía material bibliográfico	<input type="radio"/> Grabación Nº ___	<input type="radio"/> Banco de Preguntas
<input type="radio"/> Libro Específico	<input type="radio"/> Láminas	<input type="radio"/> Banco de Pruebas
		<input type="radio"/> Perfiles de salida

Servicio Nacional de Aprendizaje	CATALOGO NACIONAL DE ACCIONES DE FORMACION PROFESIONAL	Sector 4
		SERVICIOS

NOMBRE DEL BLOQUE MODULAR: INFORMATICA APLICADA	Bloque N° 08	Duración Máxima: 120	Código: <table border="1" style="width:100%; text-align: center;"> <tr> <td>4</td><td>1</td><td>3</td><td>0</td><td>1</td><td>1</td><td>1</td> </tr> </table>	4	1	3	0	1	1	1
4	1	3	0	1	1	1				
Familia Ocupacional a que Pertenece: GENERAL	Especialidad: GENERAL		Salida Parcial que Ofrece: NINGUNA							
Requisitos para salida: Bloques Número: NINGUNO	REQUISITOS DE INGRESO AL BLOQUE MODULAR									
	Bloques modulares N°	Otros:								

OBJETIVO DEL BLOQUE MODULAR:

El alumno dentro del desarrollo tecnológico actual y el avance de la informática en los campos operativos y de gestión, conocerá acerca de los sistemas operativos y de información recibiendo una alfabetización completa al respecto.

MODULOS INSTRUCCIONALES QUE LO INTEGRAN

N°	NOMBRE MODULO INSTRUCCIONAL	Duración Máxima	Código
01	Introducción a la informática	40	413011101
02	Sistemas operativos	40	413011102
03	Sistemas de información	20	413011103
04	Informática de gestión	20	413011104

Material Textual	Material Audiovisual Nacional	Otro material didáctico Nal.
<input type="radio"/> Cartillas o Unidades N° ___ <input type="radio"/> Manual o colección básica <input type="radio"/> Guía material bibliográfico <input type="radio"/> Libro Específico	<input type="radio"/> Películas N° ___ <input type="radio"/> Sonoviso N° ___ <input type="radio"/> Grabación N° ___ <input type="radio"/> Láminas	<input type="radio"/> Guía de Aprendizaje <input type="radio"/> Lista maestra requerimientos <input type="radio"/> Banco de Preguntas <input type="radio"/> Banco de Pruebas <input type="radio"/> Perfiles de salida

FAMILIA OCUPACIONAL

COOPERATIVISMO

ADMINISTRACION COOPERATIVA



SERVICIO NACIONAL DE APRENDIZAJE

DIRECCION GENERAL

01539

REGIONAL
BOGOTÁ-CUNDINAMARCA

MEMORANDO

64 - 41522

BOGOTÁ - B P 12:16

Santafé de Bogotá, 6 OCT 1993

REGISTRO Y CONTROL
CORRESPONDENCIA

PARA: Doctor Enrique Cuervo Bernal
Director Regional Bogotá-Cundinamarca

DE: Jefe División Desarrollo Comunitario

ASUNTO: Capacitación Cooperativa

13 OCT. 1993

6
8
5
3
4
7
91
92

En respuesta a las inquietudes de algunas regionales sobre la existencia de autorización al SENA para impartir formación cooperativa, le comunico que la entidad fue reconocida como entidad facultada para impartir educación cooperativa mediante resolución No. 3093 del 25 de septiembre de 1990, expedida por el Departamento Administrativo Nacional de Cooperativas DANCOOP, cuya copia adjunto.

Es importante dar a conocer esta norma a todos los Jefes de Centro y a los coordinadores de Desarrollo Empresarial y Desarrollo Comunitario para que éstos a su vez la analicen y entreguen a todos los docentes que desarrollen acciones de capacitación y asesoría a empresas asociativas.

Finalmente le solicito comedidamente su colaboración para que se cumpla el artículo 3 de la resolución en referencia a fin de garantizar la actualización de los docentes y de esta forma ofrecer servicios de formación profesional efectivos.

Cordialmente,

Hernando Aifonso Pérez Valencia
Hernando Aifonso Pérez Valencia

Copias: Doctor Roberto Gaitán, Coordinador División Desarrollo Empresarial,
Doctor Fernando Vargas, Jefe División Gestión e Intermediación de Empleo
Doctor Jesús Antonio Illera Martínez, Jefe División de Capacitación y Desarrollo de Personal.

Anexo: 2 páginas

Dora R.

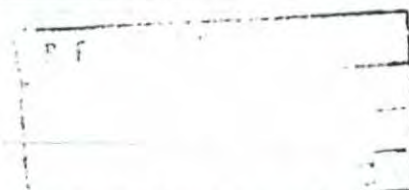

Duf
10-93
2:21

932026

Sra. AMP 9310.26

25 SET. 1990

Por medio de la cual se reconoce al Servicio Nacional de Aprendizaje, SENA, como entidad autorizada para impartir educación cooperativa y se ordena el correspondiente registro.

EL JEFE DEL DEPARTAMENTO ADMINISTRATIVO NACIONAL DE COOPERATIVAS,

en uso de sus facultades legales y en especial las conferidas en el ordinal 4 del artículo 8 de la Ley 24 de 1981,

CONSIDERANDO:

Que mediante Resolución 180 del 31 de Enero de 1990, se expidió el Estatuto Nacional de Educación Cooperativa y se estableció el registro de Instructores Cooperativos.

Que el SERVICIO NACIONAL DE APRENDIZAJE, SENA, establecimiento público, adscrito al Ministerio de Trabajo en razón de su naturaleza jurídica y los objetivos señalados por la Ley está facultado para desarrollar programas educativos en diferentes tipos de organizaciones entre las cuales se encuentran Cooperativas y otras formas asociativas.

Que de acuerdo con lo anteriormente tratado, el SERVICIO NACIONAL DE APRENDIZAJE, SENA, pueda impartir educación cooperativa,

RESUELVE:

ARTICULO 1.- Reconocer al SERVICIO NACIONAL DE APRENDIZAJE, SENA, como entidad facultada para impartir educación cooperativa.

ARTICULO 2.- Ordenar se incluya al SERVICIO NACIONAL DE APRENDIZAJE, SENA, en el registro de Instructores que se llevará en la Sección de Educación de la División de Planeación y Desarrollo del Departamento Administrativo Nacional de Cooperativas.

ARTICULO 3.- EL SERVICIO NACIONAL DE APRENDIZAJE, SENA, y el Departamento Administrativo Nacional de Cooperativas elaborarán en los tres (3) primeros meses de cada año programas de actualización de sus funcionarios en aspectos metodológicos, legales, contables, filosóficos y administrativos principalmente.

ARTICULO 4.- Contra la presente resolución procede el recurso de reposición previsto en los artículos 50 y 55 del Código Contencioso Administrativo.

25 SET. 1990

0221.100 AS

Por medio de la cual se reconoce al SERVICIO NACIONAL DE APRENDIZAJE, SENA, como entidad autorizada para impartir educación cooperativa y se ordena el correspondiente registro.

NOTIFIQUESE Y CUBLASE.

Dada en Bogotá, D.E., el 25 SET. 1990

REPUBLICA DE COLOMBIA
DEPARTAMENTO ADMINISTRATIVO
DE COOPERATIVAS
JEFE NACIONAL

BARLAMAN HENAO HOYOS
JEFE DEPARTAMENTO ADMINISTRATIVO
NACIONAL DE COOPERATIVAS

ALVARO GUDY SUAREZ
SECRETARIO GENERAL

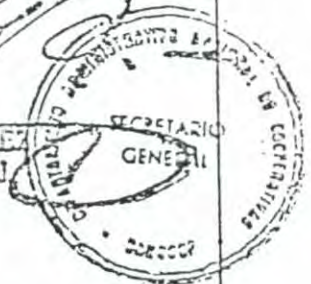

MLCS.

Es Fiel Copia

Secretario Ejecutivo Despacho Dancoop

MLC.

MLC.

616 Quim

 SERVICIO NACIONAL DE APRENDIZAJE	CATALOGO NACIONAL DE ACCIONES DE FORMACION PROFESIONAL	SECTOR: SERVICIOS 4
---	---	--

FAMILIA OCUPACIONAL: Cooperativismo Código: 4 0 7

Especialidades que Integra		Estructura de contenidos	Nivel de salida plena que ofrece		
N O M B R E	Código	Modular Otra	N O M B R E	Apre- dizaje	Técnico Tecnó- logos
Administración Cooperativa	40701	X			

FAMILIA OCUPACIONAL: COOPERATIVISMO
ESPECIALIDAD: ADMINISTRACION COOPERATIVA

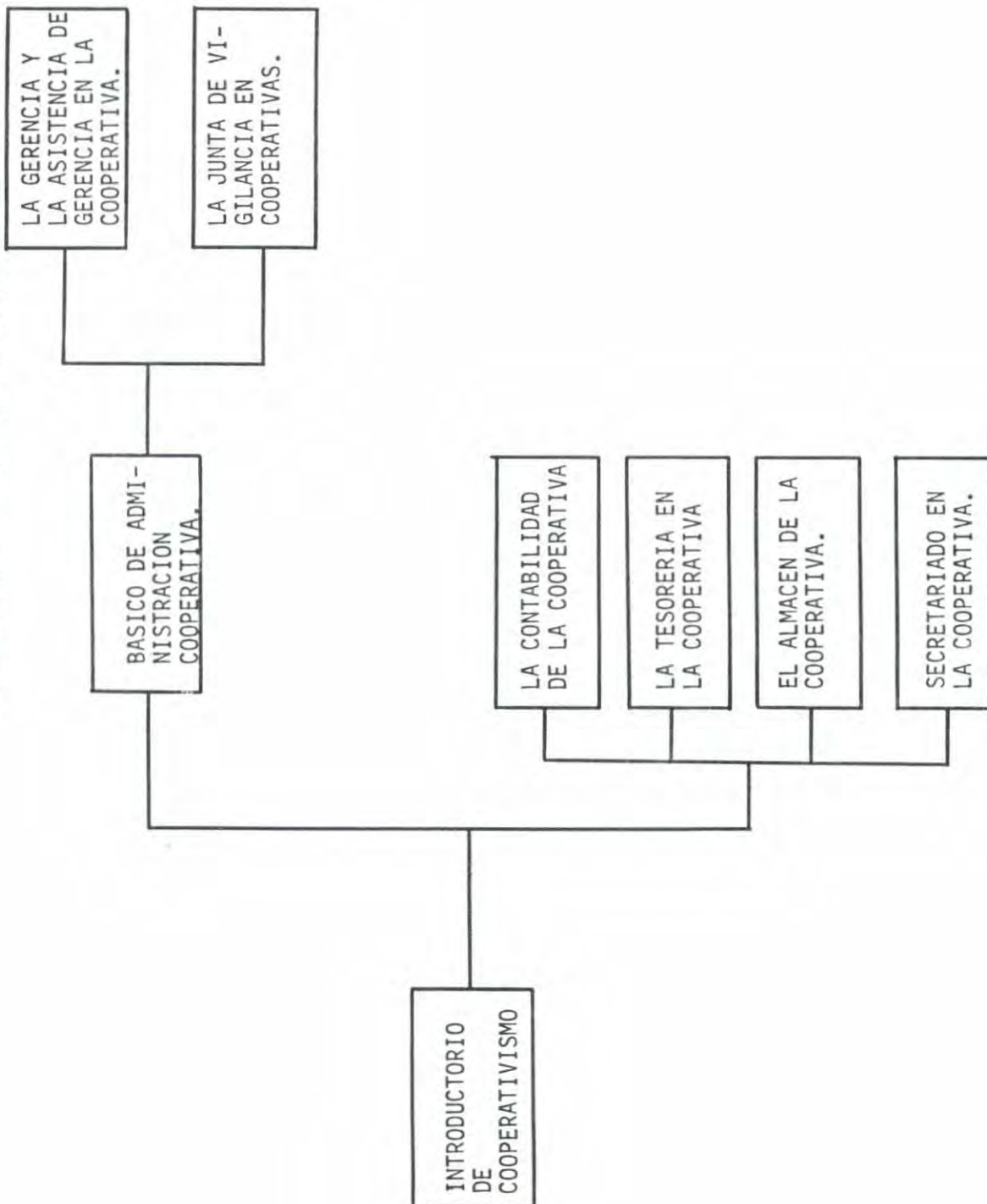

 Servicio Nacional de Aprendizaje	CATALOGO NACIONAL DE ACCIONES DE FORMACION PROFESIONAL	S e c t o r 4
		Servicios

NOMBRE DEL BLOQUE MODULAR: Introdutorio de Cooperativismo	Bloque N° 01	Duración Máxima: 400	C ó d i g o: <table border="1"> <tr> <td>4</td><td>0</td><td>7</td><td>0</td><td>1</td><td>1</td><td>1</td> </tr> </table>	4	0	7	0	1	1	1
4	0	7	0	1	1	1				
Familia Ocupacional a que Pertenece: Cooperativismo	Especialidad: Administración Cooperativa	Salida Parcial que Ofrece: Ninguna								
Requisitos para salida: Bloques Número:	REQUISITOS DE INGRESO AL BLOQUE MODULAR									
	Bloques modulares N°	Otros:								

OBJETIVO DEL BLOQUE MODULAR:

El alumno obtendrá una visión general de la Cooperativa como empresa de economía social, de los principios y estructura orgánica del Cooperativismo, así como del proceso de organización cooperativa y la integración cooperativa

MODULOS INSTRUCCIONALES QUE LO INTEGRAN

N°	NOMBRE MODULO INSTRUCCIONAL	Duración Máxima	Código
01	Participación para el desarrollo comunitario	40 h	407011101
02	Recuento histórico	40 h	407011102
03	Principios cooperativos	40 h	407011103
04	La cooperativa como empresa de economía social	40 h	407011104
05	Estructura orgánica de la Cooperativa	40 h	407011105
06	Manejo contable y presupuestal de los recursos económicos	40 h	407011106
07	Clasificación de las Cooperativas	40 h	407011107
08	Integración Cooperativa	40 h	407011108
09	Estudio socioeconómico para la Cooperativa	40 h	407011109
10	Proceso de organización cooperativa	40 h	407011110

Material Textual	Material Audiovisual Nacional	Otro material didáctico Nal.
<input checked="" type="checkbox"/> Cartillas o Unidades N° 10 <input type="checkbox"/> Manual o colección básica <input type="checkbox"/> Guía material bibliográfico <input type="checkbox"/> Libro Específico	<input type="checkbox"/> Películas N° _____ <input type="checkbox"/> Sonoviso N° _____ <input type="checkbox"/> Grabación N° _____ <input type="checkbox"/> Láminas	<input type="checkbox"/> Guía de Aprendizaje <input type="checkbox"/> Lista maestra requerimientos <input type="checkbox"/> Banco de Preguntas <input type="checkbox"/> Banco de Pruebas <input type="checkbox"/> Perfiles de salida

 Servicio Nacional de Aprendizaje	CATALOGO NACIONAL DE ACCIONES DE FORMACION PROFESIONAL	Sector 4
		Servicios

NOMBRE DEL BLOQUE MODULAR: Básico de Administración Cooperativa		Bloque N° 02	Duración Máxima: 1.280	Código: 4 0 7 0 1 1 2
Familia Ocupacional a que Pertenece: Cooperativismo	Especialidad: Administración Cooperativa		Salida Parcial que Ofrece: Ninguna	
Requisitos para salida: Bloques Número:	REQUISITOS DE INGRESO AL BLOQUE MODULAR			
	Bloques modulares N° 01		Otros:	

OBJETIVO DEL BLOQUE MODULAR:

El alumno comprenderá la naturaleza y la importancia de las áreas administrativa, financiera, organizativa, legal y de planeación, programación y control de una Cooperativa

MODULOS INSTRUCCIONALES QUE LO INTEGRAN

N°	NOMBRE MODULO INSTRUCCIONAL	Duración Máxima	Código
01	Conceptos básicos de administración	80 h	407011201
02	Elementos básicos de economía La planeación administrativa	120 h	407011202
03			407011203
04	La organización administrativa	80 h	407011204
05	La dirección administrativa	120 h	407011205
06	Fundamentos de control	120 h	407011206
07	Fundamentos de finanzas	200 h	407011207
08	Elementos de análisis financiero	80 h	407011208
09	Legislación cooperativa básica	160 h	407011209
10	Dinámicas de grupos en la administración	80 h	407011210
11	Comunicaciones en la administración	80 h	407011211

Material Textual	Material Audiovisual Nacional	Otro material didáctico Nal.
<input checked="" type="checkbox"/> Cartillas o Unidades N° <u>32</u> <input type="checkbox"/> Manual o colección básica <input type="checkbox"/> Gufa material bibliográfico <input type="checkbox"/> Libro Específico	<input type="checkbox"/> Películas N° _____ <input type="checkbox"/> Sonoviso N° _____ <input type="checkbox"/> Grabación N° _____ <input type="checkbox"/> Láminas	<input type="checkbox"/> Gufa de Aprendizaje <input type="checkbox"/> Lista maestra requerimientos <input type="checkbox"/> Banco de Preguntas <input type="checkbox"/> Banco de Pruebas <input type="checkbox"/> Perfiles de salida

 Servicio Nacional de Aprendizaje	CATALOGO NACIONAL DE ACCIONES DE FORMACION PROFESIONAL	Sector	4
		Servicios	

NOMBRE DEL BLOQUE MODULAR: La Gerencia y la Asistencia de la Gerencia en la Cooperativa		Bloque Nº 03	Duración Máxima: 120	Código: 4 0 7 0 1 1 3
Familia Ocupacional a que Pertenece: Cooperativismo	Especialidad: Administración Cooperativa		Salida Parcial que Ofrece: Ninguna	
Requisitos para salida: Bloques Número:	REQUISITOS DE INGRESO AL BLOQUE MODULAR			Otros:
	Bloques modulares Nº 01, 02			

OBJETIVO DEL BLOQUE MODULAR:

Dar a los Gerentes o Asistentes de Gerencia conocimientos sobre administración de personal y mercadeo así como principios de actitud general que le permitan administrar más eficientemente una Cooperativa

MODULOS INSTRUCCIONALES QUE LO INTEGRAN

Nº	NOMBRE MODULO INSTRUCCIONAL	Duración Máxima	Código
01	Actitud gerencial	40 h	407011301
02	Administración de personal	40 h	407011302
03	Mercadeo	40 h	407011303

Material Textual	Material Audiovisual Nacional	Otro material didáctico Nal.
<input type="radio"/> Cartillas o Unidades Nº ___	<input type="radio"/> Películas Nº ___	<input type="radio"/> Gufa de Aprendizaje
<input type="radio"/> Manual o colección básica	<input type="radio"/> Sonoviso Nº ___	<input type="radio"/> Lista maestra requerimientos
<input type="radio"/> Gufa material bibliográfico	<input type="radio"/> Grabación Nº ___	<input type="radio"/> Banco de Preguntas
<input type="radio"/> Libro Específico	<input type="radio"/> Láminas	<input type="radio"/> Banco de Pruebas
		<input type="radio"/> Perfiles de salida

 Servicio Nacional de Aprendizaje	CATALOGO NACIONAL DE ACCIONES DE FORMACION PROFESIONAL	S e c t o r 4
		Servicios

NOMBRE DEL BLOQUE MODULAR: La Junta de vigilancia en las Cooperativas		Bloque Nº 04	Duración Máxima: 40	C ó d i g o: 4 0 7 0 1 1 4
Familia Ocupacional a que Pertenece: Cooperativismo	Especialidad: Administración Cooperativa		Salida Parcial que Ofrece: Ninguna	
Requisitos para salida: Bloques Número:	REQUISITOS DE INGRESO AL BLOQUE MODULAR			
	Bloques modulares Nº 01 y 02		Otros:	

OBJETIVO DEL BLOQUE MODULAR:

Dar a quien participa de la Junta de Vigilancia de una Cooperativa, algunas herramientas en materia de manejo y control de inventarios y de todo manejo operativo en la administración de una Cooperativa

MODULOS INSTRUCCIONALES QUE LO INTEGRAN

Nº	NOMBRE MODULO INSTRUCCIONAL	Duración Máxima	Código
01	Manejo y control de inventarios	40 h	407011401

Material Textual	Material Audiovisual Nacional	Otro material didáctico Nal.
<input type="radio"/> Cartillas o Unidades Nº ___	<input type="radio"/> Películas Nº ___	<input type="radio"/> Guía de Aprendizaje
<input type="radio"/> Manual o colección básica	<input type="radio"/> Sonoviso Nº ___	<input type="radio"/> Lista maestra requerimientos
<input type="radio"/> Guía material bibliográfico	<input type="radio"/> Grabación Nº ___	<input type="radio"/> Banco de Preguntas
<input type="radio"/> Libro Específico	<input type="radio"/> Láminas	<input type="radio"/> Banco de Pruebas
		<input type="radio"/> Perfiles de salida

 Servicio Nacional de Aprendizaje	CATALOGO NACIONAL DE ACCIONES DE FORMACION PROFESIONAL	S e c t o r 4
		Servicios

NOMBRE DEL BLOQUE MODULAR: La contabilidad de la Cooperativa	Bloque N° 05	Duración Máxima: 200	C ó d i g o: <table border="1"> <tr> <td>4</td> <td>0</td> <td>7</td> <td>0</td> <td>1</td> <td>1</td> <td>6</td> </tr> </table>	4	0	7	0	1	1	6
4	0	7	0	1	1	6				
Familia Ocupacional a que Pertenece: Cooperativismo	Especialidad: Administración Cooperativa	Salida Parcial que Ofrece: Ninguna								
Requisitos para salida: Bloques Número:	REQUISITOS DE INGRESO AL BLOQUE MODULAR									
	Bloques modulares N° 01	Otros:								

OBJETIVO DEL BLOQUE MODULAR:

Dar al alumno los conocimientos básicos de contabilidad general, tributaria, laboral y de costos, aplicados al campo de la Cooperativa con el fin de que su conocimiento permita una mejor administración y pueda desempeñarse con eficiencia en la parte contable.

MODULOS INSTRUCCIONALES QUE LO INTEGRAN

Nº	NOMBRE MODULO INSTRUCCIONAL	Duración Máxima	Código
01	Contabilidad básica ✓	40 h	407011601
02	Contabilidad tributaria	40 h	407011602
03	Contabilidad laboral	40 h	407011603
04	Contabilidad cooperativa ✓	40 h	407011604
05	Contabilidad de costos	40 h	407011605

Material Textual	Material Audiovisual Nacional	Otro material didáctico Nal.
<input checked="" type="checkbox"/> Cartillas o Unidades N° __	<input type="checkbox"/> Películas N° ____	<input type="checkbox"/> Gufa de Aprendizaje
<input type="checkbox"/> Manual o colección básica	<input type="checkbox"/> Sonoviso N° ____	<input type="checkbox"/> Lista maestra requerimientos
<input type="checkbox"/> Gufa material bibliográfico	<input type="checkbox"/> Grabación N° ____	<input type="checkbox"/> Banco de Preguntas
<input type="checkbox"/> Libro Específico	<input type="checkbox"/> Láminas	<input type="checkbox"/> Banco de Pruebas
		<input type="checkbox"/> Perfiles de salida

 Servicio Nacional de Aprendizaje	CATALOGO NACIONAL DE ACCIONES DE FORMACION PROFESIONAL	S e c t o r 4
		Servicios

NOMBRE DEL BLOQUE MODULAR: La Tesorería en la Cooperativa		Bloque N° 06	Duración Máxima: 120	C ó d i g o: <table border="1"> <tr> <td>4</td><td>0</td><td>7</td><td>0</td><td>1</td><td>1</td><td>7</td> </tr> </table>	4	0	7	0	1	1	7
4	0	7	0	1	1	7					
Familia Ocupacional a que Pertenece: Cooperativismo	Especialidad: Administración Cooperativa		Salida Parcial que Ofrece: Ninguna								
Requisitos para salida: Bloques Número:	REQUISITOS DE INGRESO AL BLOQUE MODULAR										
	Bloques modulares N°01		Otros:								

OBJETIVO DEL BLOQUE MODULAR:

Dar al alumno los conocimientos básicos necesarios de efectivo, técnicas de oficina y mecanografía que les permitan desempeñarse y entender la tesorería en una Cooperativa

MODULOS INSTRUCCIONALES QUE LO INTEGRAN

Nº	NOMBRE MODULO INSTRUCCIONAL	Duración Máxima	Código
01	Efectivo	40 h	407011701
02	Técnicas de oficina	40 h	407011702
03	Mecanografía	40 h	407011703

Material Textual	Material Audiovisual Nacional	Otro material didáctico Nal.
<input type="radio"/> Cartillas o Unidades N° __	<input type="radio"/> Películas N° ____	<input type="radio"/> Guía de Aprendizaje
<input type="radio"/> Manual o colección básica	<input type="radio"/> Sonoviso N° ____	<input type="radio"/> Lista maestra requerimien
<input type="radio"/> Guía material bibliográfico	<input type="radio"/> Grabación N° ____	<input type="radio"/> Banco de Preguntas
<input type="radio"/> Libro Específico	<input type="radio"/> Láminas	<input type="radio"/> Banco de Pruebas
		<input type="radio"/> Perfiles de salida

 Servicio Nacional de Aprendizaje	CATALOGO NACIONAL DE ACCIONES DE FORMACION PROFESIONAL	S e c t o r 4
		Servicios

NOMBRE DEL BLOQUE MODULAR: El Almacén de la Cooperativa		Bloque Nº 07	Duración Máxima: 160'	C ó d i g o: 4 0 7 0 1 1 8
Familia Ocupacional a que Pertenece: Cooperativismo	Especialidad: Administración Cooperativa	Salida Parcial que Ofrece: Ninguna		
Requisitos para salida: Bloques Número:	REQUISITOS DE INGRESO AL BLOQUE MODULAR			
	Bloques modulares Nº 01	Otros:		

OBJETIVO DEL BLOQUE MODULAR:

Dar al alumno los conocimientos básicos indispensables que le permitan desempeñarse eficientemente como almacenista en una Cooperativa

MODULOS INSTRUCCIONALES QUE LO INTEGRAN

Nº	NOMBRE MODULO INSTRUCCIONAL	Duración Máxima	Código
01	Técnica de bodegaje	40 h	407011801
02	Manejo y control de inventarios	40 h	407011802
03	Técnicas de compras	40 h	407011803
04	Técnicas de ventas	40 h	407011804

Material Textual	Material Audiovisual Nacional	Otro material didáctico Nal.
<input type="radio"/> Cartillas o Unidades Nº ___	<input type="radio"/> Películas Nº ___	<input type="radio"/> Guía de Aprendizaje
<input type="radio"/> Manual o colección básica	<input type="radio"/> Sonoviso Nº ___	<input type="radio"/> Lista maestra requerimientos
<input type="radio"/> Guía material bibliográfico	<input type="radio"/> Grabación Nº ___	<input type="radio"/> Banco de Preguntas
<input type="radio"/> Libro Específico	<input type="radio"/> Láminas	<input type="radio"/> Banco de Pruebas
		<input type="radio"/> Perfiles de salida

Servicio Nacional de Aprendizaje	CATALOGO NACIONAL DE ACCIONES DE FORMACION PROFESIONAL	S e c t o r	4
		Servicios	

NOMBRE DEL BLOQUE MODULAR: Secretariado en la Cooperativa	Bloque Nº 08	Duración Máxima: 160	C ó d i g o: 4 0 7 0 1 1 9
Familia Ocupacional a que Pertenece: Cooperativismo	Especialidad: Administración Cooperativa		Salida Parcial que Ofrece: Ninguna
Requisitos para salida: Bloques Número:	REQUISITOS DE INGRESO AL BLOQUE MODULAR		
	Bloques modulares Nº 01		Otros:

OBJETIVO DEL BLOQUE MODULAR:

Dar al alumno los conocimientos necesarios de mecanografía, técnicas de oficina y de comunicación para desempeñar eficientemente las funciones secretariales en una Cooperativa

MODULOS INSTRUCCIONALES QUE LO INTEGRAN

Nº	NOMBRE MODULO INSTRUCCIONAL	Duración Máxima	Código
01	Documentos comerciales	40 h	407011901
02	Técnicas de comunicación	40 h	407011902
03	Mecanografía	40 h	407011903
04	Técnicas de oficina	40 h	407011904

Material Textual	Material Audiovisual Nacional	Otro material didáctico Nal.
<input type="radio"/> Cartillas o Unidades Nº ___ <input type="radio"/> Manual o colección básica <input type="radio"/> Guía material bibliográfico <input type="radio"/> Libro Específico	<input type="radio"/> Películas Nº ___ <input type="radio"/> Sonoviso Nº ___ <input type="radio"/> Grabación Nº ___ <input type="radio"/> Láminas	<input type="radio"/> Guía de Aprendizaje <input type="radio"/> Lista maestra requerimientos <input type="radio"/> Banco de Preguntas <input type="radio"/> Banco de Pruebas <input type="radio"/> Perfiles de salida

FAMILIA OCUPACIONAL

SALUD

ENFERMERIA



SERVICIO NACIONAL
DE APRENDIZAJE

CATALOGO NACIONAL DE ACCIONES DE
FORMACION PROFESIONAL

SECTOR: SERVICIOS

4

FAMILIA OCUPACIONAL: SALUD

Código:

4 0 8

Especialidades que integra		Código	Estructura de contenidos		Nivel de salida plena que ofrece		
NOMBRE			Modular	Otra	NOMBRE	Apren- dizaje	Técnico
Enfermería		40801	X		Auxiliar de Enfermería	X	
Droguería		40802	X				
Radiología Médica		40803	X		Técnico en Rayos X		X
Educación en salud		40804	X				
Odontología Social		40806	X				
Laboratorio Clínico		40808			Auxiliar de Odontología Social	X	
Salud Ocupacional		40809	X				



CATALOGO MODULAR

CATALOGO NACIONAL DE ACCIONES DE FORMACION PROFESIONAL

Sector: Servicios

Familia Ocupacional: Salud

Especialidad: ENFERMERIA

Códigos

4	4	0	8
4	0	8	0
4	0	8	0
1	1	1	1

ITINERARIO DE FORMACION PARA LA ESPECIALIDAD

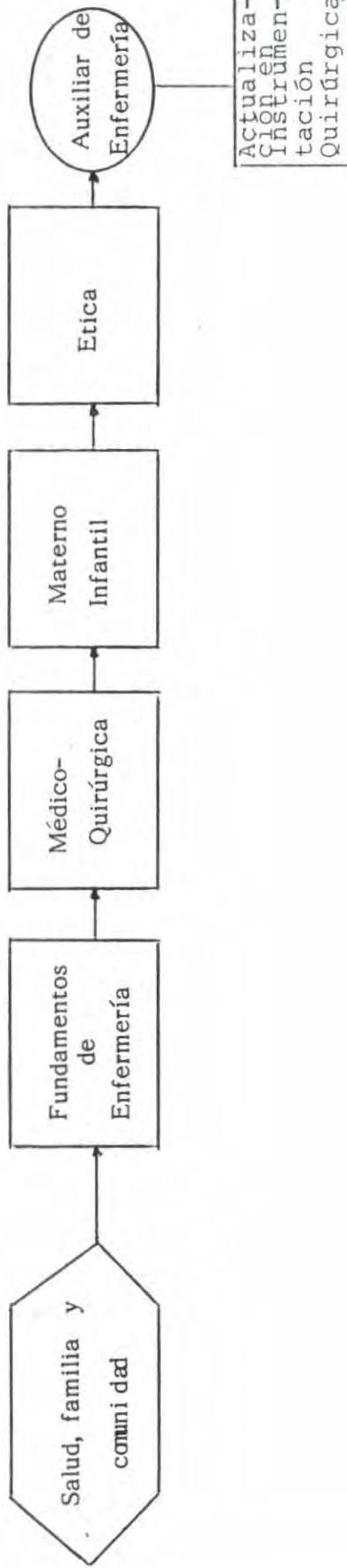



Servicio Nacional de Aprendizaje

Primer Apellido: MARTINEZ Segundo Apellido o de Casada: OSTOS Nombres: HERMELINDA

FICHA ACUMULATIVA

REGIONAL 02 BOGOTA DOMICILIO: V Carrera 3 D este # 46 A 30 TELEFONO: 2954725 T. CC CE PP

CENTRO O PROGRAMA 7047 HOSPITALARIOS No. 41.603.038 de Bogot/a

AÑO MES DIA EMPRESA PATROCINADORA O DE TRABAJO DIRECCION TELEFONO

51 05 01

CODIGO	CURSO O MODULO	N.O.	M.F.	FECHAS		I.H.	Resul todo	EV.	Tipo Cert	REGISTRO
				Iniciación	Terminación					
4080100	AUXILIAR DE ENFERMERIA	4689	3	890116						
4080111	SALUD FAMILIA Y COMUNIDAD	4687	3	890116	890217	295	A	A		
4080112	FUNDAMENTOS DE ENFERMERIA	4689	3	890220	890428	545	A	A		
4080113	MEDICO QUIRURGICA	4689	3	890502	890603	430	A	A		
4080114	MATerno INFANTIL	4689	3	890712	891213	450	A	A		
7001111	ETICA	4687	3	890502	891213	90	A	A		

OBSERVACIONES:

CERTIFICADOS OBTENIDOS	(SALIDA PLFNA)	I.H. TOTAL	Fecha Finalizar	REGISTRO	Fecha Expedic	No. CERTIFIC	Tipo
AUXILIAR DE ENFERMERIA			89.12.13	90.00159	90.04.25	170006	C

Primer Apellido: MARTINEZ Segundo Apellido o de Casada: Nombres:

 Servicio Nacional de Aprendizaje	CATALOGO NACIONAL DE ACCIONES DE FORMACION PROFESIONAL	S e c t o r 4
		SERVICIOS

NOMBRE DEL BLOQUE MODULAR: SALUD, FAMILIA Y COMUNIDAD		Bloque N° 01	Duración Máxima: 295	Código: <table border="1"> <tr> <td>4</td><td>0</td><td>8</td><td>0</td><td>1</td><td>1</td><td>1</td> </tr> </table>	4	0	8	0	1	1	1
4	0	8	0	1	1	1					
Familia Ocupacional a que Pertenece: SALUD	Especialidad: ENFERMERIA		Salida Parcial que Ofrece: NINGUNA								
Requisitos para salida: Bloques Número:	REQUISITOS DE INGRESO AL BLOQUE MODULAR										
	Bloques modulares N°		Otros: 4o. Bto.								

OBJETIVO DEL BLOQUE MODULAR:

Ubicarse en el sistema nacional de salud, promover la conservación y mejoramiento del medio ambiente a través de acciones técnicas y educativas, en la comunidad, la familia y la persona.

MODULOS INSTRUCCIONALES QUE LO INTEGRAN

N°	NOMBRE MODULO INSTRUCCIONAL	Duración Máxima	Código
01	Identificar relaciones individuales, familia, comunidad y medio ambiente	51	408011101
02	Reconocer la interacción salud-enfermedad con el individuo, la familia y la comunidad	73	408011102
03	Utilizar técnicas de comunicación	57	408011103
04	Utilizar conocimientos básicos de anatomía para promoción y prevención de la salud	65	408011104
05	Realizar acciones de control medicinal	49	408011105

Material Textual	Material Audiovisual Nacional	Otro material didáctico Nal.
<input checked="" type="checkbox"/> Cartillas o Unidades N° <u>4</u>	<input type="checkbox"/> Películas N° _____	<input type="checkbox"/> Guía de Aprendizaje
<input type="checkbox"/> Manual o colección básica	<input type="checkbox"/> Sonoviso N° <u>4</u>	<input type="checkbox"/> Lista maestra requerimientos
<input type="checkbox"/> Guía material bibliográfico	<input type="checkbox"/> Grabación N° _____	<input type="checkbox"/> Banco de Preguntas
<input type="checkbox"/> Libro Específico	<input checked="" type="checkbox"/> Láminas	<input type="checkbox"/> Banco de Pruebas
		<input checked="" type="checkbox"/> Perfiles de salida

 Servicio Nacional de Aprendizaje	CATALOGO NACIONAL DE ACCIONES DE FORMACION PROFESIONAL	S e c t o r 4
		SERVICIOS

NOMBRE DEL BLOQUE MODULAR: FUNDAMENTOS DE ENFERMERIA	Bloque N° 02	Duración Máxima: 545	C ó d i g o: <table border="1"> <tr> <td>4</td><td>0</td><td>8</td><td>0</td><td>1</td><td>1</td><td>2</td> </tr> </table>	4	0	8	0	1	1	2
4	0	8	0	1	1	2				
Familia Ocupacional a que Pertenece: SALUD	Especialidad: ENFERMERIA	Salida Parcial que Ofrece: NINGUNA								
Requisitos para salida: Bloques Número:	REQUISITOS DE INGRESO AL BLOQUE MODULAR									
	Bloques modulares N° 01	Otros: 4o. Bto.								

OBJETIVO DEL BLOQUE MODULAR:

Realizar los procedimientos básicos de enfermería que le permitan brindar apoyo en los aspectos de comodidad, seguridad, alimentación, eliminación y descanso al niño adulto enfermo o incapacitado.

Colaborar en el diagnóstico y tratamiento de la persona enferma utilizando técnicas adecuadas en la toma de muestras de laboratorio y administrando los medicamentos ordenados.

MODULOS INSTRUCCIONALES QUE LO INTEGRAN

N°	NOMBRE MODULO INSTRUCCIONAL	Duración Máxima	Código
01	Preparar la unidad hospitalaria	42	408011201
02	Preparar y manejar material	35	408011202
03	Tomar signos vitales	53	408011203
04	Realizar admisión y alta del paciente	45	408011204
05	Proporcionar higiene y aseo al paciente	45	408011205
06	Realizar actividades tendientes a proporcionar comodidad y seguridad al paciente	45	408011206
07	Realizar acciones técnicas y educativas durante la alimentación	33	408011207
08	Realizar acciones técnicas educativas durante la eliminación	33	408011208
09	Administrar drogas por vía oral y otras vías	45	408011209
10	Administrar droga por vía parenteral	60	408011210

Material Textual	Material Audiovisual Nacional	Otro material didáctico Nal.
<input checked="" type="checkbox"/> Cartillas o Unidades N° 7 <input type="checkbox"/> Manual o colección básica <input type="checkbox"/> Guía material bibliográfico <input type="checkbox"/> Libro Específico	<input type="checkbox"/> Películas N° _____ <input checked="" type="checkbox"/> Sonoviso N° 16 <input type="checkbox"/> Grabación N° _____ <input checked="" type="checkbox"/> Láminas	<input type="checkbox"/> Guía de Aprendizaje <input type="checkbox"/> Lista maestra requerimientos <input checked="" type="checkbox"/> Banco de Preguntas <input type="checkbox"/> Banco de Pruebas <input type="checkbox"/> Perfiles de salida

 Servicio Nacional de Aprendizaje	CATALOGO NACIONAL DE ACCIONES DE FORMACION PROFESIONAL	S e c t o r 4
		SERVICIOS

NOMBRE DEL BLOQUE MODULAR: FUNDAMENTOS DE INFERMERIA		Bloque Nº 02	Duración Máxima: 545	C ó d i g o: 4 0 8 0 1 1 2
Familia Ocupacional a que Pertenece: SALUD	Especialidad: ENFERMERIA	Salida Parcial que Ofrece: NINGUNA		
Requisitos para salida: Bloques Número:	REQUISITOS DE INGRESO AL BLOQUE MODULAR			
	Bloques modulares Nº 01	Otros:	4o. Bto.	

OBJETIVO DEL BLOQUE MODULAR:

MODULOS INSTRUCCIONALES QUE LO INTEGRAN

Nº	NOMBRE MODULO INSTRUCCIONAL	Duración Máxima	Código
11	Administrar tratamientos respiratorios	42	408011211
12	Tomar muestras para diagnóstico	33	408011212
13	Preparar la piel para exámenes especiales, cirugías y curaciones	33	408011213

Material Textual	Material Audiovisual Nacional	Otro material didáctico Nal.
<input type="radio"/> Cartillas o Unidades Nº ___	<input type="radio"/> Películas Nº ___	<input type="radio"/> Guía de Aprendizaje
<input type="radio"/> Manual o colección básica	<input type="radio"/> Sonoviso Nº ___	<input type="radio"/> Lista maestra requerimientos
<input type="radio"/> Guía material bibliográfico	<input type="radio"/> Grabación Nº ___	<input checked="" type="radio"/> Banco de Preguntas
<input type="radio"/> Libro Específico	<input checked="" type="radio"/> Láminas	<input type="radio"/> Banco de Pruebas
		<input type="radio"/> Perfiles de salida

 Servicio Nacional de Aprendizaje	CATALOGO NACIONAL DE ACCIONES DE FORMACION PROFESIONAL	S e c t o r 4
		SERVICIOS

NOMBRE DEL BLOQUE MODULAR: MEDICO QUIRURGICO	Bloque N° 03	Duración Máxima: 430	Código: <table border="1"> <tr> <td>4</td><td>0</td><td>8</td><td>0</td><td>1</td><td>1</td><td>3</td> </tr> </table>	4	0	8	0	1	1	3
4	0	8	0	1	1	3				
Familia Ocupacional a que Pertenece: SALUD	Especialidad: ENFERMERIA	Salida Parcial que Ofrece: NINGUNA								
Requisitos para salida: Bloques Número:	REQUISITOS DE INGRESO AL BLOQUE MODULAR									
	Bloques modulares N° 01, 02	Otros: 40. Bto.								

OBJETIVO DEL BLOQUE MODULAR:

Dar atención específica de enfermería a personas con problemas médico-quirúrgicos, en los diferentes niveles de atención del sistema nacional de salud.

MODULOS INSTRUCCIONALES QUE LO INTEGRAN

N°	NOMBRE MODULO INSTRUCCIONAL	Duración Máxima	Código
01	Dar atención de enfermería durante el pre,trans y postoperatorio	77	408011301
02	Dar atención de enfermería a pacientes con problemas del sistema gastrointestinal	50	408011302
03	Dar atención de enfermería con problemas del sistema cardiovascular	52	408011303
04	Dar atención de enfermería a pacientes con problemas del sistema respiratorio	51	408011304
05	Dar atención de enfermería a pacientes con problemas del sistema urinario	40	408011305
06	Dar atención de enfermería a pacientes con problemas del sistema nervioso	46	408011306
07	Dar atención de enfermería a pacientes con problemas del sistema endocrino	40	408011307
08	Dar atención de enfermería a pacientes con problemas de órganos de los sentidos	38	408011308
09	Dar atención de enfermería a pacientes con problemas de cáncer	46	408011309

Material Textual	Material Audiovisual Nacional	Otro material didáctico Nal.
<input checked="" type="radio"/> Cartillas o Unidades N° 16	<input type="radio"/> Películas N° _____	<input type="radio"/> Guía de Aprendizaje
<input type="radio"/> Manual o colección básica	<input checked="" type="radio"/> Sonoviso N° 13	<input type="radio"/> Lista maestra requerimientos
<input type="radio"/> Guía material bibliográfico	<input type="radio"/> Grabación N° _____	<input checked="" type="radio"/> Banco de Preguntas
<input type="radio"/> Libro Específico	<input checked="" type="radio"/> Láminas	<input type="radio"/> Banco de Pruebas
		<input type="radio"/> Perfiles de salida

 Servicio Nacional de Aprendizaje	CATALOGO NACIONAL DE ACCIONES DE FORMACION PROFESIONAL	Sector 4
		SERVICIOS

NOMBRE DEL BLOQUE MODULAR: MATERNO INFANTIL		Bloque Nº 04	Duración Máxima: 450	Código: 4 0 8 0 1 1 4
Familia Ocupacional a que Pertenece: SALUD	Especialidad: ENFERMERIA	Salida Parcial que Ofrece: NINGUNA		
Requisitos para salida: Bloques Número:	REQUISITOS DE INGRESO AL BLOQUE MODULAR			
	Bloques modulares Nº	Otros:		

OBJETIVO DEL BLOQUE MODULAR:

Brindar atención de enfermería a la mujer en edad reproductiva, el recién nacido, lactante, preescolar, escolar y a su familia, según el riesgo, los niveles de atención y/o las necesidades de cada individuo.

MODULOS INSTRUCCIONALES QUE LO INTEGRAN

Nº	NOMBRE MODULO INSTRUCCIONAL	Duración Máxima	Código
01	Atender a las madres durante el embarazo	100	408011401
02	Atender a la madre y el niño durante el parto	90	408011402
03	Atender a la madre y el niño durante el postparto	74	408011403
04	Manejar los programas de crecimiento y desarrollo, vacunación y rehabilitación oral	116	408011404
05	Dar atención de enfermería al niño hospitalizado	80	408011405

Material Textual	Material Audiovisual Nacional	Otro material didáctico Nal.
<input type="radio"/> Cartillas o Unidades Nº ___	<input type="radio"/> Películas Nº ___	<input type="radio"/> Guía de Aprendizaje
<input type="radio"/> Manual o colección básica	<input checked="" type="radio"/> Sonoviso Nº 12	<input type="radio"/> Lista maestra requerimientos
<input type="radio"/> Guía material bibliográfico	<input type="radio"/> Grabación Nº ___	<input checked="" type="radio"/> Banco de Preguntas
<input type="radio"/> Libro Específico	<input checked="" type="radio"/> Láminas	<input type="radio"/> Banco de Pruebas
		<input type="radio"/> Perfiles de salida

 Servicio Nacional de Aprendizaje	CATALOGO NACIONAL DE ACCIONES DE FORMACION PROFESIONAL	Sector 4
		Servicios

NOMBRE DEL BLOQUE MODULAR: Actualización en Instrumentación Quirúrgica		Bloque Nº 06	Duración Máxima: 420	Código: 4 0 8 0 1 1 7
Familia Ocupacional a que Pertenece: Salud	Especialidad: Enfermería		Salida Parcial que Ofrece: Ninguna	
Requisitos para salida: Bloques Número:	REQUISITOS DE INGRESO AL BLOQUE MODULAR			
	Bloques modulares Nº		Otros: Aux. Enfermería	

OBJETIVO DEL BLOQUE MODULAR:

Instrumentar procedimientos quirúrgicos no especializados teniendo en cuenta los principios éticos y dando un buen manejo a los materiales e-quipos y herramientas.

MODULOS INSTRUCCIONALES QUE LO INTEGRAN

Nº	NOMBRE MODULO INSTRUCCIONAL	Duración Máxima	Código
01	Preparar quirófano.	40	408011701
02	Vestirse y vestir Cirujano y ayudantes	50	408011702
03	Preparar mesa de mayo y auxiliar	50	408011703
04	Instrumentar durante la cirugía	250	408011704
05	Desmontar cirugía	30	408011705

Material Textual	Material Audiovisual Nacional	Otro material didáctico Nal.
<input type="radio"/> Cartillas o Unidades Nº _____	<input type="radio"/> Películas Nº _____	<input type="radio"/> Guía de Aprendizaje
<input type="radio"/> Manual o colección básica	<input checked="" type="radio"/> Sonoviso Nº 2	<input type="radio"/> Lista maestra requerimientos
<input type="radio"/> Guía material bibliográfico	<input type="radio"/> Grabación Nº _____	<input type="radio"/> Banco de Preguntas
<input type="radio"/> Libro Específico	<input type="radio"/> Láminas	<input type="radio"/> Banco de Pruebas
		<input type="radio"/> Perfiles de salida



COMUNICACION INTERNA

(RAZONERO)

FECHA	Octubre 31 de 1990	SENA Regional Bogotá
CODIGO	62	Ciudad
		Bogotá

PARA Sr. Arnulfo Hernández Jefe Oficina Registro y Certificación Regional Bogotá / Charab. 40

DE Jefe División Comercio y Servicios

REF Envío Formas Catálogo Pase A 34.71 Aprobado

Con el fin de actualizar nuestro catálogo modular de acciones de Formación Profesional en el subsector servicios, le envío las formas correspondientes a "Circulante en Salas de Cirugía".

Cordial saludo,

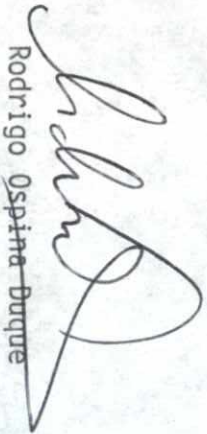
Rodrigo Ospina Duque

Anexo.

apq



CATALOGO MODULAR

CATALOGO NACIONAL DE ACCIONES DE FORMACION PROFESIONAL

Sector:

SERVICIOS

Familia Ocupacional: SALUD

Especialidad:

ENFERMERIA

Códigos

4
4 0 8
4 0 8 0 1

ITINERARIO DE FORMACION PARA LA ESPECIALIDAD

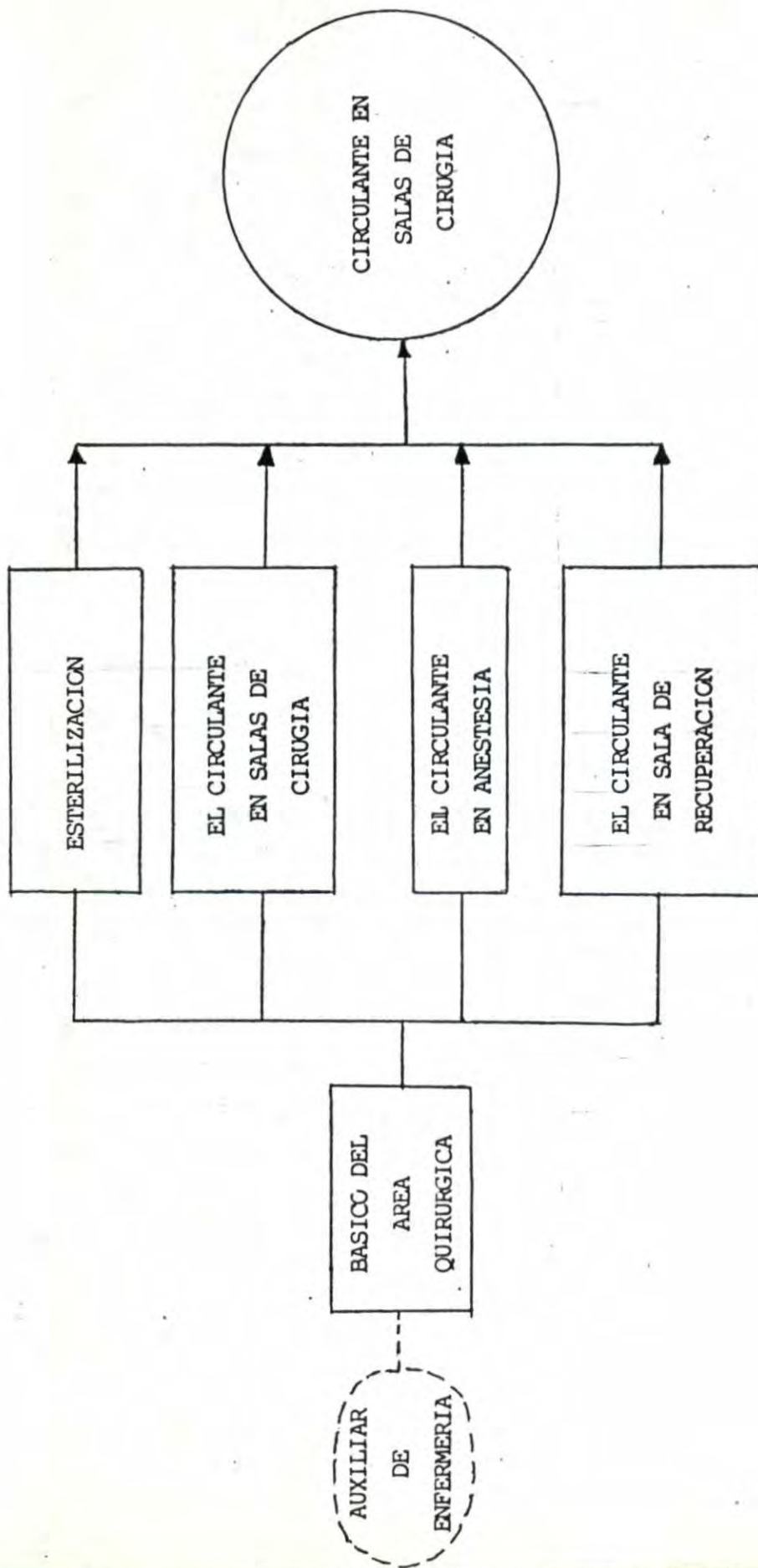

NOMBRE DEL BLOQUE MODULAR:

Bloque
Nº 01

Duración
Máxima:
34

Código:

4 0 8 0 1 2 1

Familia Ocupacional a que Pertenece:
- SALUD

Especialidad:
ENFERMERIA

Salida Parcial que Ofrece:
NINGUNA

Requisitos para salida:
Reques Número:

REQUISITOS DE INGRESO AL BLOQUE MODULAR

Bloques modulares Nº

Otros: AUXILIAR DE ENFERMERIA

OBJETIVO DEL BLOQUE MODULAR:

Al finalizar este bloque modular usted estará en capacidad de identificar un área quirúrgica, con sus dependencias y funciones, utilizando correctamente el uniforme quirúrgico, aplicando las normas específicas del área quirúrgica.

MODULOS INSTRUCCIONALES QUE LO INTEGRAN

	NOMBRE MODULO INSTRUCCIONAL	Duración Máxima	Código
01	Identificar un área quirúrgica	6	408012101
02	Uso del uniforme	2	408012102
03	Lavado quirurgico de manos	3	408012103
04	Revisión del programa de cirugía	4	408012104
05	Solicitud y entrega de equipos de uso quirúrgico	4	408012105

Material Textual	Material Audiovisual Nacional	Otro material didáctico Nal.
<input type="radio"/> Cartillas o Unidades Nº _____	<input type="radio"/> Películas Nº _____	<input type="radio"/> Guía de Aprendizaje
<input type="radio"/> Manual o colección básica	<input type="radio"/> Sonoviso Nº _____	<input type="radio"/> Lista maestra requerimientos
<input type="radio"/> Guía material bibliográfico	<input type="radio"/> Grabación Nº _____	<input type="radio"/> Banco de Preguntas
<input type="radio"/> Libro Específico	<input type="radio"/> Láminas	<input type="radio"/> Banco de Pruebas
		<input type="radio"/> Perfiles de salida

 Servicio Nacional de Aprendizaje	CATALOGO NACIONAL DE ACCIONES DE FORMACION PROFESIONAL	Sector 4
		SERVICIOS

NOMBRE DEL BLOQUE MODULAR: PRIMEROS AUXILIOS		Bloque Nº 01	Duración Máxima: 75	Código: 4 0 8 0 4 1 1	
Familia Ocupacional a que Pertenece: SALUD	Especialidad: EDUCACION EN SALUD		Salida Parcial que Ofrece: NINGUNA		
Requisitos para salida: Bloques Número:	REQUISITOS DE INGRESO AL BLOQUE MODULAR				
	Bloques modulares Nº			Otros:	

OBJETIVO DEL BLOQUE MODULAR:

MODULOS INSTRUCCIONALES QUE LO INTEGRAN

Nº	NOMBRE MODULO INSTRUCCIONAL	Duración Máxima	Código
11	Trasladar y transportar lesionados	6	408041111
12	Elaborar un botiquín de primeros auxilios	3	408041112
13	Dar atención en desastres	15	408041113

Material Textual	Material Audiovisual Nacional	Otro material didáctico Nal.
<input type="radio"/> Cartillas o Unidades Nº ___	<input type="radio"/> Películas Nº ___	<input type="radio"/> Gufa de Aprendizaje
<input type="radio"/> Manual o colección básica	<input type="radio"/> Sonoviso Nº ___	<input type="radio"/> Lista maestra requerimientos
<input type="radio"/> Gufa material bibliográfico	<input type="radio"/> Grabación Nº ___	<input type="radio"/> Banco de Preguntas
<input type="radio"/> Libro Específico	<input type="radio"/> Láminas	<input type="radio"/> Banco de Pruebas
		<input type="radio"/> Perfiles de salida

 Servicio Nacional de Aprendizaje	CATALOGO NACIONAL DE ACCIONES DE FORMACION PROFESIONAL	S e c t o r 4
		Servicios

NOMBRE DEL BLOQUE MODULAR: Desarrollo Integral del niño de 0-6 años	Bloque N° 02	Duración Máxima: 300	C ó d i g o: 4 0 8 0 4 1 2
Familia Ocupacional a que Pertenece: Salud	Especialidad: Educación en Salud	Salida Parcial que Ofrece: Ninguna	
Requisitos para salida: Bloques Número: Ninguna	REQUISITOS DE INGRESO AL BLOQUE MODULAR		
	Bloques modulares N°	Otros:	

OBJETIVO DEL BLOQUE MODULAR:

Al finalizar el Bloque Modular y dado una serie de equipos y materiales usted estará en condiciones de orientar a las familias en su área de influencia sobre el cuidado integral del niño de 0-6 años.

MODULOS INSTRUCCIONALES QUE LO INTEGRAN

N°	NOMBRE MODULO INSTRUCCIONAL	Duración Máxima	Código
01	Aplicar Técnicas básicas de comunicación y comunidad.	40	408041201
02	Orientar a la pareja para el logro de una maternidad feliz.	20	408041202
03	Ejecutar las actividades para la atención integral del niño de 0-1 mes.	35	408041203
04	Ejecutar las actividades para la atención integral del niño de 1-4 meses.	25	408041204
05	Ejecutar las actividades para la atención integral del niño de 4-8 meses.	25	408041205

Material Textual	Material Audiovisual Nacional	Otro material didáctico Nal.
<input checked="" type="radio"/> Cartillas o Unidades N° <u>11</u>	<input type="radio"/> Películas N° _____	<input checked="" type="radio"/> Guía de Aprendizaje
<input type="radio"/> Manual o colección básica	<input checked="" type="radio"/> Sonoviso N° <u>11</u>	<input type="radio"/> Lista maestra requerimientos
<input type="radio"/> Guía material bibliográfico	<input type="radio"/> Grabación N° _____	<input type="radio"/> Banco de Preguntas
<input type="radio"/> Libro Específico	<input type="radio"/> Láminas	<input type="radio"/> Banco de Pruebas
		<input type="radio"/> Perfiles de salida

 Servicio Nacional de Aprendizaje	CATALOGO NACIONAL DE ACCIONES DE FORMACION PROFESIONAL	S e c t o r 4
		Servicios

NOMBRE DEL BLOQUE MODULAR:		Bloque	Duración Máxima:	C ó d i g o:	
Desarrollo INtegral del Niño de 0-6 años		Nº 02	300	4	0 8 0 4 1 2
Familia Ocupacional a que Pertenece:	Especialidad:	Salida Parcial que Ofrece:			
Salud	Educación en Salud	Ninguna			
Requisitos para salida:	REQUISITOS DE INGRESO AL BLOQUE MODULAR				
Bloques Número:	Bloques modulares Nº	Otros:			

OBJETIVO DEL BLOQUE MODULAR:

MODULOS INSTRUCCIONALES QUE LO INTEGRAN

Nº	NOMBRE MODULO INSTRUCCIONAL	Duración Máxima	Código
06	Ejecutar las actividades para la atención integral del niño de 8 a 12 meses.	25	408041206
07	Ejecutar las actividades para la atención integral del niño de 12-18 meses.	25	408041207
08	Ejecutar las actividades para la atención integral del niño de 18-24 meses.	25	408041208
09	Ejecutar las actividades para la atención integral del niño de 2 a 3 años.	25	408041209
10	Ejecutar las actividades para la atención integral del niño de 3-4 años.	25	408041210

Material Textual	Material Audiovisual Nacional	Otro material didáctico Nal.
<input type="radio"/> Cartillas o Unidades Nº ____	<input type="radio"/> Películas Nº ____	<input type="radio"/> Guía de Aprendizaje
<input type="radio"/> Manual o colección básica	<input type="radio"/> Sonoviso Nº ____	<input type="radio"/> Lista maestra requerimientos
<input type="radio"/> Guía material bibliográfico	<input type="radio"/> Grabación Nº ____	<input type="radio"/> Banco de Preguntas
<input type="radio"/> Libro Específico	<input type="radio"/> Láminas	<input type="radio"/> Banco de Pruebas
		<input type="radio"/> Perfiles de salida

 Servicio Nacional de Aprendizaje	CATALOGO NACIONAL DE ACCIONES DE FORMACION PROFESIONAL	Sector 4
		Servicios

NOMBRE DEL BLOQUE MODULAR: Desarrollo Integral del Niño	Bloque Nº 01	Duración Máxima: 300	Código: 4 0 8 0 4 1 2
Familia Ocupacional a que Pertenece: Salud	Especialidad: Educación en Salud		Salida Parcial que Ofrece: Ninguna
Requisitos para salida: Bloques Número:	REQUISITOS DE INGRESO AL BLOQUE MODULAR		
	Bloques modulares Nº		Otros:

OBJETIVO DEL BLOQUE MODULAR:

MODULOS INSTRUCCIONALES QUE LO INTEGRAN

Nº	NOMBRE MODULO INSTRUCCIONAL	Duración Máxima	Código
11	Ejecutar las actividades para la atención integral del niño de 4-6 años.	30	408041211

<p style="text-align: center;">Material Textual</p> <p><input type="radio"/> Cartillas o Unidades Nº ___</p> <p><input type="radio"/> Manual o colección básica</p> <p><input type="radio"/> Guía material bibliográfico</p> <p><input type="radio"/> Libro Específico</p>	<p style="text-align: center;">Material Audiovisual Nacional</p> <p><input type="radio"/> Películas Nº ___</p> <p><input type="radio"/> Sonoviso Nº ___</p> <p><input type="radio"/> Grabación Nº ___</p> <p><input type="radio"/> Láminas</p>	<p style="text-align: center;">Otro material didáctico Nal.</p> <p><input type="radio"/> Guía de Aprendizaje</p> <p><input type="radio"/> Lista maestra requerimientos</p> <p><input type="radio"/> Banco de Preguntas</p> <p><input type="radio"/> Banco de Pruebas</p> <p><input type="radio"/> Perfiles de salida</p>
---	---	---



CATALOGO MODULAR

CATALOGO NACIONAL DE ACCIONES DE FORMACION PROFESIONAL

Sector: SERVICIOS
Familia Ocupacional: SALUD
Especialidad:

4	4	0	8	4
4	0	8	0	4

Códigos

ITINERARIO DE FORMACION PARA LA ESPECIALIDAD

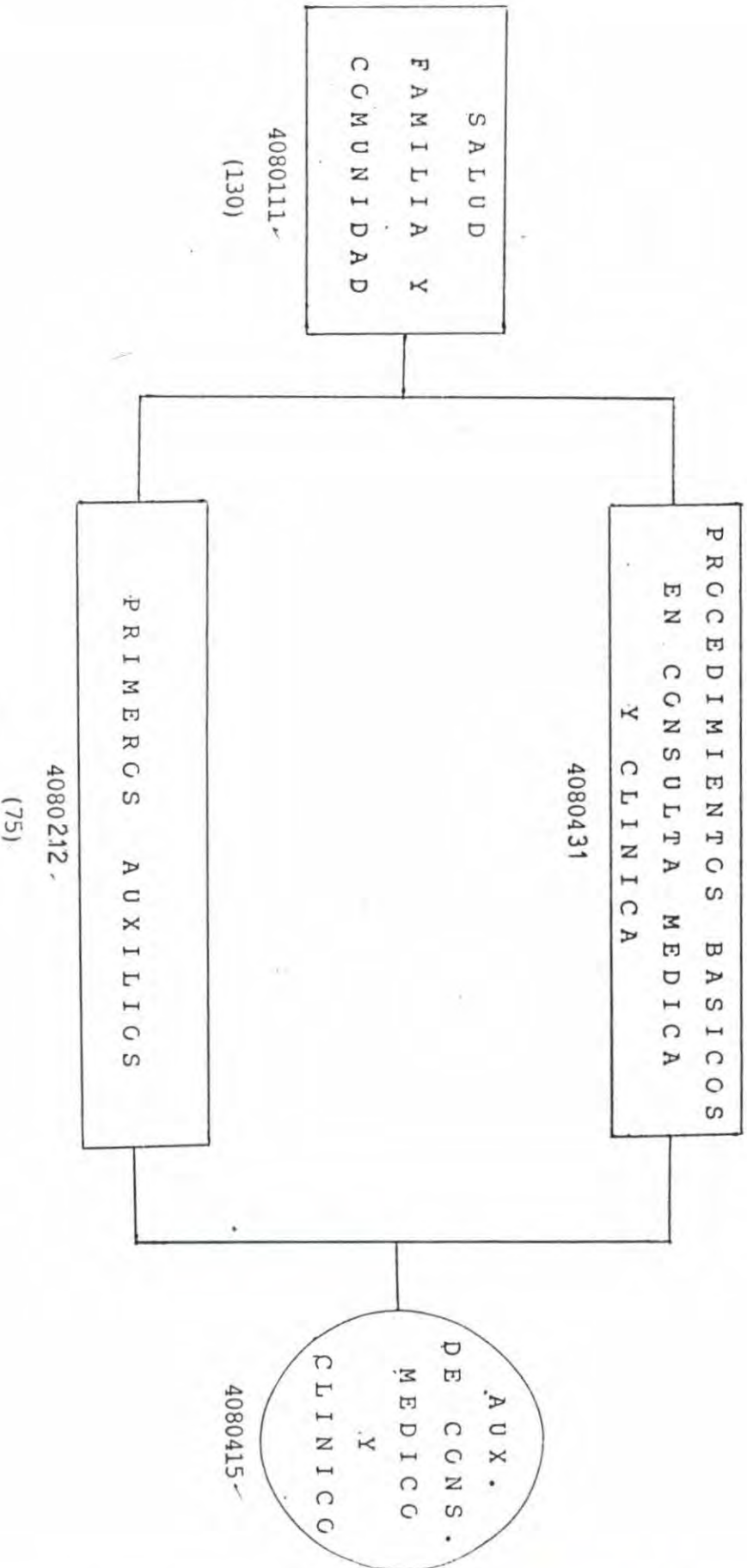



NOMBRE DEL BLOQUE MODULAR: SALUD, FAMILIA Y COMUNIDAD		Bloque Nº 01	Duración Máxima: 130	Código: 4 0 8 0 1 1 1
Familia Ocupacional a que Pertenece: SALUD	Especialidad: Auxiliar de Consultorio Médico	Salida Parcial que Ofrece: NINGUNA		
Requisitos para salida: Bloques Número:	REQUISITOS DE INGRESO AL BLOQUE MODULAR			
	Bloques modulares Nº	Otros: Estudios sobre Secretariado		

OBJETIVO DEL BLOQUE MODULAR:

Terminado el estudio de este bloque modular estará en capacidad de ubicarse en el sistema nacional de salud, promover la conservación y mejoramiento del medio ambiente por medio de acciones técnicas y educativas con la comunidad, la familia y la persona.

MODULOS INSTRUCCIONALES QUE LO INTEGRAN

Nº	NOMBRE MODULO INSTRUCCIONAL	Duración Máxima	Código
01	Identificar relaciones hombre - medio ambiente	25	408011101
02	Reconocer la interacción salud, familia y comunidad	30	408011102
03	Utilizar técnicas básicas de comunicación (entrevista)	25	408011103
04	Utilizar conocimientos básicos de anatomía, para promoción de salud y prevención de enfermedad	30	408011104

Material Textual	Material Audiovisual Nacional	Otro material didáctico Nal.
<input type="radio"/> Cartillas o Unidades Nº ____	<input type="radio"/> Películas Nº ____	<input type="radio"/> Guía de Aprendizaje
<input type="radio"/> Manual o colección básica	<input type="radio"/> Sonoviso Nº ____	<input type="radio"/> Lista maestra requerimientos
<input type="radio"/> Guía material bibliográfico	<input type="radio"/> Grabación Nº ____	<input type="radio"/> Banco de Preguntas
<input type="radio"/> Libro Específico	<input type="radio"/> Láminas	<input type="radio"/> Banco de Pruebas
		<input type="radio"/> Perfiles de salida



NOMBRE DEL BLOQUE MODULAR:		Bloque N° 01	Duración Máxima: 130	Código: 4080111
Familia Ocupacional a que Pertenece: SALUD	Especialidad: Auxiliar de Consultorio médico y clínico		Salida Parcial que Ofrece: ninguna	
Requisitos para salida: Bloques Número:	REQUISITOS DE INGRESO AL BLOQUE MODULAR			
	Bloques modulares N°		Otros:	

OBJETIVO DEL BLOQUE MODULAR:

MODULOS INSTRUCCIONALES QUE LO INTEGRAN

N°	NOMBRE MODULO INSTRUCCIONAL	Duración Máxima	Código
05	Realizar acciones de control microbiano	20	408011105

Material Textual	Material Audiovisual Nacional	Otro material didáctico Nal.
<input type="radio"/> Cartillas o Unidades N°	<input type="radio"/> Películas N°	<input type="radio"/> Guía de Aprendizaje
<input type="radio"/> Manual o colección básica	<input type="radio"/> Sonoviso N°	<input type="radio"/> Lista maestra requerimientos
<input type="radio"/> Guía material bibliográfico	<input type="radio"/> Grabación N°	<input type="radio"/> Banco de Preguntas
<input type="radio"/> Libro Específico	<input type="radio"/> Láminas	<input type="radio"/> Banco de Pruebas
		<input type="radio"/> Perfiles de salida



NOMBRE DEL BLOQUE MODULAR: PROCEDIMIENTOS BASICOS EN CONSULTA MEDICA Y CLINICA		Bloque N° 02	Duración Máxima: 240	Código: 4080431
Familia Ocupacional a que Pertenece: SALUD	Especialidad: Auxiliar de Consultorio médico y clínico		Salida Parcial que Ofrece: Ninguna	
Requisitos para salida: Bloques Número:	REQUISITOS DE INGRESO AL BLOQUE MODULAR			
	Bloques modulares N° 01	Otros: Estudios sobre Secretariado		

OBJETIVO DEL BLOQUE MODULAR:

Terminado el estudio de este bloque modular estará en capacidad de ubicarse en el puesto de trabajo, manejar vitrinas clínicas, hacer kardex de pacientes, preparar y esterilizar material e instrumental y manejar el stock de droga de la institución de salud.

MODULOS INSTRUCCIONALES QUE LO INTEGRAN

N°	NOMBRE MODULO INSTRUCCIONAL	Duración Máxima	Código
01	Ubicar el puesto de trabajo del auxiliar de consultorio médico y clínico en una entidad de salud.	20	408043101
02	Manejar historia clínica de la admisión, permanencia y alta del paciente	60	408043102
03	Registrar, graficar signos vitales y hacer balance de líquidos	60	408013103
04	Preparar, esterilizar, manejar instrumental y material de consumo.	40	408013104
05	Manejar kardex de pacientes	20	408013105

Material Textual	Material Audiovisual Nacional	Otro material didáctico Nal.
<input type="radio"/> Cartillas o Unidades N° ___	<input type="radio"/> Películas N° ___	<input type="radio"/> Guía de Aprendizaje
<input type="radio"/> Manual o colección básica	<input type="radio"/> Sonoviso N° ___	<input type="radio"/> Lista maestra requerimientos
<input type="radio"/> Guía material bibliográfico	<input type="radio"/> Grabación N° ___	<input type="radio"/> Banco de Preguntas
<input type="radio"/> Libro Específico	<input type="radio"/> Láminas	<input type="radio"/> Banco de Pruebas
		<input type="radio"/> Perfiles de salida



NOMBRE DEL BLOQUE MODULAR: PROCEDIMIENTOS BASICOS DE CONSULTA MEDICA Y CLINICA		Bloque N°	Duración Máxima: 240	Código: 4 0 8 0 4 3 1
Familia Ocupacional a que Pertenece: SALUD	Especialidad: Auxiliar de Consultorio médico y clínico		Salida Parcial que Ofrece: NINGUNA	
Requisitos para salida: Bloques Número:	REQUISITOS DE INGRESO AL BLOQUE MODULAR			
	Bloques modulares N° 01		Otros: Estudios sobre Secretariado.	

OBJETIVO DEL BLOQUE MODULAR:

MODULOS INSTRUCCIONALES QUE LO INTEGRAN

N°	NOMBRE MODULO INSTRUCCIONAL	Duración Máxima	Código
06	Manejar el stock de medicamentos	20	408043106
07	Preparar consulta médica	20	408043107

Material Textual	Material Audiovisual Nacional	Otro material didáctico Nat.
<input type="radio"/> Cartillas o Unidades N°	<input type="radio"/> Películas N°	<input type="radio"/> Guía de Aprendizaje
<input type="radio"/> Manual o colección básica	<input type="radio"/> Sonoviso N°	<input type="radio"/> Lista maestra requerimientos
<input type="radio"/> Guía material bibliográfico	<input type="radio"/> Grabación N°	<input type="radio"/> Banco de Preguntas
<input type="radio"/> Libro Específico	<input type="radio"/> Láminas	<input type="radio"/> Banco de Pruebas
		<input type="radio"/> Perfiles de salida



NOMBRE DEL BLOQUE MODULAR: PRIMEROS AUXILIOS		Bloque Nº 03	Duración Máxima: 27	Código: 4 0 8 0 2 1 2
Familia Ocupacional a que Pertenece: SALUD	Especialidad: AUXILIAR DE CONSULTORIO MEDICO Y CLINICO		Salida Parcial que Ofrece: NINGUNA	
Requisitos para salida: Bloques Número:	REQUISITOS DE INGRESO AL BLOQUE MODULAR			
	Bloques modulares Nº 01	Otros: Estudios sobre Secretariado		

OBJETIVO DEL BLOQUE MODULAR:

Al terminar el estudio de este bloque, estará en capacidad de aplicar primeros auxilios en caso de accidente o desastre, mientras es remitido a la entidad de salud o asistida por el médico, asistiendola con eficiencia y rapidéz.

MODULOS INSTRUCCIONALES QUE LO INTEGRAN

Nº	NOMBRE MODULO INSTRUCCIONAL	Duración Máxima	Código
01	Aplicar vendajes en primeros auxilios	5	408021204
02	Brindar cuidado inmediato a una persona herida	10	408021206
03	Brindar los cuidados inmediatos a una persona con lesiones del sistema músculo esquelético	2	408021207
04	Brindar los cuidados inmediatos a una persona con quemaduras	1	408021209
05	Hacer reanimación cardiopulmonar	5	408021211
06	Cuidados intensivos para una persona con cuerpos extraños en órganos de los sentidos.		408021208

Material Textual	Material Audiovisual Nacional	Otro material didáctico Nal.
<input type="radio"/> Cartillas o Unidades Nº _____	<input type="radio"/> Películas Nº _____	<input type="radio"/> Guía de Aprendizaje
<input type="radio"/> Manual o colección básica	<input type="radio"/> Sonoviso Nº _____	<input type="radio"/> Lista maestra requerimientos
<input type="radio"/> Guía material bibliográfico	<input type="radio"/> Grabación Nº _____	<input type="radio"/> Banco de Preguntas
<input type="radio"/> Libro Específico	<input type="radio"/> Láminas	<input type="radio"/> Banco de Pruebas
		<input type="radio"/> Perfiles de salida

'89 FEB 20 AIO' RI

Nº 62 **43362**
20. FEB 1989

1171

MEMORANDO

PARA Sr. Arnulfo Hernández - Oficina de Registro y Certificación - Reg. Bogotá
DE Jefe División Comercio y Servicios
REF. Paquete Didáctico Educación en Salud

Anexo enviamos información sobre la Especialidad de Educación en Salud, a saber:

- Itinerario de Formación.
- Bloques Modulares que la Conforman, Salida que ofrece y Códigos correspondientes.
- Bloques Modulares y los Módulos instruccionales que lo integran con su respectivo código.

Cordialmente,

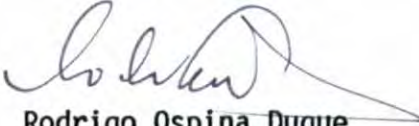
Rodrigo Ospina Duque

cc.: Dr. Julio C. Del Valle B.
Subdirector Técnico Pedagógico

Anexo.



B. 89.0302.

56. A.H.G. 8903.02.

ITINERARIO DE FORMACION PARA LA ESPECIALIDAD

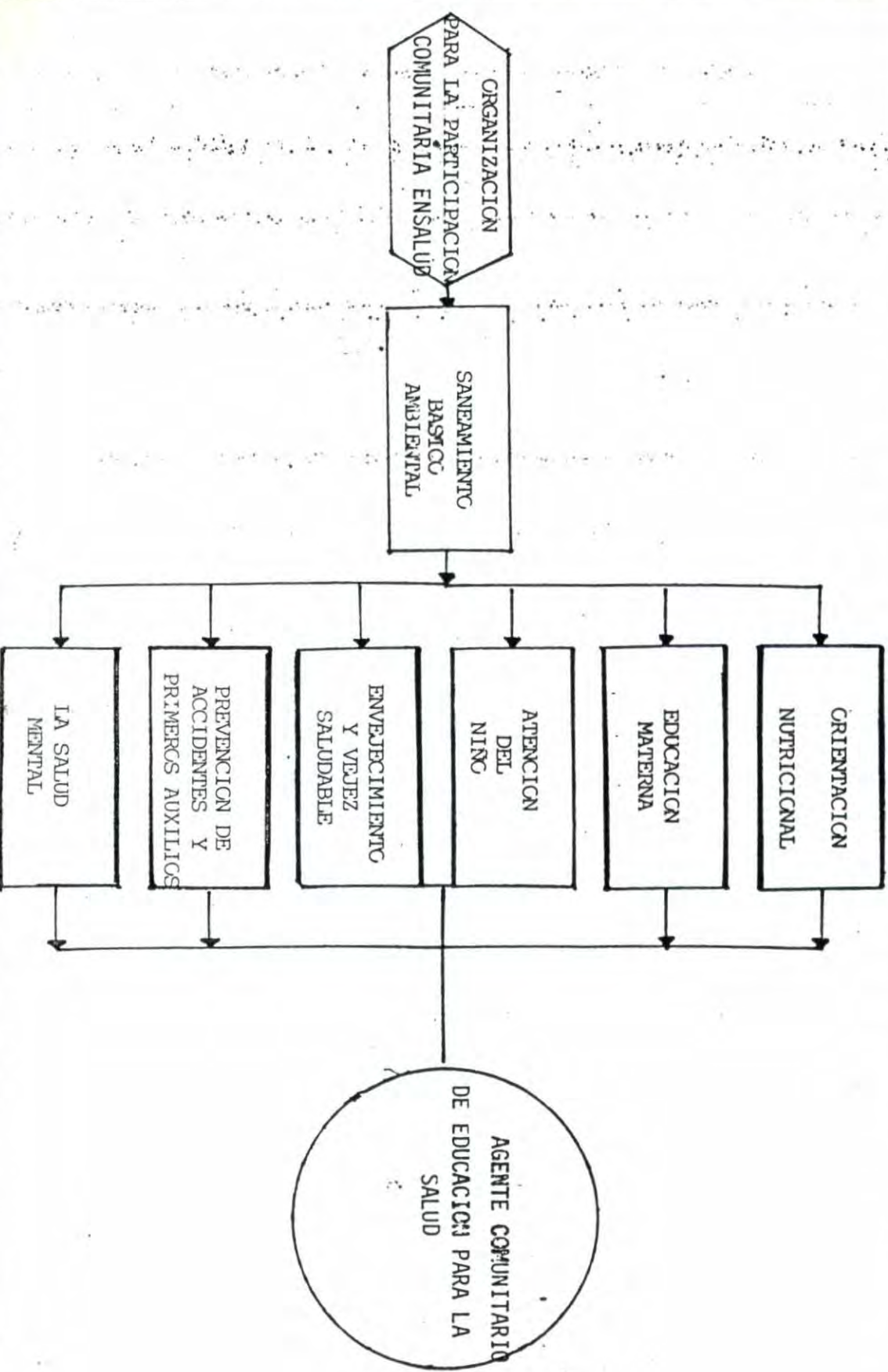

NOMBRE DEL BLOQUE MODULAR: CONTAMINAMIENTO BASICO AMBIENTAL		Bloque Nº 04	Duración Máxima: 45	Código 4 0 8 0 4 1 4
Familia Ocupacional a que Pertenece: SALUD	Especialidad: EDUCACION EN SALUD	Salida Parcial que Ofrece: NINGUNA		
Requisitos para salida: Bloques Número:	REQUISITOS DE INGRESO AL BLOQUE MODULAR			
	Bloques modulares Nº 03	Otros:		

OBJETIVO DEL BLOQUE MODULAR:

Al terminar el estudio del Bloque el agente educativo estará en capacidad de identificar las causas, problemas de Contaminación del medio ambiente y realizar las medidas sanitarias.

MODULOS INSTRUCCIONALES QUE LO INTEGRAN

	NOMBRE MODULO INSTRUCCIONAL	Duración Máxima	Código
01	Identificar la influencia del medio ambiente en salud	5	408041401
02	Realizar medidas sanitarias para el tratamiento del agua	5	408041402
03	Realizar medidas sanitarias para la disposición y eliminación de escretas.	10	408041403
04	Realizar medidas básicas sanitarias en los aspectos de limpieza e higiene de la vivienda	5	408041404
05	Realizar medidas básicas sanitarias para el manejo y control de alimentos	5	408041405

Material Textual	Material Audiovisual Nacional	Otro material didáctico Nal.
<input type="radio"/> Cartillas o Unidades Nº ___	<input type="radio"/> Películas Nº ___	<input type="radio"/> Guía de Aprendizaje
<input checked="" type="radio"/> Manual o colección básica	<input type="radio"/> Sonoviso Nº ___	<input type="radio"/> Lista maestra requerimientos
<input type="radio"/> Guía material bibliográfico	<input type="radio"/> Grabación Nº ___	<input type="radio"/> Banco de Preguntas
<input type="radio"/> Libro Específico	<input type="radio"/> Láminas	<input type="radio"/> Banco de Pruebas
		<input type="radio"/> Perfiles de salida

NOMBRE DEL BLOQUE MODULAR: EN SALUD ORGANIZACION PARA LA PARTICIPACION COMUNITARIA		Bloque N° 03	Duración Máxima: 30	Código: 4 0 8 0 4 1 3
Familia Ocupacional a que Pertenece: SALUD	Especialidad: EDUCACION EN SALUD	Salida Parcial que Ofrece: NINGUNA		
Requisitos para salida: Bloques Número:	REQUISITOS DE INGRESO AL BLOQUE MODULAR			
	Bloques modulares N°	Otros: saber leer y escribir		

OBJETIVO DEL BLOQUE MODULAR:

Al terminar el estudio del Bloque, el agente educativo estará en capacidad de realizar actividades de organización y participación comunitaria para elaborar proyectos de desarrollo comunitario en salud.

MODULOS INSTRUCCIONALES QUE LO INTEGRAN

N°	NOMBRE MODULO INSTRUCCIONAL	Duración Máxima	Código
01	Reconocer a la comunidad	7	408041301
02	Reunir a la comunidad	10	408041302
03	Identificar y priorizar problemas de salud en la comunidad	3	408041303
04	Elaborar proyectos de desarrollo comunitario en salud	10	408041304

Material Textual	Material Audiovisual Nacional	Otro material didáctico Nal.
<input type="radio"/> Cartillas o Unidades N° ___	<input type="radio"/> Películas N° ___	<input type="radio"/> Guía de Aprendizaje
<input type="radio"/> Manual o colección básica	<input type="radio"/> Sonoviso N° ___	<input type="radio"/> Lista maestra requerimien
<input type="radio"/> Guía material bibliográfico	<input type="radio"/> Grabación N° ___	<input type="radio"/> Banco de Preguntas
<input type="radio"/> Libro Específico	<input type="radio"/> Láminas	<input type="radio"/> Banco de Pruebas
		<input type="radio"/> Perfiles de salida



NOMBRE DEL BLOQUE MODULAR: NEAMIENTO BASICO AMBIENTAL		Bloque N° 04	Duración Máxima: 45	Código: 4080414
Familia Ocupacional a que Pertenece: SALUD	Especialidad: Educación en Salud	Salida Parcial que Ofrece:		
Requisitos para salida: Bloques Número:	REQUISITOS DE INGRESO AL BLOQUE MODULAR			
	Bloques modulares N° 03	Otros:		

OBJETIVO DEL BLOQUE MODULAR:

MODULOS INSTRUCCIONALES QUE LO INTEGRAN

N°	NOMBRE MODULO INSTRUCCIONAL	Duración Máxima	Código
06	Realizar medidas básicas sanitarias para el manejo y control de la basuras	10	408041406
07	Realizar medidas básicas sanitarias para el control de insectos, roedores y animales domésticos	5	408041407

Material Textual	Material Audiovisual Nacional	Otro material didáctico Nal.
<input type="radio"/> Cartillas o Unidades N° ___ <input checked="" type="radio"/> Manual o colección básica <input checked="" type="radio"/> Gufa material bibliográfico <input type="radio"/> Libro Específico	<input type="radio"/> Películas N° ___ <input type="radio"/> Sonoviso N° ___ <input type="radio"/> Grabación N° ___ <input type="radio"/> Láminas	<input type="radio"/> Gufa de Aprendizaje <input type="radio"/> Lista maestra requerimien <input type="radio"/> Banco de Preguntas <input type="radio"/> Banco de Pruebas <input type="radio"/> Perfiles de salida

NOMBRE DEL BLOQUE MODULAR: ORIENTACION NUTRICIONAL		Bloque Nº 05	Duración Máxima: 40	Código 4 0 8 0 4 1 6
Familia Ocupacional a que Pertenece: SALUD	Especialidad: EDUCACION EN SALUD	Salida Parcial que Ofrece: NINGUNA		
Requisitos para salida: Bloques Número:	REQUISITOS DE INGRESO AL BLOQUE MODULAR			
	Bloques modulares Nº 03	Otros:		

OBJETIVO DEL BLOQUE MODULAR:

Al terminar el estudio del Bloque el agente educativo estará en capacidad de identificar los alimentos de acuerdo a su valor nutritivo y a utilizarlos para mejorar la salud de la familia.

MODULOS INSTRUCCIONALES QUE LO INTEGRAN

Nº	NOMBRE MODULO INSTRUCCIONAL	Duración Máxima	Código
01	Identificar la relación de la nutrición en salud	5	408041601
02	Planear y hacer un buen mercado	5	408041602
03	Manejar y almacenar los alimentos en el hogar	5	408041603
04	Preparar y conservar alimentos en el hogar	15	408041604
05	Integrar la familia en clubes de Nutrición y la Huerta Familiar	10	408041605

Material Textual	Material Audiovisual Nacional	Otro material didáctico Nat.
<input type="radio"/> Cartillas o Unidades Nº _____	<input type="radio"/> Películas Nº _____	<input type="radio"/> Guía de Aprendizaje
<input type="radio"/> Manual o colección básica	<input type="radio"/> Sonoviso Nº _____	<input type="radio"/> Lista maestra requerimientos
<input type="radio"/> Guía material bibliográfico	<input type="radio"/> Grabación Nº _____	<input type="radio"/> Banco de Preguntas
<input type="radio"/> Libro Específico	<input type="radio"/> Láminas	<input type="radio"/> Banco de Pruebas
		<input type="radio"/> Perfiles de salida

NOMBRE DEL BLOQUE MODULAR: EDUCACION MATERNA		Bloque Nº06	Duración Máxima: 25	Código 4080417
Familia Ocupacional a que Pertenece: SALUD	Especialidad: EDUCACION EN SALUD	Salida Parcial que Ofrece: NINGUNA		
Requisitos para salida: Bloques Número:	REQUISITOS DE INGRESO AL BLOQUE MODULAR			
	Bloques modulares Nº 03	Otros:		

OBJETIVO DEL BLOQUE MODULAR:

Al terminar el estudio del Bloque el Agente Educativo estará en capacidad de orientar a la comunidad para estar

MODULOS INSTRUCCIONALES QUE LO INTEGRAN

Nº	NOMBRE MODULO INSTRUCCIONAL	Duración Máxima	Código
01	Reconocer y localizar los órganos de Reproducción Humana	3	408041701
02	Aplicar cuidados Higiénicos y Nutricionales en el período de la Menstruación	5	408041702
03	Orientar sobre los cuidados en el períodos prenatal	4	408041703
04	Orientar sobre la atención del parto de emergencia	5	408041704
05	Orientar y describir las enfermedades sexualmente transmisibles	3	408041705
06	Orientar sobre los diferentes métodos de planificación	5	408041706

Material Textual	Material Audiovisual Nacional	Otro material didáctico Nal.
<input type="radio"/> Cartillas o Unidades Nº ____ <input checked="" type="radio"/> Manual o colección básica <input checked="" type="radio"/> Gufa material bibliográfico <input type="radio"/> Libro Específico	<input type="radio"/> Películas Nº ____ <input type="radio"/> Sonoviso Nº ____ <input type="radio"/> Grabación Nº ____ <input type="radio"/> Láminas	<input type="radio"/> Gufa de Aprendizaje <input type="radio"/> Lista maestra requerimientos <input type="radio"/> Banco de Preguntas <input type="radio"/> Banco de Pruebas <input type="radio"/> Perfiles de salida

NOMBRE DEL BLOQUE MODULAR: ATENCION DEL NIÑO		Bloque Nº 07	Duración Máxima: 30	Código: 4 0 8 0 4 1 8	
Familia Ocupacional a que Pertenece: SALUD	Especialidad: EDUCACION EN SALUD	Salida Parcial que Ofrece: NINGUNA			
Requisitos para salida: Bloques Número:	REQUISITOS DE INGRESO AL BLOQUE MODULAR				
	Bloques modulares Nº 03		Otros:		

OBJETIVO DEL BLOQUE MODULAR:

Al terminar el estudio del Bloque el Agente Educativo estará en capacidad de realizar actividades para lograr un buen desarrollo integral del niño.

MODULOS INSTRUCCIONALES QUE LO INTEGRAN

Nº	NOMBRE MODULO INSTRUCCIONAL	Duración Máxima	Código
01	Orientar y aplicar atención integral al niño de 0 a meses	3	408041801
02	Orientar y aplicar atención integral al niño de 3 a 6 meses	3	408041802
03	Orientar y aplicar atención integral al niño de 6 a 9 meses	4	408041803
04	Orientar y aplicar atención integral al niño de 9 a 12 meses	4	408041804
05	Orientar y aplicar atención integral al niño de 12 a 18 meses	4	408041805

Material Textual	Material Audiovisual Nacional	Otro material didáctico Nal.
<input type="radio"/> Cartillas o Unidades Nº ___	<input type="radio"/> Películas Nº ___	<input type="radio"/> Guía de Aprendizaje
<input type="radio"/> Manual o colección básica	<input type="radio"/> Sonoviso Nº ___	<input type="radio"/> Lista maestra requerimientos
<input type="radio"/> Guía material bibliográfico	<input type="radio"/> Grabación Nº ___	<input type="radio"/> Banco de Preguntas
<input type="radio"/> Libro Específico	<input type="radio"/> Láminas	<input type="radio"/> Banco de Pruebas
		<input type="radio"/> Perfiles de salida

NOMBRE DEL BLOQUE MODULAR: ATENCIÓN DEL NIÑO		Bloque Nº 07	Duración Máxima: 30	Código: 4 0 8 0 4 1 8
Unidad Ocupacional a que Pertenece: SALUD	Especialidad: EDUCACION EN SALUD	Salida Parcial que Ofrece: NINGUNA		
Requisitos para salida: Bloques Número:	REQUISITOS DE INGRESO AL BLOQUE MODULAR			
	Bloques modulares Nº 03	Otros:		

OBJETIVO DEL BLOQUE MODULAR:

MODULOS INSTRUCCIONALES QUE LO INTEGRAN

Nº	NOMBRE MODULO INSTRUCCIONAL	Duración Máxima	Código
06	Orientar y aplicar atención integral al niño de 18 a 24 meses	3	408041806
07	Orientar y aplicar atención integral al niño de 24 a 36 meses	3	408041807
08	Orientar y aplicar atención integral al niño de 36 a 48 meses	3	408041808
09	Orientar y aplicar atención integral al niño de 48 a 60 meses	3	408041809

Material Textual	Material Audiovisual Nacional	Otro material didáctico Nat.
<input type="radio"/> Cartillas o Unidades Nº _____	<input type="radio"/> Películas Nº _____	<input type="radio"/> Guía de Aprendizaje
<input type="radio"/> Manual o colección básica	<input type="radio"/> Sonoviso Nº _____	<input type="radio"/> Lista maestra requerimientos
<input type="radio"/> Guía material bibliográfico	<input type="radio"/> Grabación Nº _____	<input type="radio"/> Banco de Preguntas
<input type="radio"/> Libro Específico	<input type="radio"/> Láminas	<input type="radio"/> Banco de Pruebas
		<input type="radio"/> Perfiles de salida

NOMBRE DEL BLOQUE MODULAR: ENVEJECIMIENTO Y VEJEZ SALUDABLE		Bloque N° 08	Duración Máxima: 20	Código: 4080419
Familia Ocupacional a que Pertenece: SALUD	Especialidad: EDUCACION EN SALUD	Salida Parcial que Ofrece: NINGUNA		
Requisitos para salida: Bloques Número:	REQUISITOS DE INGRESO AL BLOQUE MODULAR		Otros:	
	Bloques modulares N° 03			

OBJETIVO DEL BLOQUE MODULAR:

Al terminar el estudio del Bloque el Agente educativo será capaz de orientar al individuo sobre aspectos generales del envejecimiento y cuidados en la vejez.

MODULOS INSTRUCCIONALES QUE LO INTEGRAN

N°	NOMBRE MODULO INSTRUCCIONAL	Duración Máxima	Código
01	Identificar y orientar al individuo, familia y comunidad sobre aspectos generales del envejecimiento y vejez	5	408041901
02	Identificar los factores socioeconómicos que inciden en la vejez	5	408041902
03	Identificar las actitudes positivas y negativas que inciden en la salud del anciano	5	408041903
04	Orientar a la familia y al anciano para una vejez saludable	5	408041904

Material Textual	Material Audiovisual Nacional	Otro material didáctico Nal.
<input type="radio"/> Cartillas o Unidades N° ___	<input type="radio"/> Películas N° ___	<input type="radio"/> Guía de Aprendizaje
<input type="radio"/> Manual o colección básica	<input type="radio"/> Sonoviso N° ___	<input type="radio"/> Lista maestra requerimientos
<input type="radio"/> Guía material bibliográfico	<input type="radio"/> Grabación N° ___	<input type="radio"/> Banco de Preguntas
<input type="radio"/> Libro Específico	<input type="radio"/> Láminas	<input type="radio"/> Banco de Pruebas
		<input type="radio"/> Perfiles de salida

NOMBRE DEL BLOQUE MODULAR: PREVENCIÓN DE ACCIDENTES Y PRIMEROS AUXILIOS		Bloque Nº 09	Duración Máxima: 50	Código: 4 0 8 0 4 2 1
Familia Ocupacional a que Pertenece: SALUD	Especialidad: EDUCACION EN SALUD	Salida Parcial que Ofrece: NINGUNA		
Requisitos para salida: Bloques Número:	REQUISITOS DE INGRESO AL BLOQUE MODULAR			
	Bloques modulares Nº 03	Otros:		

OBJETIVO DEL BLOQUE MODULAR:

Al terminar el estudio del Bloque el agente Educativo estará en capacidad de orientar sobre prevención de accidentes y cuidados inmediatos a una persona accidentada

MODULOS INSTRUCCIONALES QUE LO INTEGRAN

Nº	NOMBRE MODULO INSTRUCCIONAL	Duración Máxima	Código
01	Identificar y reconocer las causas más comunes de accidentes	5	408042101
02	Identificar los principios generales de primeros auxilios	4	408042102
03	Identificar, valorar y controlar signos vitales en un accidentado	4	408042103
04	Realizar cuidados inmediatos a una persona herida	4	408042104
05	Realizar cuidados inmediatos a una persona con fractura	4	408042105

Material Textual	Material Audiovisual Nacional	Otro material didáctico Nal.
<input type="radio"/> Cartillas o Unidades Nº _____	<input type="radio"/> Películas Nº _____	<input type="radio"/> Guía de Aprendizaje
<input checked="" type="radio"/> Manual o colección básica	<input type="radio"/> Sonoviso Nº _____	<input type="radio"/> Lista maestra requerimientos
<input checked="" type="radio"/> Guía material bibliográfico	<input type="radio"/> Grabación Nº _____	<input type="radio"/> Banco de Preguntas
<input type="radio"/> Libro Específico	<input type="radio"/> Láminas	<input type="radio"/> Banco de Pruebas
		<input type="radio"/> Perfiles de salida

NOMBRE DEL BLOQUE MODULAR: PREVENCION DE ACCIDENTES Y PRIMEROS AUXILIOS		Bloque Nº 09	Duración Máxima: 50	Código: 4 0 8 0 4 2 1
Familia Ocupacional a que Pertenece: SALUD	Especialidad: EDUCACION EN SALUD	Salida Parcial que Ofrece: NINGUNA		
Requisitos para salida: Bloques Número:	REQUISITOS DE INGRESO AL BLOQUE MODULAR			
	Bloques modulares Nº 03	Otros:		

OBJETIVO DEL BLOQUE MODULAR:

MODULOS INSTRUCCIONALES QUE LO INTEGRAN

Nº	NOMBRE MODULO INSTRUCCIONAL	Duración Máxima	Código
06	Realizar cuidados inmediatos a una persona con quemaduras	4	408042102
07	Realizar cuidados inmediatos a una persona con intoxicación	4	408042102
08	Realizar cuidados inmediatos a una persona con picaduras de insectos y mordeduras a de animales	4	408042103
09	Realizar cuidados inmediatos a una persona con cuerpos extraños en órganos de los sentidos	4	408042104
10	Realizar cuidados inmediatos a una persona con alteraciones de la conciencia	4	408042105

Material Textual	Material Audiovisual Nacional	Otro material didáctico Nal.
<input type="radio"/> Cartillas o Unidades Nº _____	<input type="radio"/> Películas Nº _____	<input type="radio"/> Guía de Aprendizaje
<input type="radio"/> Manual o colección básica	<input type="radio"/> Sonoviso Nº _____	<input type="radio"/> Lista maestra requerimientos
<input type="radio"/> Guía material bibliográfico	<input type="radio"/> Grabación Nº _____	<input type="radio"/> Banco de Preguntas
<input type="radio"/> Libro Específico	<input type="radio"/> Láminas	<input type="radio"/> Banco de Pruebas
		<input type="radio"/> Perfiles de salida



Servicio Nacional de Aprendizaje

CATALOGO NACIONAL DE ACCIONES DE FORMACION PROFESIONAL

Sector 4

NOMBRE DEL BLOQUE MODULAR: PREVENCIÓN DE ACCIDENTES Y PRIMEROS AUXILIOS		Bloque Nº 09	Duración Máxima: 50	Código: 4 0 8 0 4 2 1
Familia Ocupacional a que Pertenece: SALUD	Especialidad: EDUCACION EN SALUD	Salida Parcial que Ofrece: NINGUNA		
Requisitos para salida: Bloques Número:	REQUISITOS DE INGRESO AL BLOQUE MODULAR		Otros:	
	Bloques modulares Nº 03			

OBJETIVO DEL BLOQUE MODULAR:

MODULOS INSTRUCCIONALES QUE LO INTEGRAN

Nº	NOMBRE MODULO INSTRUCCIONAL	Duración Máxima	Código
11	Realizar transporte de lesionados	4	408042111
12	Identificar y reconocer los elementos para dotar un botiquín de primeros auxilios	5	408042112

Material Textual	Material Audiovisual Nacional	Otro material didáctico Nal.
<input type="radio"/> Cartillas o Unidades Nº _____	<input type="radio"/> Películas Nº _____	<input type="radio"/> Guía de Aprendizaje
<input type="radio"/> Manual o colección básica	<input type="radio"/> Sonoviso Nº _____	<input type="radio"/> Lista maestra requerimientos
<input type="radio"/> Guía material bibliográfico	<input type="radio"/> Grabación Nº _____	<input type="radio"/> Banco de Preguntas
<input type="radio"/> Libro Específico	<input type="radio"/> Láminas	<input type="radio"/> Banco de Pruebas
		<input type="radio"/> Perfiles de salida



NOMBRE DEL BLOQUE MODULAR: LA SALUD MENTAL		Bloque Nº 10	Duración Máxima: 20	Código 4 0 8 0 4 2 2
Familia Ocupacional a que Pertenece: SALUD	Especialidad: EDUCACION EN SALUD	Salida Parcial que Ofrece: NINGUNA		
Requisitos para salida: Bloques Número:	REQUISITOS DE INGRESO AL BLOQUE MODULAR			
	Bloques modulares Nº 03	Otros:		

OBJETIVO DEL BLOQUE MODULAR:

Al terminar el estudio del Bloque el Agente Educativo será capaz de orientar sobre aspectos generales de la salud mental del individuo, familia y comunidad.

MODULOS INSTRUCCIONALES QUE LO INTEGRAN

Nº	NOMBRE MODULO INSTRUCCIONAL	Duración Máxima	Código
01	Identificar las causas más comunes de los problemas a nivel de la familia	5	408042201
02	Orientar sobre las generalidades de Farmacodependencia	5	408042202
03	Orientar como detectar el comienzo de la farmacodependencia	5	408042203
04	Orientar sobre como fomentar la salud mental del individuo y la utilización del tiempo libre	5	408042204

Material Textual	Material Audiovisual Nacional	Otro material didáctico Nal.
<input type="radio"/> Cartillas o Unidades Nº ___	<input type="radio"/> Películas Nº ___	<input type="radio"/> Gufa de Aprendizaje
<input type="radio"/> Manual o colección básica	<input type="radio"/> Sonoviso Nº ___	<input type="radio"/> Lista maestra requerimientos
<input type="radio"/> Gufa material bibliográfico	<input type="radio"/> Grabación Nº ___	<input type="radio"/> Banco de Preguntas
<input type="radio"/> Libro Específico	<input type="radio"/> Láminas	<input type="radio"/> Banco de Pruebas
		<input type="radio"/> Perfiles de salida



NOMBRE DEL BLOQUE MODULAR: EDUCACION PARA LA SALUD ORAL		Bloque N°	Duración Máxima: 42	Código: 4 0 8 0 4 2 3
Familia Ocupacional a que Pertenece: SALUD	Especialidad: EDUCACION EN SALUD	Salida Párcial que Ofrece: NINGUNA		
Réquisitos para salida: Bloques Número:	REQUISITOS DE INGRESO AL BLOQUE MODULAR			
	Bloques modulares N°	Otros: Saber leer y escribir		

OBJETIVO DEL BLOQUE MODULAR:

Al terminar el estudio del Bloque Modular el agente educativo estará en capacidad de orientar a la comunidad en la prevención de las enfermedades bucodentales.

MODULOS INSTRUCCIONALES QUE LO INTEGRAN

N°	NOMBRE MODULO INSTRUCCIONAL	Duración Máxima	Código
01	Identificar las partes que forman la cavidad oral	4	408042301
02	Orientar a la comunidad sobre la prevención de caries periontopatias	10	408042302
03	Orientar a la comunidad sobre la aplicación de las técnicas de cepillado dental y limpieza interdental	16	408042303
04	Orientar a la comunidad sobre los cuidados de la cavidad oral en las diferentes edades.	12	408042304

Material Textual	Material Audiovisual Nacional	Otro material didáctico Nal.
<input type="radio"/> Cartillas o Unidades N°	<input type="radio"/> Películas N°	<input type="radio"/> Guía de Aprendizaje
<input type="radio"/> Manual o colección básica	<input type="radio"/> Sonoviso N°	<input type="radio"/> Lista maestra requerimientos
<input type="radio"/> Guía material bibliográfico	<input type="radio"/> Grabación N°	<input type="radio"/> Banco de Preguntas
<input type="radio"/> Libro Específico	<input type="radio"/> Láminas	<input type="radio"/> Banco de Pruebas
		<input type="radio"/> Perfiles de salida



51- 63101

90 OCT -3 AÑO 21.

- 2 OCT. 1990

Page A Atendido
3471

MEMORANDO

PARA: Dr. Omar Patiño Hernández, Subdirector Agropec. Bogotá-Cund.
DE: Subdirectores: Técnico Pedagógico y Agropecuario y de P. Social (E)
REF.: Codificación Bloque Modular Prevención y Atención Desastres

Atentamente nos permitimos enviarle 4 juegos de los Módulos Instruccionales que conforman el Bloque sobre Prevención y Atención de Desastres de la especialidad Educación en Salud, los cuales se constituyen en herramienta básica para el desarrollo de acciones relacionadas con las amenazas y riesgos detectados en cada región y localidad.

Este Bloque Modular no exige la aplicación estricta de todos los Módulos Instruccionales descritos en él, solamente es obligatorio el de Inducción a la Prevención y Atención de Desastres; los demás se aplicarán según sean las necesidades específicas de la región.

Como apoyo a cada uno de los Módulos, próximamente saldrá una cartilla elaborada por funcionarios pertenecientes a las Entidades que conforman el Sistema Nacional de Prevención y Atención de Desastres.

El material debe distribuirse en las siguientes dependencias:

- . Oficina de Registro y Certificación
- . Oficina de Estadística
- . Coordinación del Programa de Atención y Prevención de Desastres.

Cordialmente,

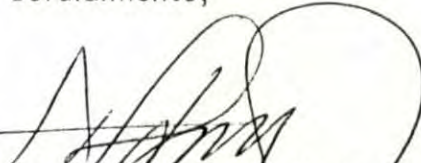
Julio César Del Valle B.

Miguel Diago R.

c.c. Oficina de Registro y Certificación - Oficina de Estadística
Coordinación del Programa de Atención y Prevención de Desastres

Anexo

S.I.A.H.S. 90.10.04

Igual texto para:

(c.c. para: Oficina de Registro y Certificación
Oficina de Estadística
Coordinación del Programa de Atención
y Prevención de Desastres)

JOSE MANUEL BARROS	Jefe Unidad	Des. Com.	GUAJIRA
RUBEN TRUJILLO	Subdirector	Regional	VALLE
GABRIEL ANGEL	"	"	ANTIOQUIA-CHOCO
ALCIBIADES DAVILA	"	"	BOLIVAR-SUCRE
IVAN BUITRAGO	"	"	CALDAS
REYNALDO BENITEZ	"	"	SANTANDER
GUSTAVO E. SOSSA	"	"	BOYACA
MIGUEL ANGEL JIMENEZ	"	"	MAGDALENA
ALFREDO DURAN	"	"	NORTE DE SANTANDER
JORGE SEGURA	"	"	TOLIMA
JUAN JOSE RETREPO	"	"	RISARALDA
CARLOS A. FLOREZ	Jefe Unidad	Des. Com.	CAUCA
CARLOS BUELVAS R.	Subdirector	Regional	CORDOBA
ALFREDO URRUTIA	Jefe Unidad	Des. Com.	CESAR
NORBERTO ACEVEDO	Subdirector	Regional	HUILA
LEOPOLDO MUÑOZ P.	Subdirector	Regional	NARIÑO
RODRIGO JARAMILLO	Subdirector	Reg. (E.)	QUINDIO
ALBERTO MEISEL	Subdirector	Regional	ATLANTICO
GUSTAVO A. GOMEZ	Subdirector	Regional	META

Servicio Nacional de Aprendizaje SENA
Subdirección Técnico-Pedagógica

Sector: COMERCIO Y SERVICIOS

4

Especialidad: Educación en Salud

4 0 8 0 4

BLOQUE MODULAR: Prevención y atención de desastres

4 0 8 0 4 3 1

Requisitos de Ingreso.

Objetivos del Bloque:

Al terminar de estudiar este bloque modular, el alumno estará en capacidad de identificar los riesgos del medio en que vive y definir un plan de acción concertado con los comités regionales y locales de emergencia.

MODULOS INSTRUCCIONALES COMPONENTES

Nombre	Código	Duración
01 Inducción a la prevención y atención de desastres	408043101	40 Horas
02 Terremotos	408043102	40 Horas
03 Erupciones volcánicas	408043103	40 Horas
04 Huracanes	408043104	40 Horas
05 Inundaciones	408043105	40 Horas
06 Sequías	408043106	40 Horas
07 Deslizamientos	408043107	40 Horas
08 Incendios	408043108	40 Horas
09 Primeros auxilios	408043109	40 Horas

ODONTOLOGIA SOCIAL



CATALOGO MODULAR

CATALOGO NACIONAL DE ACCIONES DE FORMACION PROFESIONAL

Sector: Servicios
Familia Ocupacional: Salud
Especialidad: Odontología Soc

Códigos	
4	4
4	0
8	0
4	0
8	0
0	6

ITINERARIO DE FORMACION PARA LA ESPECIALIDAD

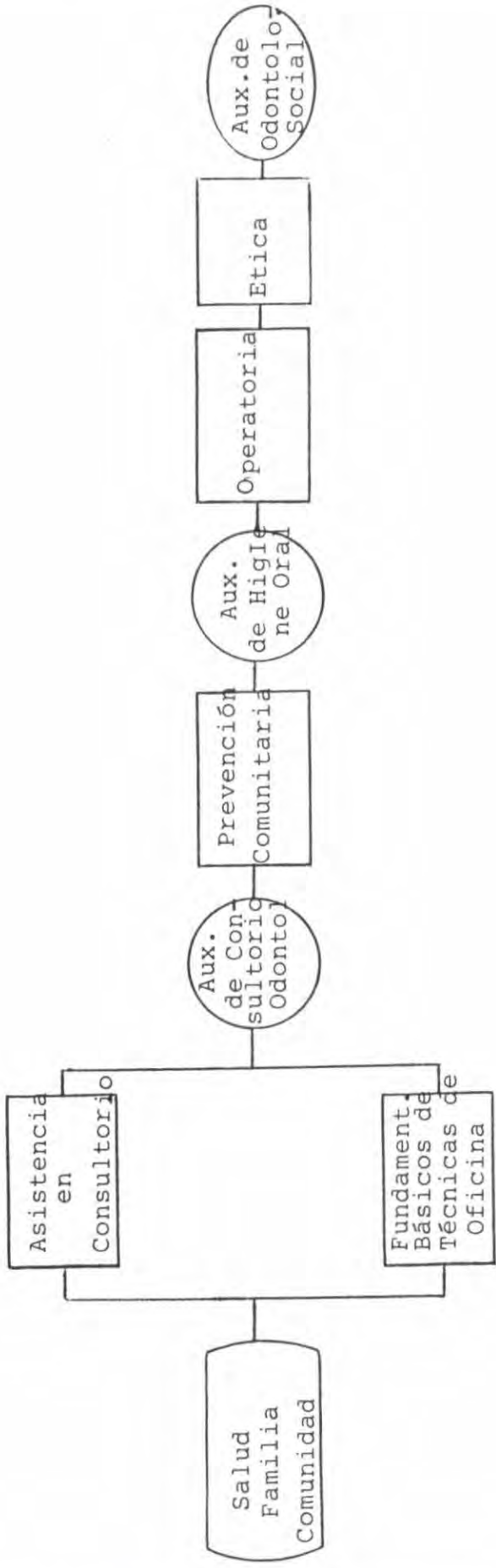

 Servicio Nacional de Aprendizaje	CATALOGO NACIONAL DE ACCIONES DE FORMACION PROFESIONAL	Sector	4
		Servicios	

Familia Ocupacional: Salud Especialidad: Odontología Social

BLOQUES MODULARES QUE CONFORMAN LA ESPECIALIDAD

Nº	NOMBRE	Salida Parcial		Durac. Máxima	Código bloque Modular
		SI	NO		
01	Salud Familia Comunidad		X	130	4080111
02	Asistencia en Consultorio		x	330	4080612
03	Fundamentos Básicos en Técnicas de Ofic.		X	300	4080613
04	Prevención Comunitaria		X	530	4080614
05	Operatoria		X	1.500	4080616
06	Etica		x	90	9001111

SALIDAS QUE OFRECE EL ITINERARIO DE FORMACION DE LA ESPECIALIDAD

NOMBRE	Tipo de salida	Bloques modulares componentes	Durac. máxima	Código salida
Auxiliar de Consultorio Odontológico.	Parcial.	01 - 02 - 03	760	4080610
Auxiliar de Higiene Oral	Parc.	01 - 02 - 03 - 04	1.290	4080615
Auxiliar de Odontología Social,	Plena	01 a 06	2.880	4080600

 Servicio Nacional de Aprendizaje	CATALOGO NACIONAL DE ACCIONES DE FORMACION PROFESIONAL	Sector 4
		Servicios

NOMBRE DEL BLOQUE MODULAR: Salud Familia Comunidad		Bloque Nº 01	Duración Máxima: 130	Código: 4 0 8 0 1 1 1
Familia Ocupacional a que Pertenece: Salud	Especialidad: Odontología Social	Salida Parcial que Ofrece: Ninguna		
Requisitos para salida: Bloques Número: Ninguna	REQUISITOS DE INGRESO AL BLOQUE MODULAR			
	Bloques modulares Nº	Otros: 4º Bto.		

OBJETIVO DEL BLOQUE MODULAR: Ubicarse en el Sistema Nacional de Salud y promover la conservación y mejoramiento del medio ambiente a través de acciones técnicas y educativas en la Comunidad, la familia y la persona.

MODULOS INSTRUCCIONALES QUE LO INTEGRAN

Nº	NOMBRE MODULO INSTRUCCIONAL	Duración Máxima	Código
01	Identificar Relaciones individuo, familia, comunidad y medio ambiente.	18	408011101
02	Reconocer la interacción Salud. Enfermedad con el individuo, la familia y la Comunidad.	40	408011102
03	Utilizar Técnicas de Comunicación.	24	408011103
04	Utilizar conocimientos básicos de Anatomía para promoción de la salud y prevención de la Enfermedad.	32	408011104
05	Realizar acciones de Control Microbiano	16	408011105

Material Textual	Material Audiovisual Nacional	Otro material didáctico Nal.
<input type="radio"/> Cartillas o Unidades Nº ___	<input type="radio"/> Películas Nº ___	<input type="radio"/> Guía de Aprendizaje
<input type="radio"/> Manual o colección básica	<input type="radio"/> Sonoviso Nº ___	<input type="radio"/> Lista maestra requerimientos
<input type="radio"/> Guía material bibliográfico	<input type="radio"/> Grabación Nº ___	<input type="radio"/> Banco de Preguntas
<input type="radio"/> Libro Específico	<input type="radio"/> Láminas	<input type="radio"/> Banco de Pruebas
		<input type="radio"/> Perfiles de salida

 Servicio Nacional de Aprendizaje	CATALOGO NACIONAL DE ACCIONES DE FORMACION PROFESIONAL	S e c t o r 4
		Servicios

NOMBRE DEL BLOQUE MODULAR: Asistencia en Consultorio		Bloque Nº 02	Duración Máxima: 330	C ó d i g o: 4 0 8 0 6 1 2
Familia Ocupacional a que Pertenece: Salud	Especialidad: Odontología Social		Salida Parcial que Ofrece: Ninguna	
Requisitos para salida: Bloques Número:	REQUISITOS DE INGRESO AL BLOQUE MODULAR			
	Bloques modulares Nº 01		Otros:	

OBJETIVO DEL BLOQUE MODULAR:

Colaborar con el Odontólogo en las acciones profilácticas curativas y de rehabilitación que realice en el Consultorio Odontológico.

MODULOS INSTRUCCIONALES QUE LO INTEGRAN

Nº	NOMBRE MODULO INSTRUCCIONAL	Duración Máxima	Código
01	Aplicar conocimientos de histología fisiología y anatomía para la promoción y prevención de la Salud Oral.	60	408061201
02	Aplicar Técnicas de Control microbiano específicas para cavidad oral.	30	408061202
03	Aplicar Técnicas Estadísticas Básicas	30	408061203
04	Controles Signos Vitales	30	408061204
05	Preparar materiales y equipos odontológicos	40	408061205
06	Instrumentar procedimientos odontológicos en consultorios.	40	408061206

Material Textual	Material Audiovisual Nacional	Otro material didáctico Nal.
<input type="radio"/> Cartillas o Unidades Nº _____	<input checked="" type="radio"/> Películas Nº _____	<input type="radio"/> Guía de Aprendizaje
<input type="radio"/> Manual o colección básica	<input checked="" type="radio"/> Sonoviso Nº _____	<input type="radio"/> Lista maestra requerimientos
<input type="radio"/> Guía material bibliográfico	<input type="radio"/> Grabación Nº _____	<input type="radio"/> Banco de Preguntas
<input type="radio"/> Libro Específico	<input type="radio"/> Láminas	<input type="radio"/> Banco de Pruebas
		<input type="radio"/> Perfiles de salida

 Servicio Nacional de Aprendizaje	CATALOGO NACIONAL DE ACCIONES DE FORMACION PROFESIONAL	Sector 4
		Servicios

NOMBRE DEL BLOQUE MODULAR: Asistencia en Consultorio		Bloque N° 02	Duración Máxima:	Código: 4 0 8 0 6 1 2
Familia Ocupacional a que Pertenece: Salud	Especialidad: Odontología Social	Salida Parcial que Ofrece: Ninguna		
Requisitos para salida: Bloques Número:	REQUISITOS DE INGRESO AL BLOQUE MODULAR		Otros:	
Bloques modulares N° 01				

OBJETIVO DEL BLOQUE MODULAR:

MODULOS INSTRUCCIONALES QUE LO INTEGRAN

N°	NOMBRE MODULO INSTRUCCIONAL	Duración Máxima	Código
07	Tomar y revelar radiografía intraorales	50	408061207
08	Realizar actividades en situaciones de emergencia.	50	408061208

Material Textual	Material Audiovisual Nacional	Otro material didáctico Nat.
<input type="radio"/> Cartillas o Unidades N° __	<input type="radio"/> Películas N° ____	<input type="radio"/> Guía de Aprendizaje
<input type="radio"/> Manual o colección básica	<input type="radio"/> Sonoviso N° ____	<input type="radio"/> Lista maestra requerimientos
<input type="radio"/> Guía material bibliográfico	<input type="radio"/> Grabación N° ____	<input type="radio"/> Banco de Preguntas
<input type="radio"/> Libro Específico	<input type="radio"/> Láminas	<input type="radio"/> Banco de Pruebas
		<input type="radio"/> Perfiles de salida

 Servicio Nacional de Aprendizaje	CATALOGO NACIONAL DE ACCIONES DE FORMACION PROFESIONAL	S e c t o r 4
		Servicios

NOMBRE DEL BLOQUE MODULAR: Fundamentos Básicos en Técnicas de Ofic,		Bloque N° 03	Duración Máxima: 300	C ó d i g o: <table border="1"> <tr> <td>4</td><td>0</td><td>8</td><td>0</td><td>6</td><td>1</td><td>3</td> </tr> </table>	4	0	8	0	6	1	3
4	0	8	0	6	1	3					
Familia Ocupacional a que Pertenece: Salud	Especialidad: Odontología Social		Salida Parcial que Ofrece: Ninguna								
Requisitos para salida: Bloques Número:	REQUISITOS DE INGRESO AL BLOQUE MODULAR										
	Bloques modulares N°		Otros:								

OBJETIVO DEL BLOQUE MODULAR:

Realizar las acciones propias del Auxiliar de Consultorio Odontológico en el Area de Mecanografía, Recepción, Archivo y Contabilidad.

MODULOS INSTRUCCIONALES QUE LO INTEGRAN

Nº	NOMBRE MODULO INSTRUCCIONAL	Duración Máxima	Código
01	Hacer Mantenimiento máquina de escribir	10	408061301
02	Escribir a máquina cartas, memorandos, telegramas.	150	408061302
03	Manejar Archivo Alfabético	40	408061303
04	Atender público en forma personal y telefónica.	60	408061304
05	Verificar liquidaciones, documentos comerciales.	5	408061305
06	Efectuar registros en libros diario y auxiliares.	20	408061306

Material Textual	Material Audiovisual Nacional	Otro material didáctico Nal.
<input type="radio"/> Cartillas o Unidades N° ____ <input type="radio"/> Manual o colección básica <input type="radio"/> Guía material bibliográfico <input type="radio"/> Libro Específico	<input type="radio"/> Películas N° ____ <input type="radio"/> Sonoviso N° ____ <input type="radio"/> Grabación N° ____ <input type="radio"/> Láminas	<input type="radio"/> Guía de Aprendizaje <input type="radio"/> Lista maestra requerimientos <input type="radio"/> Banco de Preguntas <input type="radio"/> Banco de Pruebas <input type="radio"/> Perfiles de salida

 Servicio Nacional de Aprendizaje	CATALOGO NACIONAL DE ACCIONES DE FORMACION PROFESIONAL	Sector 4
		Servicios

NOMBRE DEL BLOQUE MODULAR: Fundamentos básicos en Técnicas de Ofic.		Bloque Nº 03	Duración Máxima: 300	Código: <table border="1"> <tr> <td>4</td><td>0</td><td>8</td><td>0</td><td>6</td><td>1</td><td>3</td> </tr> </table>	4	0	8	0	6	1	3
4	0	8	0	6	1	3					
Familia Ocupacional a que Pertenece: Salud	Especialidad: Odontología Social	Salida Parcial que Ofrece: Ninguna									
Requisitos para salida: Bloques Número:	REQUISITOS DE INGRESO AL BLOQUE MODULAR										
	Bloques modulares Nº	Otros:									

OBJETIVO DEL BLOQUE MODULAR:

MODULOS INSTRUCCIONALES QUE LO INTEGRAN

Nº	NOMBRE MODULO INSTRUCCIONAL	Duración Máxima	Código
07	Elaborar Balance de Comprobación del Libro Mayor y Auxiliares.	10	408061307
08	Efectuar movimientos de Caja Menor	5	408061308

Material Textual	Material Audiovisual Nacional	Otro material didáctico Nal.
<input type="radio"/> Cartillas o Unidades Nº ___	<input type="radio"/> Películas Nº ___	<input type="radio"/> Guía de Aprendizaje
<input type="radio"/> Manual o colección básica	<input type="radio"/> Sonoviso Nº ___	<input type="radio"/> Lista maestra requerimientos
<input type="radio"/> Guía material bibliográfico	<input type="radio"/> Grabación Nº ___	<input type="radio"/> Banco de Preguntas
<input type="radio"/> Libro Específico	<input type="radio"/> Láminas	<input type="radio"/> Banco de Pruebas
		<input type="radio"/> Perfiles de salida

 Servicio Nacional de Aprendizaje	CATALOGO NACIONAL DE ACCIONES DE FORMACION PROFESIONAL	Sector 4
		Servicios

NOMBRE DEL BLOQUE MODULAR: Prevención Comunitaria		Bloque Nº 04	Duración Máxima: 530	Código: <table border="1"> <tr> <td>4</td><td>0</td><td>8</td><td>0</td><td>6</td><td>1</td><td>4</td><td>4</td> </tr> </table>	4	0	8	0	6	1	4	4
4	0	8	0	6	1	4	4					
Familia Ocupacional a que Pertenece: Salud	Especialidad: Odontología Social		Salida Parcial que Ofrece: Ninguna									
Requisitos para salida: Bloques Número:	REQUISITOS DE INGRESO AL BLOQUE MODULAR			Bloques modulares Nº 01-02-03								
				Otros: 4°								

OBJETIVO DEL BLOQUE MODULAR:

Realizar acciones tendientes a mantener y/o recuperar la Salud Oral de la Comunidad.

MODULOS INSTRUCCIONALES QUE LO INTEGRAN

Nº	NOMBRE MODULO INSTRUCCIONAL	Duración Máxima	Código
01	Instrumentar procedimientos Odontológicos en el Quirófano.	100	408061401
02	Reconocer patologías en cavidad oral	30	408061402
03	Realizar acciones preventivas en Salud Oral Comunitaria.	400	408061403

Material Textual	Material Audiovisual Nacional	Otro material didáctico Nal.
<input type="radio"/> Cartillas o Unidades Nº ___	<input type="radio"/> Películas Nº ___	<input type="radio"/> Gufa de Aprendizaje
<input type="radio"/> Manual o colección básica	<input type="radio"/> Sonoviso Nº ___	<input type="radio"/> Lista maestra requerimientos
<input type="radio"/> Gufa material bibliográfico	<input type="radio"/> Grabación Nº ___	<input type="radio"/> Banco de Preguntas
<input type="radio"/> Libro Específico	<input type="radio"/> Láminas	<input type="radio"/> Banco de Pruebas
		<input type="radio"/> Perfiles de salida

 Servicio Nacional de Aprendizaje	CATALOGO NACIONAL DE ACCIONES DE FORMACION PROFESIONAL	Sector 4
		Salud

NOMBRE DEL BLOQUE MODULAR: Operatoria		Bloque Nº 05	Duración Máxima: 1.500	Código: 4 0 8 0 6 1 6
Familia Ocupacional a que Pertenece: Salud	Especialidad: Odontología Social	Salida Parcial que Ofrece: Auxiliar de Odontología S.		
Requisitos para salida: Bloques Número:	REQUISITOS DE INGRESO AL BLOQUE MODULAR			
	Bloques modulares Nº	Otros: 60. BTO. Aux. de Higiene oral		

OBJETIVO DEL BLOQUE MODULAR:

Restaurar Morfológica y funcionalmente los dientes deciduos y permanentes.

MODULOS INSTRUCCIONALES QUE LO INTEGRAN

Nº	NOMBRE MODULO INSTRUCCIONAL	Duración Máxima	Código
01	Aplicar anestesia local en odontología	90	408061601
02	Reproducir formas anatómicas de las distintas piezas dentales.	150	408061602
03	Preparar y obturar piezas dentales posteriores.	560	408061603
04	Preparar y obturar piezas dentales anteriores	700	408061604

Material Textual	Material Audiovisual Nacional	Otro material didáctico Nal.
<input type="radio"/> Cartillas o Unidades Nº _____	<input type="radio"/> Películas Nº _____	<input type="radio"/> Guía de Aprendizaje
<input type="radio"/> Manual o colección básica	<input type="radio"/> Sonoviso Nº _____	<input type="radio"/> Lista maestra requerimientos
<input type="radio"/> Guía material bibliográfico	<input type="radio"/> Grabación Nº _____	<input type="radio"/> Banco de Preguntas
<input type="radio"/> Libro Específico	<input type="radio"/> Láminas	<input type="radio"/> Banco de Pruebas
		<input type="radio"/> Perfiles de salida

SERVICIO NACIONAL DE
APRENDIZAJE - SENA

CATALOGO NACIONAL DE ACCIONES DE
FORMACION PROFESIONAL

SECTOR: SERVICIOS
Familia Ocupacional: SALUD

4	0	8	1	8
4	0	8	0	8
4	0	8	0	8

ITINERARIO DE FORMACION DE LA FAMILIA OCUPACIONAL

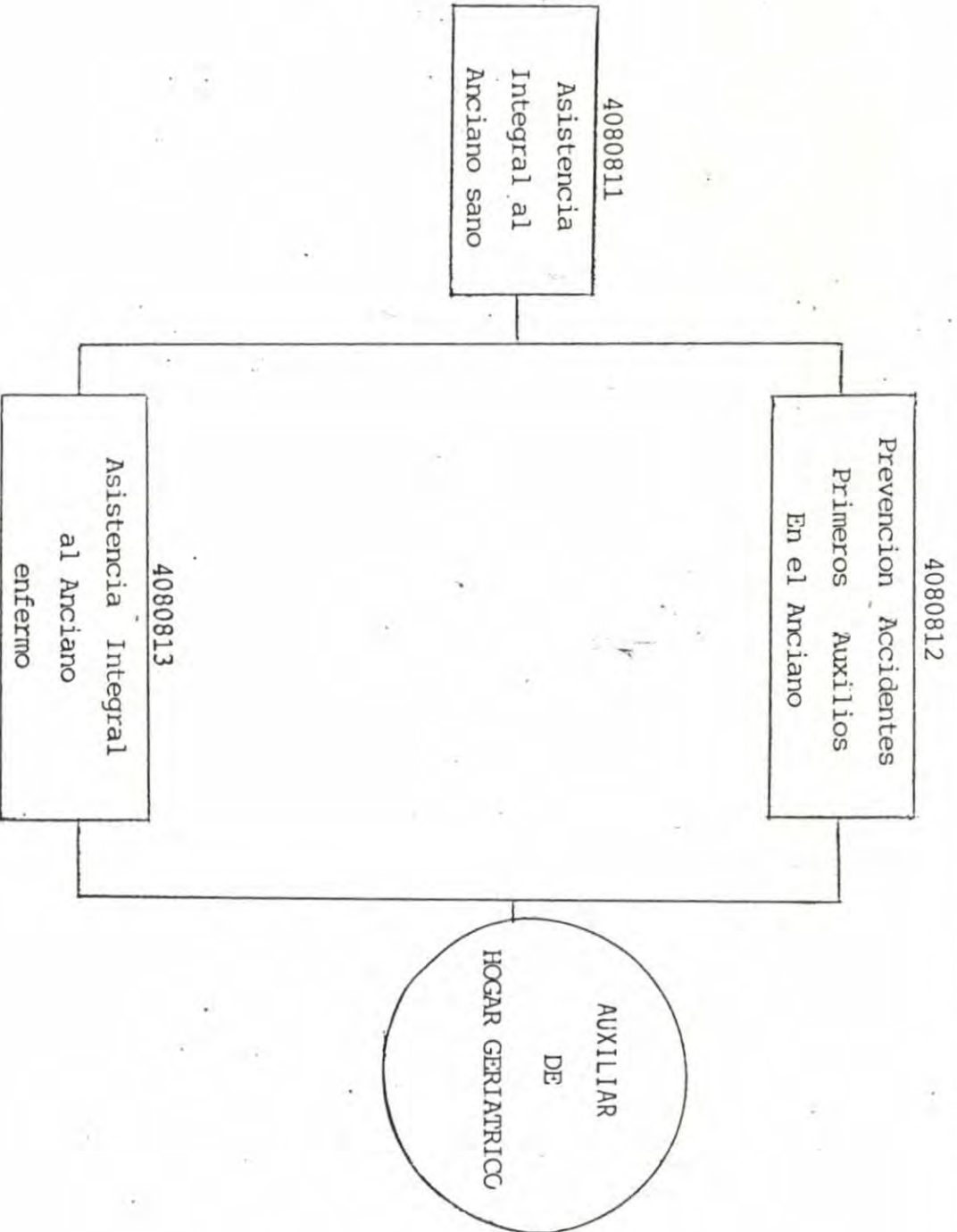

NOMBRE DEL BLOQUE MODULAR: Asistencia integral al anciano enfermo		Bloque Nº 03	Duración Máxima: 120	Código: 4 0 8 0 8 1 3
Familia Ocupacional a que pertenece: SALUD	Especialidad: GERONTOLOGIA	Salida Parcial que Ofrece: NINGUNA		
Requisitos para salida: Bloques Número:	REQUISITOS DE INGRESO AL BLOQUE MODULAR			
	Bloques modulares Nº	Otros:		

OBJETIVO DEL BLOQUE MODULAR:

Al concluir los conocimientos teórico prácticos de este Bloque el trabajador alumno podrá brindar asistencia al anciano enfermo de acuerdo con las alteraciones individuales físicas y psíquicas que presenta, en forma segura y eficaz.

MODULOS INSTRUCCIONALES QUE LO INTEGRAN

Nº	NOMBRE MODULO INSTRUCCIONAL	Duración Máxima	Código
01	Reconoce aspectos generales más frecuentes en el anciano enfermo	2	408081301
02	Observa, valora el estado físico, psíquico y social del anciano enfermo	3	408081302
03	Estructura el plan de asistencia al anciano enfermo	5	408081303
04	Asistir al anciano enfermo en su higiene personal	4	408081304
05	Administrar medicamentos por las diferentes vías	12	408081305
06	Asistir al anciano enfermo con problemas de hipertensión, arritmias, trombosis, arterioesclerosis.	3	408081306

Material Textual	Material Audiovisual Nacional	Otro material didáctico Nal.
<input type="radio"/> Cartillas o Unidades Nº _____	<input type="radio"/> Películas Nº _____	<input type="radio"/> Guía de Aprendizaje
<input type="radio"/> Manual o colección básica	<input type="radio"/> Sonoviso Nº _____	<input type="radio"/> Lista maestra requerimientos
<input type="radio"/> Guía material bibliográfico	<input type="radio"/> Grabación Nº _____	<input type="radio"/> Banco de Preguntas
<input type="radio"/> Libro Específico	<input type="radio"/> Láminas	<input type="radio"/> Banco de Pruebas
		<input type="radio"/> Perfiles de salida

NOMBRE DEL BLOQUE MODULAR: Asistencia integral al anciano enfermo		Bloque Nº 03	Duración Máxima: 120	Código: 4 0 8 0 8 1 3
Familia Ocupacional a que Pertenece: SALUD	Especialidad: GERONTOLOGIA	Salida Parcial que Ofrece: NINGUNA		
Requisitos para salida: Bloques Número:	REQUISITOS DE INGRESO AL BLOQUE MODULAR			
	Bloques modulares Nº	Otros:		

OBJETIVO DEL BLOQUE MODULAR:

MODULOS INSTRUCCIONALES QUE LO INTEGRAN

Nº	NOMBRE MODULO INSTRUCCIONAL	Duración Máxima	Código
07	Asistir al anciano con problemas de insuficiencia respiratoria, enfisema pulmonar, neumonia y tuberculosis.	3	408081307
08	Asistir al anciano con problemas de incontinencia, esteñimiento, ulcera y diarrea	3	408081308
09	Asistir al anciano con problemas de infecciones urinarias; prostata, prolapso de vejiga y vagina.	3	408081309
10	Asistir al anciano con problemas de anemia y leucemia.	3	408081310

Material Textual	Material Audiovisual Nacional	Otro material didáctico Nal.
<input type="radio"/> Cartillas o Unidades Nº _____	<input type="radio"/> Películas Nº _____	<input type="radio"/> Guía de Aprendizaje
<input type="radio"/> Manual o colección básica	<input type="radio"/> Sonoviso Nº _____	<input type="radio"/> Lista maestra requerimientos
<input type="radio"/> Guía material bibliográfico	<input type="radio"/> Grabación Nº _____	<input type="radio"/> Banco de Preguntas
<input type="radio"/> Libro Específico	<input type="radio"/> Láminas	<input type="radio"/> Banco de Pruebas
		<input type="radio"/> Perfiles de salida

NOMBRE DEL BLOQUE MODULAR: Asistencia integral al anciano enfermo		Bloque Nº 03	Duración Máxima: 120	Código: 4 0 8 0 8 1 3
Familia Ocupacional a que Pertenece: SALUD	Especialidad: GERONTOLOGIA	Salida Parcial que Ofrece: NINGUNA		
Requisitos para salida: Bloques Número:	REQUISITOS DE INGRESO AL BLOQUE MODULAR			
	Bloques modulares Nº	Otros:		

OBJETIVO DEL BLOQUE MODULAR:

MODULOS INSTRUCCIONALES QUE LO INTEGRAN

Nº	NOMBRE MODULO INSTRUCCIONAL	Duración Máxima	Código
11	Asistir Al anciano diabético	2	408081311
12	Asistir al anciano con osteoporosis, fracturas, parapléjico, artitris .	3	408081312
13	Asistir al anciano con cancer	2	408081313
14	Asistir al anciano con depresiones y alzheimer	2	408081314
15	Asistir al anciano con sífilis	1	408081315
16	Asistir al anciano con problemas de nutrición	2	408081316
17	Asistir al anciano con problemas de cataratas y glaucoma	1	408081317
18	Asistir al anciano con deficiencias auditivas	1	408081318

Material Textual	Material Audiovisual Nacional	Otro material didáctico Nal.
<input type="radio"/> Cartillas o Unidades Nº ___	<input type="radio"/> Películas Nº ___	<input type="radio"/> Guía de Aprendizaje
<input type="radio"/> Manual o colección básica	<input type="radio"/> Sonoviso Nº ___	<input type="radio"/> Lista maestra requerimientos
<input type="radio"/> Guía material bibliográfico	<input type="radio"/> Grabación Nº ___	<input type="radio"/> Banco de Preguntas
<input type="radio"/> Libro Específico	<input type="radio"/> Láminas	<input type="radio"/> Banco de Pruebas
		<input type="radio"/> Perfiles de salida

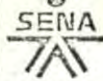

NOMBRE DEL BLOQUE MODULAR: Asistencia integral al anciano enfermo		Bloque N°	Duración Máxima:	Código: 4 0 8 0 8 1 3
Familia Ocupacional a que pertenece: SALUD	Especialidad: GERONTOLOGIA	Salida Parcial que Ofrece: NINGUNA		
Requisitos para salida: Bloques Número:	REQUISITOS DE INGRESO AL BLOQUE MODULAR			
	Bloques modulares N°	Otros:		

OBJETIVO DEL BLOQUE MODULAR:

MODULOS INSTRUCCIONALES QUE LO INTEGRAN

N°	NOMBRE MODULO INSTRUCCIONAL	Duración Máxima	Código
19	Brinda atención afectiva y espiritual a la persona en estado terminal.	12	408081319

Material Textual	Material Audiovisual Nacional	Otro material didáctico Nat.
<input type="radio"/> Cartillas o Unidades N°	<input type="radio"/> Películas N°	<input type="radio"/> Guía de Aprendizaje
<input type="radio"/> Manual o colección básica	<input type="radio"/> Sonoviso N°	<input type="radio"/> Lista maestra requerimientos
<input type="radio"/> Guía material bibliográfico	<input type="radio"/> Grabación N°	<input type="radio"/> Banco de Preguntas
<input type="radio"/> Libro Específico	<input type="radio"/> Láminas	<input type="radio"/> Banco de Pruebas
		<input type="radio"/> Perfiles de salida

NOMBRE DEL BLOQUE MODULAR: Prevención de Accidentes y Primeros Auxilios en el anciano		Bloque N° 02	Duración Máxima: 80	Código: 4080812
Familia Ocupacional a que pertenece: SALUD	Especialidad: GERONTOLOGIA	Salida Parcial que Ofrece: NINGUNA		
Requisitos para salida: Bloques Número:	REQUISITOS DE INGRESO AL BLOQUE MODULAR			
	Bloques modulares N°	Otros:		

OBJETIVO DEL BLOQUE MODULAR:

Al concluir los conocimientos teórico prácticos de este Bloque Modular, el sujeto de formación podrá brindar una atención inmediata, oportuna y eficaz al anciano en el sitio del accidente y/o enfermedad súbita aplicando los principios que rigen toda acción en prevención de accidentes y primeros auxilios.

MODULOS INSTRUCCIONALES QUE LO INTEGRAN

N°	NOMBRE MODULO INSTRUCCIONAL	Duración Máxima	Código
01	Identifica hábitos, costumbre socioculturales que desmejoran y colocan en riesgo la salud del anciano	2	40802101
02	Identifica situaciones y circunstancias peligrosas en el hogar, en la calle y en el trabajo que atentan contra la integridad del anciano.	2	408081202
03	Identifica medidas preventivas para evitar accidentes en el hogar, la calle y el trabajo.	3	408081203
04	Promueve medidas preventivas para evitar complicaciones en el anciano.	2	408081204

Material Textual	Material Audiovisual Nacional	Otro material didáctico Na.
<input type="checkbox"/> Cartillas o Unidades N° ___	<input type="checkbox"/> Películas N° ___	<input type="checkbox"/> Guía de Aprendizaje
<input type="checkbox"/> Manual o colección básica	<input type="checkbox"/> Sonoviso N° ___	<input type="checkbox"/> Lista maestra requerimientos
<input type="checkbox"/> Guía material bibliográfico	<input type="checkbox"/> Grabación N° ___	<input type="checkbox"/> Banco de Preguntas
<input type="checkbox"/> Libro Específico	<input type="checkbox"/> Láminas	<input type="checkbox"/> Banco de Pruebas
		<input type="checkbox"/> Perfiles de salida

NOMBRE DEL BLOQUE MODULAR: Prevención de Accidentes y Primeros Auxilios en el Anciano		Bloque N° 02	Duración Máxima: 80	Código: 4080812
Familia Ocupacional a que pertenece: Salud	Especialidad: Gerontología	Salida Parcial que Ofrece: Ninguna		
Requisitos para salida: Bloques Número:	REQUISITOS DE INGRESO AL BLOQUE MODULAR			
	Bloques modulares N°	Otros:		

OBJETIVO DEL BLOQUE MODULAR:

MODULOS INSTRUCCIONALES QUE LO INTEGRAN

N°	NOMBRE MODULO INSTRUCCIONAL	Duración Máxima	Código
05	Asiste al anciano en las actividades y ejercicios físicos.	3	408081205
06	Determina situación de emergencia en el anciano	10	408081206
07	Aplica principios básicos en situaciones de emergencia.	2	408081207
08	Revisa el estado físico del anciano en situaciones de urgencia.	6	408081208
09	Aplica técnicas de vendajes en anciano lesionados	3	408081209
10	Realiza transporte en el anciano lesionado.	2	408081210

Material Textual	Material Audiovisual Nacional	Otro material didáctico Nal.
<input type="radio"/> Cartillas o Unidades N°	<input type="radio"/> Películas N°	<input type="radio"/> Guía de Aprendizaje
<input type="radio"/> Manual o colección básica	<input type="radio"/> Sonoviso N°	<input type="radio"/> Lista maestra requerimientos
<input type="radio"/> Guía material bibliográfico	<input type="radio"/> Grabación N°	<input type="radio"/> Banco de Preguntas
<input type="radio"/> Libro Específico	<input type="radio"/> Láminas	<input type="radio"/> Banco de Pruebas
		<input type="radio"/> Perfiles de salida

NOMBRE DEL BLOQUE MODULAR: Prevención de Accidentes y Primeros Auxilios en el anciano		Bloque N° 02	Duración Máxima: 80	Código: 4080812
Familia Ocupacional a que pertenece: SALUD	Especialidad: GERONTOLOGIA		Salida Parcial que Ofrece: NINGUNA	
Requisitos para salida: Bloques Número:	REQUISITOS DE INGRESO AL BLOQUE MODULAR			
	Bloques modulares N°		Otros:	

OBJETIVO DEL BLOQUE MODULAR:

MODULOS INSTRUCCIONALES QUE LO INTEGRAN

N°	NOMBRE MODULO INSTRUCCIONAL	Duración Máxima	Código
11	Asiste al anciano con lesiones de piel a situaciones de emergencia.	6	408081211
12	Asiste al anciano en emergencia para hemorragia y shock	3	408081212
13	Asiste al anciano con quemaduras de diferentes grados.	4	408081213
14	Asiste al anciano con lesiones del sistema musculoesquelético.	10	408081214
15	Asiste al anciano en situaciones de emergencia respiratoria.	4	408081215

Material Textual	Material Audiovisual Nacional	Otro material didáctico Nal.
<input type="radio"/> Cartillas o Unidades N°	<input type="radio"/> Películas N°	<input type="radio"/> Guía de Aprendizaje
<input type="radio"/> Manual o colección básica	<input type="radio"/> Sonoviso N°	<input type="radio"/> Lista maestra requerimientos
<input type="radio"/> Guía material bibliográfico	<input type="radio"/> Grabación N°	<input type="radio"/> Banco de Preguntas
<input type="radio"/> Libro Específico	<input type="radio"/> Láminas	<input type="radio"/> Banco de Pruebas
		<input type="radio"/> Perfiles de salida

NOMBRE DEL BLOQUE MODULAR: Prevención de Accidentes y Primeros Auxilios en el anciano		Bloque N° 02	Duración Máxima: 80	Código: 4080812
Familia Ocupacional a que pertenece: SALUD	Especialidad: GERONTOLOGIA		Salida Parcial que Ofrece: NINGUNA	
Requisitos para salida: Bloques Número:	REQUISITOS DE INGRESO AL BLOQUE MODULAR			
	Bloques modulares N°		Otros:	

OBJETIVO DEL BLOQUE MODULAR:

MODULOS INSTRUCCIONALES QUE LO INTEGRAN

N°	NOMBRE MODULO INSTRUCCIONAL	Duración Máxima	Código
16	Aplica tecnicas de reanimación en el anciano en paro cardio - respiratorio	3	408081216
17	Asiste al anciano en estado de emergencia con problemas neurológicos.	4	408081217
18	Asiste al anciano con intoxicación alimenticia y de droga	3	408081218

Material Textual	Material Audiovisual Nacional	Otro material didáctico Nat.
<input type="radio"/> Cartillas o Unidades N°	<input type="radio"/> Películas N°	<input type="radio"/> Guía de Aprendizaje
<input type="radio"/> Manual o colección básica	<input type="radio"/> Sonoviso N°	<input type="radio"/> Lista maestra requerimientos
<input type="radio"/> Guía material bibliográfico	<input type="radio"/> Grabación N°	<input type="radio"/> Banco de Preguntas
<input type="radio"/> Libro Específico	<input type="radio"/> Láminas	<input type="radio"/> Banco de Pruebas
		<input type="radio"/> Perfiles de salida

NOMBRE DEL BLOQUE MODULAR: Asistencia Integral al Anciano Sano	Bloque N° 01	Duración Máxima: 280	Código: <table border="1" style="display: inline-table; border-collapse: collapse;"> <tr> <td style="width:20px; text-align: center;">4</td> <td style="width:20px; text-align: center;">0</td> <td style="width:20px; text-align: center;">8</td> <td style="width:20px; text-align: center;">0</td> <td style="width:20px; text-align: center;">8</td> <td style="width:20px; text-align: center;">1</td> <td style="width:20px; text-align: center;">1</td> </tr> </table>	4	0	8	0	8	1	1
4	0	8	0	8	1	1				
Familia Ocupacional a que pertenece: SALUD	Especialidad: GERONTOLOGIA		Salida Parcial que Ofrece: NINGUNA							
Requisitos para salida: Bloques Número:	REQUISITOS DE INGRESO AL BLOQUE MODULAR									
	Bloques modulares N°		Otros:							

OBJETIVO DEL BLOQUE MODULAR:
 Al finalizar el Bloque y dominados los conocimientos teórico prácticos, el sujeto en formación podrá aplicar los principios generales de la asistencia integral al anciano sano, teniendo en cuenta sus necesidades Bio - Psico - Sociales, culturales como los cambios debidos al proceso de envejecimiento para que el individuo tenga una vejez activa y positiva.

MODULOS INSTRUCCIONALES QUE LO INTEGRAN

N°	NOMBRE MODULO INSTRUCCIONAL	Duración Máxima	Código
01	Identifica los elementos fundamentales del nuevo contexto de Formación profesional SENA	24	408081101
02	Identifica y analiza las dimensiones, valores y necesidades fundamentales del ser humano.	12	408081102
03	Identifica y fundamenta la dignidad, los derechos de la persona humana.	12	408081103
04	Identifica los factores que influyen en la salud del anciano y los recursos disponibles en los diferentes niveles de atención.	12	408081104

Material Textual	Material Audiovisual Nacional	Otro material didáctico Nal.
<input type="radio"/> Cartillas o Unidades N° ____	<input type="radio"/> Películas N° ____	<input type="radio"/> Guía de Aprendizaje
<input type="radio"/> Manual o colección básica	<input type="radio"/> Sonoviso N° ____	<input type="radio"/> Lista maestra requerimientos
<input type="radio"/> Guía material bibliográfico	<input type="radio"/> Grabación N° ____	<input type="radio"/> Banco de Preguntas
<input type="radio"/> Libro Específico	<input type="radio"/> Láminas	<input type="radio"/> Banco de Pruebas
		<input type="radio"/> Perfiles de salida

NOMBRE DEL BLOQUE MODULAR: Asistencia integral al Anciano sano		Bloque Nº	Duración Máxima: 280	Código: 4 0 8 0 8 1 1
Unidad Ocupacional a que pertenece: SALUD	Especialidad: GERONTOLOGIA	Salida Parcial que Ofrece: NINGUNA		
Requisitos para salida: Bloques Número:	REQUISITOS DE INGRESO AL BLOQUE MODULAR			
	Bloques modulares Nº	Otros:		

OBJETIVO DEL BLOQUE MODULAR:

MODULOS INSTRUCCIONALES QUE LO INTEGRAN

Nº	NOMBRE MODULO INSTRUCCIONAL	Duración Máxima	Código
05	Analiza los elementos esenciales de una autentica comunidad.	6	408081105
06	Identifica los factores del medio ambiente, costumbres patrones en la familia del anciano.	6	408081106
07	Fundamenta la importancia de la como fundamento de la comunidad	9	408081107
08	Identifica los aspectos éticos de la salud y de la enfermedad	3	408081108
09	Identifica los factores comunitarios que inciden en la salud del anciano.	6	408081109

Material Textual	Material Audiovisual Nacional	Otro material didáctico Nal.
<input type="radio"/> Cartillas o Unidades Nº _____	<input type="radio"/> Películas Nº _____	<input type="radio"/> Guía de Aprendizaje
<input type="radio"/> Manual o colección básica	<input type="radio"/> Sonoviso Nº _____	<input type="radio"/> Lista maestra requerimientos
<input type="radio"/> Guía material bibliográfico	<input type="radio"/> Grabación Nº _____	<input type="radio"/> Banco de Preguntas
<input type="radio"/> Libro Específico	<input type="radio"/> Láminas	<input type="radio"/> Banco de Pruebas
		<input type="radio"/> Perfiles de salida

NOMBRE DEL BLOQUE MODULAR: Asistencia integral al anciano sano		Bloque Nº 01	Duración Máxima: 280	Código: 4 0 8 0 8 1 1
Familia Ocupacional a que pertenece: SALUD	Especialidad: GERONTOLOGIA	Salida Parcial que Ofrece: NINGUNA		
Requisitos para salida: Bloques Número:	REQUISITOS DE INGRESO AL BLOQUE MODULAR			
	Bloques modulares Nº	Otros:		

OBJETIVO DEL BLOQUE MODULAR:

MODULOS INSTRUCCIONALES QUE LO INTEGRAN

Nº	NOMBRE MODULO INSTRUCCIONAL	Duración Máxima	Código
10	Identifica el comportamiento Bio-Psico-Social del individuo en el proceso de envejecimiento.	6	408081110
11	Promueve y orienta la salud del anciano, familia y comunidad	9	408081111
12	Orienta a la familia y comunidad sobre la importancia del papel del anciano.	6	408081112
13	Identifica las necesidades individuales del anciano	6	408081113
14	Reconoce la importancia y dignidad del trabajo	6	408081114
15	Planea la atención integral del anciano	9	408081115
16	Identifica los principios básicos de limpieza	3	408081116

Material Textual	Material Audiovisual Nacional	Otro material didáctico Nal.
<input type="radio"/> Cartillas o Unidades Nº _____	<input type="radio"/> Películas Nº _____	<input type="radio"/> Guía de Aprendizaje
<input type="radio"/> Manual o colección básica	<input type="radio"/> Sonoviso Nº _____	<input type="radio"/> Lista maestra requerimientos
<input type="radio"/> Guía material bibliográfico	<input type="radio"/> Grabación Nº _____	<input type="radio"/> Banco de Preguntas
<input type="radio"/> Libro Específico	<input type="radio"/> Láminas	<input type="radio"/> Banco de Pruebas
		<input type="radio"/> Perfiles de salida

NOMBRE DEL BLOQUE MODULAR: ESTERILIZACION		Bloque Nº 02	Duración Máxima: 32	Código: 4 0 8 0 1 2 2
Familia Ocupacional a que Pertenece: SALUD	Especialidad: ENFERMERIA	Salida Parcial que Ofrece: NINGUNA		
Requisitos para salida: Bloques Número:	REQUISITOS DE INGRESO AL BLOQUE MODULAR			
	Bloques modulares Nº 01	Otros: Auxiliar de Enfermería		

OBJETIVO DEL BLOQUE MODULAR:

Al finalizar este bloque, usted estará en capacidad de identificar una central de esterilización, preparar material, equipos para cirugía, esterilizarlos, almacenarlos y entregarlos de acuerdo a las normas específicas.

MODULOS INSTRUCCIONALES QUE LO INTEGRAN

	NOMBRE MODULO INSTRUCCIONAL	Duración Máxima	Código
01	Identificación de las central de materiales	5	408012201
02	Preparacion de material y equipos para cirugía	10	408012202
03	Esterilizar marterial y equipos para cirugía	9	408012203
04	Almacenar material y equipos estériles	4	408012204
05	Entrega de materiales estériles	4	408012205

Material Textual	Material Audlovisual Nacional	Otro material didáctico Nal.
<input type="radio"/> Cartillas o Unidades Nº ___ <input type="radio"/> Manual o colección básica <input type="radio"/> Guía material bibliográfico <input type="radio"/> Libro Específico	<input type="radio"/> Películas Nº ___ <input type="radio"/> Sonoviso Nº ___ <input type="radio"/> Grabación Nº ___ <input type="radio"/> Láminas	<input type="radio"/> Guía de Aprendizaje <input type="radio"/> Lista maestra requerimientos <input type="radio"/> Banco de Preguntas <input type="radio"/> Banco de Pruebas <input type="radio"/> Perfiles de salida

NOMBRE DEL BLOQUE MODULAR:

Bloque

Duración Máxima:

Código:

● CULANTE EN SALAS DE CIRUGIA

Nº 03

59

4 0 8 0 1 2 3

Familia Ocupacional a que Pertenece: SALUD

Especialidad: ENFERMERIA

Salida Parcial que Ofrece: NINGUNA

Requisitos para salida:
Bloques Número:

REQUISITOS DE INGRESO AL BLOQUE MODULAR

Bloques modulares Nº 01

Otros: Auxiliar de enfermería

OBJETIVO DEL BLOQUE MODULAR:

Al terminar éste bloque modular, el alumno estará en capacidad de identificar, preparar y circular en una sala de cirugía, un proceso quirúrgico corriente o especializado aplicando las técnicas y normas específicas sin margen de error.

MODULOS INSTRUCCIONALES QUE LO INTEGRAN

	NOMBRE MODULO INSTRUCCIONAL	Duración Máxima	Código
01	Identificación de un quirofano con sus diferentes equipos	8	408012301
02	Preparación de una sala de cirugía con sus elementos básicos y complementarlos según tipo de cirugía	9	408012302
03	Recepción del paciente quirúrgico en zona prequirúrgica.	3	408012303
04	Recepción del paciente en salas de cirugía	3	408012304
05	Circular durante la cirugía	10	408012305
●	Arreglo de salas después de la intervención quirúrgica.	6	408012306

Material Textual	Material Audiovisual Nacional	Otro material didáctico Nal.
<input type="radio"/> Cartillas o Unidades Nº ___	<input type="radio"/> Películas Nº ___	<input type="radio"/> Guía de Aprendizaje
<input type="radio"/> Manual o colección básica	<input type="radio"/> Sonoviso Nº ___	<input type="radio"/> Lista maestra requerimientos
<input type="radio"/> Guía material bibliográfico	<input type="radio"/> Grabación Nº ___	<input type="radio"/> Banco de Preguntas
<input type="radio"/> Libro Específico	<input type="radio"/> Láminas	<input type="radio"/> Banco de Pruebas
		<input type="radio"/> Perfiles de salida

NOMBRE DEL BLOQUE MODULAR: CIRCULANTE EN SALAS DE CIRUGIA		Bloque Nº 03	Duración Máxima: 59	Código: 4 0 8 0 1 2 3
Familia Ocupacional a que Pertenece: SALUD	Especialidad: ENFERMERIA	Salida Parcial que Ofrece: NINGUNA		
Requisitos para salida: Bloques Número:	REQUISITOS DE INGRESO AL BLOQUE MODULAR			
	Bloques modulares Nº 01	Otros Auxiliar de Enfermería		

OBJETIVO DEL BLOQUE MODULAR:

MODULOS INSTRUCCIONALES QUE LO INTEGRAN

	NOMBRE MODULO INSTRUCCIONAL	Duración Máxima	Código
07	Preparación de salas para cirugías especializadas	6	408012307
08	Preparación se sala para cirugía séptica	5	408012308
09	Circular durante cirugía	3	408012309
10	Arreglo de sala después de cirugía séptica.	6	408012310

Material Textual	Material Audiovisual Nacional	Otro material didáctico Nal.
<input type="radio"/> Cartillas o Unidades Nº ___	<input type="radio"/> Películas Nº ___	<input type="radio"/> Guía de Aprendizaje
<input type="radio"/> Manual o colección básica	<input type="radio"/> Sonoviso Nº ___	<input type="radio"/> Lista maestra requerimientos
<input type="radio"/> Guía material bibliográfico	<input type="radio"/> Grabación Nº ___	<input type="radio"/> Banco de Preguntas
<input type="radio"/> Libro Específico	<input type="radio"/> Láminas	<input type="radio"/> Banco de Pruebas
		<input type="radio"/> Perfiles de salida

NOMBRE DEL BLOQUE MODULAR: CIRCULANTE EN ANESTESIA	Bloque Nº 04	Duración Máxima: 75	Código: 4 0 8 0 1 2 4
Familia Ocupacional a que Pertenece: SALUD	Especialidad: ENFERMERIA		Salida Parcial que Ofrece: NINGUNA
Requisitos para salida: Bloques Número:	REQUISITOS DE INGRESO AL BLOQUE MODULAR		
	Bloques modulares Nº 01		Otros: Auxiliar de Enfermería

OBJETIVO DEL BLOQUE MODULAR:

Al finalizar este bloque modular, usted estará en capacidad de identificar todos los equipos necesarios para administración de anestesia, preparar y aplicar anestesia, cumpliendo las órdenes del anestesiólogo, sin margen de error.

MODULOS INSTRUCCIONALES QUE LO INTEGRAN

Nº	NOMBRE MODULO INSTRUCCIONAL	Duración Máxima	Código
01	Identificar equipos según clase de anestesia.	8	408012401
02	Preparación de equipos y droga específica de anestesia, según tipo de anestesia.	23	408012402
03	Administración de droga específica de anestesia		
	S/CM	12	408012403
04	Circular durante la anestesia	11	408012404
05	Control de líquidos durante la cirugía	6	408012405
06	Circular durante la desintubación endotraqueal	6	408012406
07	Arreglo de equipos utilizados en anestesia	9	408012407

Material Textual	Material Audiovisual Nacional	Otro material didáctico Nal.
<input type="radio"/> Cartillas o Unidades Nº ____ <input type="radio"/> Manual o colección básica <input type="radio"/> Guía material bibliográfico <input type="radio"/> Libro Específico	<input type="radio"/> Películas Nº ____ <input type="radio"/> Sonoviso Nº ____ <input type="radio"/> Grabación Nº ____ <input type="radio"/> Láminas	<input type="radio"/> Guía de Aprendizaje <input type="radio"/> Lista maestra requerimientos <input type="radio"/> Banco de Preguntas <input type="radio"/> Banco de Pruebas <input type="radio"/> Perfiles de salida

NOMBRE DEL BLOQUE MODULAR: EL CIRCULANTE EN SALA DE RECUPERACION		Bloque Nº 05	Duración Máxima: 50	Código: 4 0 8 0 1 2 6	
Familia Ocupacional a que Pertenece: SALUD	Especialidad: ENFERMERIA	Salida Parcial que Ofrece: NINGUNA			
Requisitos para salida: Bloques Número:	REQUISITOS DE INGRESO AL BLOQUE MODULAR				
	Bloques modulares Nº 01	Otros: AUXILIAR ENFERMERIA			

OBJETIVO DEL BLOQUE MODULAR:

Al finalizar el bloque modular, usted estará en capacidad de identificar una sala de recuperación, recibir, controlar y entregar el paciente post-quirúrgico, aplicando los cuidados y técnicas específicas sin margen de error.

MODULOS INSTRUCCIONALES QUE LO INTEGRAN

Nº	NOMBRE MODULO INSTRUCCIONAL	Duración Máxima	Código
01	Identificación de una sala de recuperación	6	408012601
02	Preparación de salas de recuperacion	8	408012602
03	Recepción del paciente en recuperación	7	408012603
04	Control de rutina y cumplimiento de órdenes médicas durante la recuperación del paciente.	16	408012604
05	Entrega del paciente de recuperacion	5	408012605
06	Arreglo de materiales y equipos utilizados en recuperación	8	408012606

Material Textual	Material Audiovisual Nacional	Otro material didáctico Nal.
<input type="radio"/> Cartillas o Unidades Nº ____	<input type="radio"/> Películas Nº ____	<input type="radio"/> Guía de Aprendizaje
<input type="radio"/> Manual o colección básica	<input type="radio"/> Sonoviso Nº ____	<input type="radio"/> Lista maestra requerimientos
<input type="radio"/> Guía material bibliográfico	<input type="radio"/> Grabación Nº ____	<input type="radio"/> Banco de Preguntas
<input type="radio"/> Libro Específico	<input type="radio"/> Láminas	<input type="radio"/> Banco de Pruebas
		<input type="radio"/> Perfiles de salida



3471

COMUNICACION INTERNA

(RAZONERO)

FECHA	Noviembre 19 de 1990		
CODIGO	62	CUIDAD	Bogotá

ARRA Sr. Arnulfo Hernández Jefe Oficina Registro y Certificación Regional Bogotá/Cmarca.

E Jefe División Comercio y Servicios

EE Envío Formas Catálogo

on el fin de efectuar el cambio respectivo en el Catálogo Modular de Acciones de Formación Profesional de Comercio y Servicios, le envío formas correspondientes a Cuidados Intensivos, programa de Auxiliar de Enfermería con la nueva codificación.

ordial saludo,

Rodrigo Ospina Duque

nexo.

pg.



SI, AHS 901120



NOMBRE DEL BLOQUE MODULAR:		Bloque	Duración Máxima:	Código:
ATENCIÓN BÁSICA DE Enfermería en Cuidados Intensivos		Nº 01	60	4 0 8 0 1 3 1
Familia Ocupacional a que Pertenece:	Especialidad:	Salida Parcial que Ofrece:		
	Auxiliar de Enfermería			
Requisitos para salida:	REQUISITOS DE INGRESO AL BLOQUE MODULAR			
Bloques Número:	Bloques modulares Nº	Otros: Auxiliar de Enfermería		

OBJETIVO DEL BLOQUE MODULAR:

Dada una serie de normas, equipos y materiales, usted estará en capacidad de proporcionar Atención básica de enfermería, al paciente usuario de la unidad de cuidados intensivos.

MODULOS INSTRUCCIONALES QUE LO INTEGRAN

Nº	NOMBRE MODULO INSTRUCCIONAL	Duración Máxima	Código
01	Responsabilidad del Auxiliar de Enfermería en la unidad de cuidados intensivos.	15	408013101
02	Manejo de la técnica de Asépsia	6	408013102
03	Asistencia básica de enfermería al paciente en estado crítico	9	408013103

Material Textual	Material Audiovisual Nacional	Otro material didáctico Nal.
<input type="radio"/> Cartillas o Unidades Nº ___	<input type="radio"/> Películas Nº ___	<input type="radio"/> Guía de Aprendizaje
<input type="radio"/> Manual o colección básica	<input type="radio"/> Sonoviso Nº ___	<input type="radio"/> Lista maestra requerimientos
<input type="radio"/> Guía material bibliográfico	<input type="radio"/> Grabación Nº ___	<input type="radio"/> Banco de Preguntas
<input type="radio"/> Libro Específico	<input type="radio"/> Láminas	<input type="radio"/> Banco de Pruebas
		<input type="radio"/> Perfiles de salida



NOMBRE DEL BLOQUE MODULAR: Enfermería de Cuidados Intensivos en problemas respiratorios		Bloque N° 02	Duración Máxima: 95	Código: 4 0 8 0 1 3 2
Familia Ocupacional a que Pertenece:	Especialidad: Auxiliar de Enfermería		Salida Parcial que Ofrece:	
Requisitos para salida: Bloques Número:	REQUISITOS DE INGRESO AL BLOQUE MODULAR			
	Bloques modulares N°		Otros: Auxiliar de Enfermería	

OBJETIVO DEL BLOQUE MODULAR:

Dada una serie de normas, equipos y materiales; usted estará en capacidad de dar cuidados de enfermería al paciente con ventilación mecánica, mediante nebulizaciones y acciones que ayudan a propiciar higiene traqueobronquial, según técnica aprendida.

MODULOS INSTRUCCIONALES QUE LO INTEGRAN

N°	NOMBRE MODULO INSTRUCCIONAL	Duración Máxima	Código
01	Asistencia al paciente sometido a traqueostomía o intubación endotraqueal	15	408013201
02	Asistencia al paciente sometido a ventilación mecánica	25	408013202

Material Textual	Material Audiovisual Nacional	Otro material didáctico Nal.
<input type="radio"/> Cartillas o Unidades N°	<input type="radio"/> Películas N°	<input type="radio"/> Guía de Aprendizaje
<input type="radio"/> Manual o colección básica	<input type="radio"/> Sonoviso N°	<input type="radio"/> Lista maestra requerimientos
<input type="radio"/> Guía material bibliográfico	<input type="radio"/> Grabación N°	<input type="radio"/> Banco de Preguntas
<input type="radio"/> Libro Específico	<input type="radio"/> Láminas	<input type="radio"/> Banco de Pruebas
		<input type="radio"/> Perfiles de salida



NOMBRE DEL BLOQUE MODULAR: Enfermería de cuidados intensivos en problemas cardiovasculares		Bloque N° 03	Duración Máxima: 95	Código: 4080133
Familia Ocupacional a que Pertenece:	Especialidad: Auxiliar de Enfermería		Salida Parcial que Ofrece:	
Requisitos para salida: Bloques Número:	REQUISITOS DE INGRESO AL BLOQUE MODULAR			
	Bloques modulares N°		Otros: Auxiliar Enfermería	

OBJETIVO DEL BLOQUE MODULAR:

Dada una serie de normas, equipos y materiales, usted estará en capacidad de proporcionar atención de enfermería al paciente con problemas cardiovasculares según técnica aprendida

MODULOS INSTRUCCIONALES QUE LO INTEGRAN

N°	NOMBRE MODULO INSTRUCCIONAL	Duración Máxima	Código
01	Participación del Auxiliar de Enfermería durante el monitoreo hemodinámico.	25	408013311
02	Atención al paciente con infarto del miocardio	15	408013312

Material Textual	Material Audiovisual Nacional	Otro material didáctico Nal.
<input type="radio"/> Cartillas o Unidades N°	<input type="radio"/> Películas N°	<input type="radio"/> Guía de Aprendizaje
<input type="radio"/> Manual o colección básica	<input type="radio"/> Sonoviso N°	<input type="radio"/> Lista maestra requerimientos
<input type="radio"/> Guía material bibliográfico	<input type="radio"/> Grabación N°	<input type="radio"/> Banco de Preguntas
<input type="radio"/> Libro Específico	<input type="radio"/> Láminas	<input type="radio"/> Banco de Pruebas
		<input type="radio"/> Perfiles de salida

DROGUERIA



COMUNICACION INTERNA

(RAZONERO)

FECHA

Diciembre 14 de 1990

CODIGO

62

CIUDAD

Bogotá

3471

PARA Señor Arnulfo Hernández Jefe Oficina Registro y Certificación Regional Bogotá Cmarca.
DE Jefe División Comercio y Servicios
REF Envío formas catálogo

Con el fin de actualizar nuestro catálogo modular de acciones de Formación Profesional en el subsector servicios, le envío las formas correspondientes a "Auxiliar de Droguería".

Cordial saludo,



Rodrigo Ospina Duque

Anexo: 5 Hojas

Adriana P.

43501220

Sr. AHG 901220



NOMBRE DEL BLOQUE MODULAR: ADMINISTRACION DEL MEDICAMENTO E INYECTOLOGIA		Bloque Nº 01	Duración Máxima: 395	Código: 4 0 8 0 2 1 1
Familia Ocupacional a que Pertenece: SALUD	Especialidad: DROGUERIA		Salida Parcial que Ofrece:	
Requisitos para salida: Bloques Número: 01	REQUISITOS DE INGRESO AL BLOQUE MODULAR			
	Bloques modulares Nº		Otros:	

OBJETIVO DEL BLOQUE MODULAR:

Al finalizar el bloque modular, dados una serie de equipos y materiales, usted estará en capacidad de identificar las contraindicaciones y afectos colaterales de las familias de medicamentos que componen el formulario básico nacional y aplicará los medicamentos por las diferentes vías sin margen de error.

MODULOS INSTRUCCIONALES QUE LO INTEGRAN

Nº	NOMBRE MODULO INSTRUCCIONAL	Duración Máxima	Código
01	Orientación a la comunidad a los servicios asistenciales.	30	408021101
02	Elaborar, esterilizar y utilizar material estéril	50	408021102
03	Aplicar las normas establecidas en la legislación	30	408021103
04	Administrar medicamentos	285	408021104

Material Textual	Material Audiovisual Nacional	Otro material didáctico Nal.
<input type="radio"/> Cartillas o Unidades Nº__	<input type="radio"/> Películas Nº__	<input type="radio"/> Guía de Aprendizaje
<input type="radio"/> Manual o colección básica	<input type="radio"/> Sonoviso Nº__	<input type="radio"/> Lista maestra requerimientos
<input type="radio"/> Guía material bibliográfico	<input type="radio"/> Grabación Nº__	<input type="radio"/> Banco de Preguntas
<input type="radio"/> Libro Específico	<input type="radio"/> Láminas	<input type="radio"/> Banco de Pruebas
		<input type="radio"/> Perfiles de salida



NOMBRE DEL BLOQUE MODULAR: PRESTACION DE PRIMEROS AUXILIOS		Bloque Nº 02	Duración Máxima: 145	Código: 4 0 8 0 2 1 2
Familia Ocupacional a que Pertenece: SALUD	Especialidad: DROGUERIA	Salida Parcial que Ofrece:		
Requisitos para salida: Bloques Número: 02	REQUISITOS DE INGRESO AL BLOQUE MODULAR			
	Bloques modulares Nº 01	Otros:		

OBJETIVO DEL BLOQUE MODULAR:

Al finalizar el bloque modular, dados una serie de conceptos, materiales y equipos, el trabajador alumno, estará en capacidad de prestar atención inmediata y provisional a una persona accidentada, sin margen de error.

MODULOS INSTRUCCIONALES QUE LO INTEGRAN

Nº	NOMBRE MODULO INSTRUCCIONAL	Duración Máxima	Código
01	Orientar a la comunidad a los servicios de salud.	30	408021201
02	Elaborar, esterilizar y utilizar material estéril	50	408021202
03	Aplicar las normas establecidas en la legislación farmacéutica.	30	408021203
04	Aplicar vendas y vendajes en primeros auxilios	15	408021204
05	Controlar signos vitales	35	408021205
06	Brindar cuidados inmediatos a una persona herida y/o con hemorragia	35	408021206
07	Brindar cuidados inmediatos a una persona con lesiones del sistema músculo-esquelético	20	408021207

Material Textual	Material Audiovisual Nacional	Otro material didáctico Nal.
<input type="radio"/> Cartillas o Unidades Nº__	<input type="radio"/> Películas Nº__	<input type="radio"/> Guía de Aprendizaje
<input type="radio"/> Manual o colección básica	<input type="radio"/> Sonoviso Nº__	<input type="radio"/> Lista maestra requerimientos
<input type="radio"/> Guía material bibliográfico	<input type="radio"/> Grabación Nº__	<input type="radio"/> Banco de Preguntas
<input type="radio"/> Libro Específico	<input type="radio"/> Láminas	<input type="radio"/> Banco de Pruebas
		<input type="radio"/> Perfiles de salida



NOMBRE DEL BLOQUE MODULAR: PRESTACION DE PRIMEROS AUXILIOS		Bloque Nº 02	Duración Máxima: 145	Código: 4 0 8 0 2 1 2
Familia Ocupacional a que Pertenece: SALUD	Especialidad: DROGUERIA		Salida Parcial que Ofrece:	
Requisitos para salida: Bloques Número: 02	REQUISITOS DE INGRESO AL BLOQUE MODULAR			
	Bloques modulares Nº 01		Otros:	

OBJETIVO DEL BLOQUE MODULAR:

MODULOS INSTRUCCIONALES QUE LO INTEGRAN

Nº	NOMBRE MODULO INSTRUCCIONAL	Duración Máxima	Código
08	Brindar cuidados inmediatos, a una persona con cuerpos extraños en órganos de los sentidos	5	408021208
09	Brindar cuidados a una persona con quemaduras	5	408021209
10	Brindar cuidados inmediatos a una persona con intoxicación.	15	408021210
11	Hacer reanimación cardio - pulmonar	15	408021211

Material Textual	Material Audiovisual Nacional	Otro material didáctico Nal.
<input type="radio"/> Cartillas o Unidades Nº ___	<input type="radio"/> Películas Nº ___	<input type="radio"/> Guía de Aprendizaje
<input type="radio"/> Manual o colección básica	<input type="radio"/> Sonoviso Nº ___	<input type="radio"/> Lista maestra requerimientos
<input type="radio"/> Guía material bibliográfico	<input type="radio"/> Grabación Nº ___	<input type="radio"/> Banco de Preguntas
<input type="radio"/> Libro Específico	<input type="radio"/> Láminas	<input type="radio"/> Banco de Pruebas
		<input type="radio"/> Perfiles de salida



NOMBRE DEL BLOQUE MODULAR: VENTAS DE MOSTRADOR EN DROGUERIA		Bloque N° 03	Duración Máxima: 250	Código: 4 0 8 0 2 1 3
Familia Ocupacional a que Pertenece: SALUD	Especialidad: DROGUERIA	Salida Parcial que Ofrece: NINGUNA		
Requisitos para salida: Bloques Número:	REQUISITOS DE INGRESO AL BLOQUE MODULAR			
	Bloques modulares N° 01	Otros:		

OBJETIVO DEL BLOQUE MODULAR:

Formar personal con experiencia en ventas de mostrador mediante el desarrollo de habilidades que le permitan un desempeño eficiente en la recepción y tratamiento de clientes, organización de mercancías y una correcta aplicación de técnicas de ventas.

MODULOS INSTRUCCIONALES QUE LO INTEGRAN

N°	NOMBRE MODULO INSTRUCCIONAL	Duración Máxima	Código
01	Aprovisionamiento y exhibición de mercancías	50	408021301
02	El proceso de la venta	160	408021302
03	Promoción de ventas	40	408021303

Material Textual	Material Audiovisual Nacional	Otro material didáctico Nal.
<input type="radio"/> Cartillas o Unidades N° _____	<input type="radio"/> Películas N° _____	<input type="radio"/> Guía de Aprendizaje
<input type="radio"/> Manual o colección básica	<input type="radio"/> Sonoviso N° _____	<input type="radio"/> Lista maestra requerimientos
<input type="radio"/> Guía material bibliográfico	<input type="radio"/> Grabación N° _____	<input type="radio"/> Banco de Preguntas
<input type="radio"/> Libro Específico	<input type="radio"/> Láminas	<input type="radio"/> Banco de Pruebas
		<input type="radio"/> Perfiles de salida



CATALOGO MODULAR

CATALOGO NACIONAL DE ACCIONES DE FORMACION PROFESIONAL

Sector: Servicios

Familia Ocupacional: Salud

Especialidad: Droguería

Códigos

4	4	0	8	0	2
---	---	---	---	---	---

ITINERARIO DE FORMACION PARA LA ESPECIALIDAD

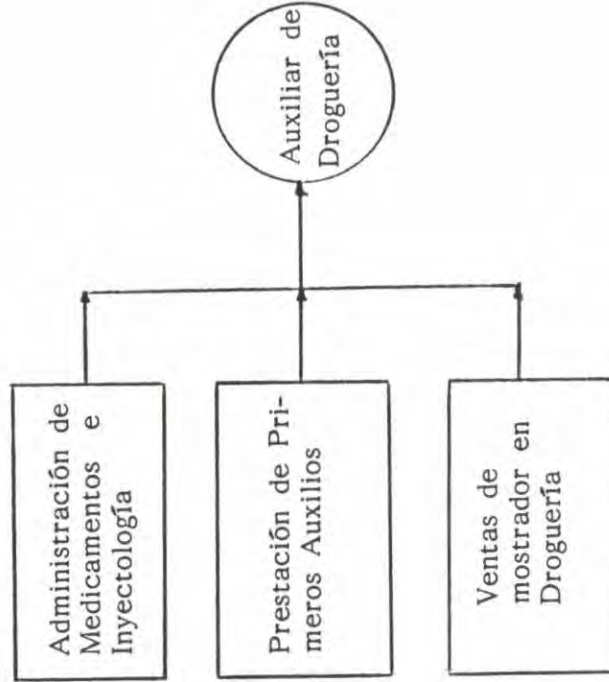

 Servicio Nacional de Aprendizaje	CATALOGO NACIONAL DE ACCIONES DE FORMACION PROFESIONAL	Sector 4
		SERVICIOS

NOMBRE DEL BLOQUE MODULAR: ADMINISTRACION DE MEDICAMENTOS E INYECTOLOGIA		Bloque Nº 01	Duración Máxima: 120	Código: <table border="1"> <tr> <td>4</td><td>0</td><td>8</td><td>0</td><td>2</td><td>1</td><td>1</td> </tr> </table>	4	0	8	0	2	1	1
4	0	8	0	2	1	1					
Familia Ocupacional a que Pertenece: SALUD	Especialidad: DROGUERIA		Salida Parcial que Ofrece:								
Requisitos para salida: Bloques Número: 01	REQUISITOS DE INGRESO AL BLOQUE MODULAR										
Bloques modulares Nº			Otros: 5o. Primaria								

OBJETIVO DEL BLOQUE MODULAR:

Al finalizar el bloque modular, dados una serie de equipos y materiales, usted estará en capacidad de identificar las contraindicaciones y efectos colaterales de las XVIII familias de drogas que componen el formulario nacional y aplicará la droga por las diferentes vías sin margen de error.

MODULOS INSTRUCCIONALES QUE LO INTEGRAN

Nº	NOMBRE MODULO INSTRUCCIONAL	Duración Máxima	Código
01	Orientación a la comunidad a los servicios asistenciales	4	408021101
02	Elaborar, esterilizar y utilizar material estéril	12	408021102
03	Aplicar las normas establecidas en la legislación farmacéutica	10	408021103
04	Administrar medicamentos	94	408021104

Material Textual	Material Audiovisual Nacional	Otro material didáctico Nal.
<input checked="" type="checkbox"/> Cartillas o Unidades Nº 6	<input checked="" type="checkbox"/> Películas Nº 3	<input checked="" type="checkbox"/> Guía de Aprendizaje
<input type="checkbox"/> Manual o colección básica	<input checked="" type="checkbox"/> Sonoviso Nº 3	<input checked="" type="checkbox"/> Lista maestra requerimientos
<input type="checkbox"/> Guía material bibliográfico	<input type="checkbox"/> Grabación Nº	<input type="checkbox"/> Banco de Preguntas
<input type="checkbox"/> Libro Específico	<input checked="" type="checkbox"/> Láminas	<input type="checkbox"/> Banco de Pruebas
		<input checked="" type="checkbox"/> Perfiles de salida

 Servicio Nacional de Aprendizaje	CATALOGO NACIONAL DE ACCIONES DE FORMACION PROFESIONAL	S e c t o r 4
		SERVICIOS

NOMBRE DEL BLOQUE MODULAR: PRESTACION DE PRIMEROS AUXILIOS	Bloque N° 02	Duración Máxima: 60	C ó d i g o: 4 0 8 0 2 1 2
Familia Ocupacional a que Pertenece: SALUD	Especialidad: DROGUERIA		Salida Parcial que Ofrece:
Requisitos para salida: Bloques Número: 02	REQUISITOS DE INGRESO AL BLOQUE MODULAR		
	Bloques modulares N° 01	Otros: 5o. Primaria	

OBJETIVO DEL BLOQUE MODULAR:

Al finalizar el bloque modular, dados una serie de conceptos, materiales y equipos; el trabajador alumno, estará en capacidad de prestar atención inmediata y provisional a una persona accidentada, sin margen de error.

MODULOS INSTRUCCIONALES QUE LO INTEGRAN

N°	NOMBRE MODULO INSTRUCCIONAL	Duración Máxima	Código
01	Orientar a la comunidad a los servicios de salud	4	408021201
02	Elaborar, esterilizar y utilizar material esteril	12	408021202
03	Aplicar las normas establecidas en la legislación farmacéutica	10	408021203
04	Aplicar vendas y vendajes en primeros auxilios	4	408021204
05	Controlar signos vitales	10	408021205
06	Brindar cuidados inmediatos a una persona herida y/o con hemorragia	5	408021206
07	Brindar cuidados inmediatos a una persona con lesiones del sistema músculo esquelético	10	408021207
08	Brindar cuidados inmediatos a una persona con cuerpos extraños en órganos de los sentidos	2	408021208
09	Brindar cuidados a una persona con quemaduras	2	408021209
10	Brindar cuidados inmed. a una persona con intoxic.	2	408021210
11	Hacer reanimación cardo pulmonar	5	408021211

Material Textual	Material Audiovisual Nacional	Otro material didáctico Nal.
<input checked="" type="checkbox"/> Cartillas o Unidades N° 9 <input type="checkbox"/> Manual o colección básica <input type="checkbox"/> Guía material bibliográfico <input type="checkbox"/> Libro Específico	<input type="checkbox"/> Películas N° 13 <input checked="" type="checkbox"/> Sonoviso N° 3 <input type="checkbox"/> Grabación N° <input checked="" type="checkbox"/> Láminas	<input type="checkbox"/> Guía de Aprendizaje <input type="checkbox"/> Lista maestra requerimien <input type="checkbox"/> Banco de Preguntas <input type="checkbox"/> Banco de Pruebas <input checked="" type="checkbox"/> Perfiles de salida

 Servicio Nacional de Aprendizaje	CATALOGO NACIONAL DE ACCIONES DE FORMACION PROFESIONAL	Sector 4
		SERVICIOS

NOMBRE DEL BLOQUE MODULAR: VENTA DE MOSTRADOR EN DROGUERIA		Bloque N° 03	Duración Máxima: 110	Código: 4 0 8 0 2 1 3
Familia Ocupacional a que Pertenece: SALUD	Especialidad: DROGUERIA		Salida Parcial que Ofrece: NINGUNA	
Requisitos para salida: Bloques Número:	REQUISITOS DE INGRESO AL BLOQUE MODULAR			
	Bloques modulares N° 01		Otros: 5o. Primaria	

OBJETIVO DEL BLOQUE MODULAR:

Formar personal con experiencia en ventas de mostrador mediante el desarrollo de habilidades y actitudes que le permitan un desempeño eficiente en la recepción y tratamiento de clientes, organización de mercancías y una correcta aplicación de técnicas de ventas.

MODULOS INSTRUCCIONALES QUE LO INTEGRAN

Nº	NOMBRE MODULO INSTRUCCIONAL	Duración Máxima	Código
01	Aprovisionamiento y exhibición de mercancías	24	408021301
02	El proceso de la venta	80	408021302
03	Promoción de ventas	6	408021303

Material Textual	Material Audiovisual Nacional	Otro material didáctico Nal.
<input checked="" type="checkbox"/> Cartillas o Unidades N° <u>12</u> <input type="checkbox"/> Manual o colección básica <input type="checkbox"/> Guía material bibliográfico <input type="checkbox"/> Libro Específico	<input type="checkbox"/> Películas N° <u>10</u> <input type="checkbox"/> Sonoviso N° _____ <input type="checkbox"/> Grabación N° _____ <input type="checkbox"/> Láminas	<input type="checkbox"/> Guía de Aprendizaje <input type="checkbox"/> Lista maestra requerimientos <input type="checkbox"/> Banco de Preguntas <input type="checkbox"/> Banco de Pruebas <input type="checkbox"/> Perfiles de salida

RADIOLOGIA MEDICA

 CATALOGO MODULAR	CATALOGO NACIONAL DE ACCIONES DE FORMACION PROFESIONAL		Sector: <u>Servicios</u>	Códigos 4 4 0 8 4 0 8 0 3
			Familia Ocupacional: <u>Salud</u> Especialidad: <u>Radiología médica.</u>	

ITINERARIO DE FORMACION PARA LA ESPECIALIDAD

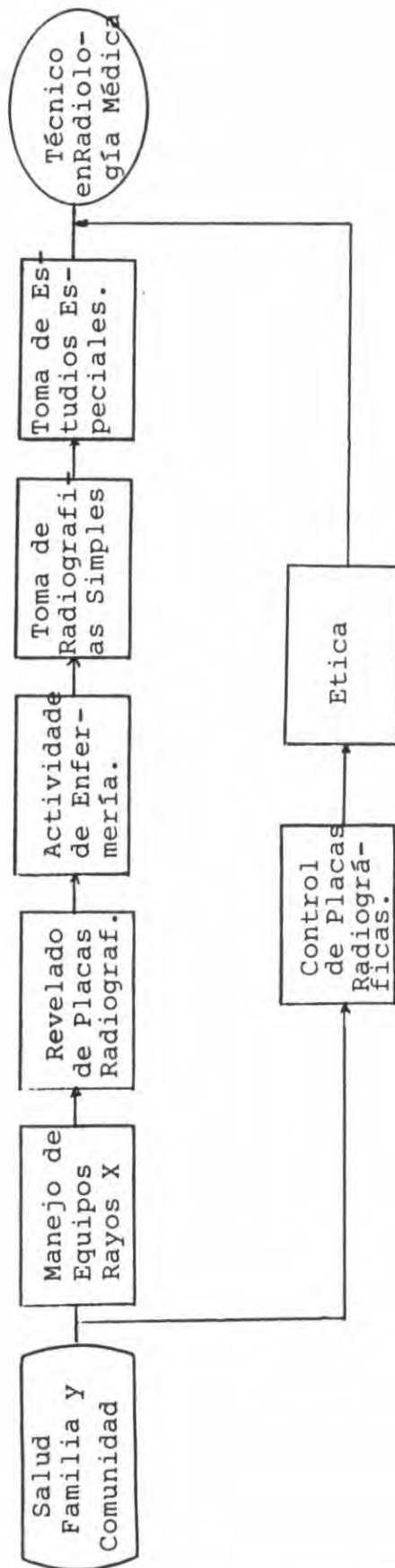

 Servicio Nacional de Aprendizaje	CATALOGO NACIONAL DE ACCIONES DE FORMACION PROFESIONAL	Sector 4
		Servicios

NOMBRE DEL BLOQUE MODULAR: Salud Familia Comunidad		Bloque Nº 01	Duración Máxima: 130	Código: 4 0 8 0 1 1 1
Familia Ocupacional a que Pertenece: Salud	Especialidad: Radiología Médica	Salida Parcial que Ofrece: Ninguna		
Requisitos para salida: Bloques Número:	REQUISITOS DE INGRESO AL BLOQUE MODULAR			
	Bloques modulares Nº	Otros: 60. Bto. ICFES - 250 punt.		

OBJETIVO DEL BLOQUE MODULAR:

Ubicarse en el sistema nacional de salud y promover la conservación y mejoramiento del medio ambiente a través de acciones técnicas y educativas en la comunidad, la familia y la persona.

MODULOS INSTRUCCIONALES QUE LO INTEGRAN

Nº	NOMBRE MODULO INSTRUCCIONAL	Duración Máxima	Código
01	Identificar relaciones individuo, familia, comunidad y medio ambiente.	18	408011101
02	Reconocer la interacción salud enfermedad con el individuo, la familia y comunidad.	40	408011102
03	Utilizar Técnicas de Comunicación.	24	408011103
04	Utilizar conocimientos de anatomía para promoción de la salud y prevención de la enfermedad.	32	408011104
05	Realizar acciones de control microbiano.	16	408011105

Material Textual	Material Audiovisual Nacional	Otro material didáctico Nal.
<input type="radio"/> Cartillas o Unidades Nº ___	<input type="radio"/> Películas Nº ___	<input checked="" type="radio"/> Guía de Aprendizaje=5
<input type="radio"/> Manual o colección básica	<input type="radio"/> Sonoviso Nº 1	<input checked="" type="radio"/> Lista maestra requerimientos
<input checked="" type="radio"/> Guía material bibliográfico	<input type="radio"/> Grabación Nº ___	<input type="radio"/> Banco de Preguntas
<input type="radio"/> Libro Específico	<input type="radio"/> Láminas Si	<input type="radio"/> Banco de Pruebas
		<input type="radio"/> Perfiles de salida

	Servicio Nacional de Aprendizaje	CATALOGO NACIONAL DE ACCIONES DE FORMACION PROFESIONAL	Sector 4
			Servicios

NOMBRE DEL BLOQUE MODULAR: Manejo de Equipos de Rayos X Simples y Especializados.	Bloque N° 02	Duración Máxima: 310	Código: <table border="1" style="display: inline-table; border-collapse: collapse;"> <tr> <td style="width:20px; text-align: center;">4</td> <td style="width:20px; text-align: center;">0</td> <td style="width:20px; text-align: center;">8</td> <td style="width:20px; text-align: center;">0</td> <td style="width:20px; text-align: center;">3</td> <td style="width:20px; text-align: center;">12</td> </tr> </table>	4	0	8	0	3	12
4	0	8	0	3	12				
Familia Ocupacional a que Pertenece: Salud	Especialidad: Radiología Médica	Salida Parcial que Ofrece: Ninguna							
Requisitos para salida: Bloques Número:	REQUISITOS DE INGRESO AL BLOQUE MODULAR								
	Bloques modulares N° 01	Otros: 60. Bto. ICFES= 250							

OBJETIVO DEL BLOQUE MODULAR:

Operar equipos de Rayos X y sus accesorios, conservando las normas de seguridad de acuerdo al equipo a manejar.

MODULOS INSTRUCCIONALES QUE LO INTEGRAN

N°	NOMBRE MODULO INSTRUCCIONAL	Duración Máxima	Código
01	Operar equipos de rayos X para estudios Simples.	218	408031201
02	Operar equipos de Rayos X para estudios especializados.	92	408031202

Material Textual	Material Audiovisual Nacional	Otro material didáctico Nal.
<input type="radio"/> Cartillas o Unidades N° ___ <input type="radio"/> Manual o colección básica <input checked="" type="radio"/> Guía material bibliográfico <input type="radio"/> Libro Específico	<input type="radio"/> Películas N° ___ <input type="radio"/> Sonoviso N° 1 <input type="radio"/> Grabación N° 3 <input type="radio"/> Láminas	<input checked="" type="radio"/> Guía de Aprendizaje <input checked="" type="radio"/> Lista maestra requerimientos <input type="radio"/> Banco de Preguntas <input checked="" type="radio"/> Banco de Pruebas <input type="radio"/> Perfiles de salida

Servicio Nacional de Aprendizaje	CATALOGO NACIONAL DE ACCIONES DE FORMACION PROFESIONAL	Sector 4
		Servicios

NOMBRE DEL BLOQUE MODULAR: Revelado de Placas Radiográficas	Bloque Nº 03	Duración Máxima: 175	Código: 4 0 8 0 3 1 3
Familia Ocupacional a que Pertenece: Salud	Especialidad: Radiología Médica		Salida Parcial que Ofrece: No
Requisitos para salida: Bloques Número:	REQUISITOS DE INGRESO AL BLOQUE MODULAR		
	Bloques modulares Nº 0102	Otros: 60. Bto. ICES 250	

OBJETIVO DEL BLOQUE MODULAR:

El alumno estará en capacidad de revelar por el método manual y automático películas de diferente tamaño, aplicando las normas de seguridad y Técnicas que garantice la buena calidad radiográfica.

MODULOS INSTRUCCIONALES QUE LO INTEGRAN

Nº	NOMBRE MODULO INSTRUCCIONAL	Duración Máxima	Código
01	REvelar películas radiográficas.	175	408031301

Material Textual	Material Audiovisual Nacional	Otro material didáctico Nal.
<input type="radio"/> Cartillas o Unidades Nº ___ <input type="radio"/> Manual o colección básica <input checked="" type="radio"/> Guía material bibliográfico <input type="radio"/> Libro Específico	<input type="radio"/> Películas Nº ___ <input type="radio"/> Sonoviso Nº ___ <input type="radio"/> Grabación Nº ___ <input type="radio"/> Láminas	<input checked="" type="radio"/> Guía de Aprendizaje <input checked="" type="radio"/> Lista maestra requerimientos <input type="radio"/> Banco de Preguntas <input type="radio"/> Banco de Pruebas <input type="radio"/> Perfiles de salida

 Servicio Nacional de Aprendizaje	CATALOGO NACIONAL DE ACCIONES DE FORMACION PROFESIONAL	Sector 4
		Servicio

NOMBRE DEL BLOQUE MODULAR: Actividades de Enfermería en Radiologías.		Bloque Nº 04	Duración Máxima: 195	Código: 4 0 8 0 3 1 4
Familia Ocupacional a que Pertenece: Salud	Especialidad: Radiología Médica.		Salida Parcial que Ofrece: Ninguna	
Requisitos para salida: Bloques Número:	REQUISITOS DE INGRESO AL BLOQUE MODULAR			
	Bloques modulares Nº 01-02-03		Otros: 6o. Bto. Icfes 250	

OBJETIVO DEL BLOQUE MODULAR:

Proporcionar atención básica de Enfermería a personas sometidas a tratamientos y/o estudios en los servicios de radiología.

MODULOS INSTRUCCIONALES QUE LO INTEGRAN

Nº	NOMBRE MODULO INSTRUCCIONAL	Duración Máxima	Código
01	Preparar y manejar material limpio y estéril.	13	408031401
02	Tomar signos vitales.	27	408031402
03	Realizar actividades para proporcionar seguridad y comodidad al paciente	48	408031403
04	Administrar droga.	62	408031404
05	Pasar sondas y manejar ostomías.	26	408031405
06	Realizar actividades en situaciones de emergencia.	19	408031406

Material Textual	Material Audiovisual Nacional	Otro material didáctico Nal.
<input checked="" type="radio"/> Cartillas o Unidades Nº 4 <input type="radio"/> Manual o colección básica <input type="radio"/> Guía material bibliográfico <input type="radio"/> Libro Específico	<input type="radio"/> Películas Nº ____ <input checked="" type="radio"/> Sonoviso Nº 3 <input type="radio"/> Grabación Nº ____ <input checked="" type="radio"/> Láminas 5	<input checked="" type="radio"/> Guía de Aprendizaje <input checked="" type="radio"/> Lista maestra requerimientos <input checked="" type="radio"/> Banco de Preguntas <input type="radio"/> Banco de Pruebas <input checked="" type="radio"/> Perfiles de salida

Servicio Nacional de Aprendizaje	CATALOGO NACIONAL DE ACCIONES DE FORMACION PROFESIONAL	S e c t o r 4
		Servicios

NOMBRE DEL BLOQUE MODULAR: Toma de Radiografías Simples	Bloque Nº 05	Duración Máxima: 585	C ó d i g o: 4 0 8 0 3 1 6
Familia Ocupacional a que Pertenece: Salud	Especialidad: Radiología Médica.		Salida Parcial que Ofrece: Ninguna
Requisitos para salida: Bloques Número:	REQUISITOS DE INGRESO AL BLOQUE MODULAR		
	Bloques modulares Nº 01-04	Otros: 60. Bto Icfes=250	

OBJETIVO DEL BLOQUE MODULAR:

El alumno estará en capacidad de determinar y realizar las proyecciones radiográficas de rutina y complementarias empleadas de acuerdo al área a evaluar, teniendo en cuenta los factores que afectan la calidad radiográfica, actividades de Enfermería y normas de protección radiográfica tendientes a proporcionar bienestar y seguridad al paciente.

MODULOS INSTRUCCIONALES QUE LO INTEGRAN

Nº	NOMBRE MODULO INSTRUCCIONAL	Duración Máxima	Código
01	Tomar radiografías de miembros superiores.	115	408031601
02	Tomar radiografías de miembros inferiores.	115	408031602
03	Tomar Radiografías de Caja Toráxica.	59	408031603
04	Tomar Radiografías de Columna Vertebral	115	408031604
05	Tomar Radiografías de Cráneo y Cara	153	408031605
06	Tomar Radiografía de Mama	28	408031606

Material Textual	Material Audiovisual Nacional	Otro material didáctico Nal.
<input type="radio"/> Cartillas o Unidades Nº ____ <input type="radio"/> Manual o colección básica <input checked="" type="radio"/> Guía material bibliográfico <input type="radio"/> Libro Específico	<input type="radio"/> Películas Nº ____ <input type="radio"/> Sonoviso Nº ____ <input type="radio"/> Grabación Nº ____ <input checked="" type="radio"/> Láminas 50	<input checked="" type="radio"/> Guía de Aprendizaje <input type="radio"/> Lista maestra requerimientos <input type="radio"/> Banco de Preguntas <input type="radio"/> Banco de Pruebas <input type="radio"/> Perfiles de salida

 Servicio Nacional de Aprendizaje	CATALOGO NACIONAL DE ACCIONES DE FORMACION PROFESIONAL	S e c t o r 4
		Servicios

NOMBRE DEL BLOQUE MODULAR: Toma de Estudios Especiales	Bloque Nº 06	Duración Máxima: 495	C ó d i g o: 4 0 8 0 3 1 7
Familia Ocupacional a que Pertenece: Salud	Especialidad: Radiología Médica		Salida Parcial que Ofrece:
Requisitos para salida: Bloques Número:	REQUISITOS DE INGRESO AL BLOQUE MODULAR		
	Bloques modulares Nº01-02-03	Otros: 60. Bto Icfes=250	

OBJETIVO DEL BLOQUE MODULAR:

Realizar las series radiográficas empleadas en nuestro medio según el estudio especializado requerido y colaborar con el radiólogo en la realización de estudios especiales aplicando las normas técnicas y seguridad recomendadas.

MODULOS INSTRUCCIONALES QUE LO INTEGRAN

Nº	NOMBRE MODULO INSTRUCCIONAL	Duración Máxima	Código
01	Aplicar medios de contraste	23	408031701
02	Tomar Radiografías del Sistema Respiratorio	20	408031702
03	Tomar Radiografías de Abdomen y Sistema Urinario.	102	408031703
04	Tomar Radiografía del Tracto gastro-intestinal.	92	408031704
05	Tomar Radiografía del Sistema Nervioso	35	408031705
06	Tomar Radiografía del Sistema Reproductor femenino y masculino.	25	408031706
07	Tomar radiografías del Sistema Vascular	65	408031707

Material Textual	Material Audiovisual Nacional	Otro material didáctico Nat.
<input type="radio"/> Cartillas o Unidades Nº _____	<input type="radio"/> Películas Nº _____	<input checked="" type="radio"/> Gufa de Aprendizaje
<input type="radio"/> Manual o colección básica	<input type="radio"/> Sonoviso Nº _____	<input type="radio"/> Lista maestra requerimientos
<input checked="" type="radio"/> Gufa material bibliográfico	<input type="radio"/> Grabación Nº _____	<input type="radio"/> Banco de Preguntas
<input type="radio"/> Libro Específico	<input checked="" type="radio"/> Láminas 50	<input type="radio"/> Banco de Pruebas
		<input type="radio"/> Perfiles de salida

 Servicio Nacional de Aprendizaje	CATALOGO NACIONAL DE ACCIONES DE FORMACION PROFESIONAL	Sector 4
		Servicios

NOMBRE DEL BLOQUE MODULAR: Toma de Estudios Especiales		Bloque Nº 06	Duración Máxima: 495	Código: 4 0 8 0 3 1 7
Familia Ocupacional a que Pertenece: Salud	Especialidad: Radiografía Médica		Salida Parcial que Ofrece:	
Requisitos para salida: Bloques Número:	REQUISITOS DE INGRESO AL BLOQUE MODULAR			
	Bloques modulares Nº		Otros:	

OBJETIVO DEL BLOQUE MODULAR:

MODULOS INSTRUCCIONALES QUE LO INTEGRAN

Nº	NOMBRE MODULO INSTRUCCIONAL	Duración Máxima	Código
08	Tomar radiografías Pediátricas	83	4080317.08
09	Tomar radiografías de algunos estudios especializados en TAC	25	4080317.09
10	Ecografía Medicina Nuclear	25	40803.1710

Material Textual	Material Audiovisual Nacional	Otro material didáctico Nal.
<input type="radio"/> Cartillas o Unidades Nº__	<input type="radio"/> Películas Nº__	<input type="radio"/> Guía de Aprendizaje
<input type="radio"/> Manual o colección básica	<input type="radio"/> Sonoviso Nº__	<input type="radio"/> Lista maestra requerimientos
<input type="radio"/> Guía material bibliográfico	<input type="radio"/> Grabación Nº__	<input type="radio"/> Banco de Preguntas
<input type="radio"/> Libro Específico	<input type="radio"/> Láminas	<input type="radio"/> Banco de Pruebas
		<input type="radio"/> Perfiles de salida

 Servicio Nacional de Aprendizaje	CATALOGO NACIONAL DE ACCIONES DE FORMACION PROFESIONAL	S e c t o r 4
		Servicios

NOMBRE DEL BLOQUE MODULAR: Control de Placas Radiográficas	Bloque N° 07	Duración Máxima: 330	C ó d i g o: <table border="1"> <tr> <td>4</td> <td>0</td> <td>8</td> <td>0</td> <td>3</td> <td>1</td> <td>8</td> </tr> </table>	4	0	8	0	3	1	8
4	0	8	0	3	1	8				
Familia Ocupacional a que Pertence: Salud	Especialidad: Radiología Médica	Salida Parcial que Ofrece: Ninguna								
Requisitos para salida: Bloques Número:	REQUISITOS DE INGRESO AL BLOQUE MODULAR									
	Bloques modulares N° 01-06	Otros: 60. Bto. Icfes = 250								

OBJETIVO DEL BLOQUE MODULAR:

Realizar Control de Calidad y minimizar los riezos en los distintos estudios radiológicos aplicando conocimientos anatomo-fisiológicos y patología general.

MODULOS INSTRUCCIONALES QUE LO INTEGRAN

N°	NOMBRE MODULO INSTRUCCIONAL	Duración Máxima	Código
01	Controlar calidad de radiografías del Sistema Muzculo-esquelético	88	408031801
02	Controlar calidad deradiografías del Sistema respiratorio.	21	408031802
03	Controlar calidad de estudios simples y especializados del sistema urinario.	20	408031803
04	Controlar calidad de radiografías del Aparato Digestivo y sus Glándulas anexas.	63	408031804
05	Controlar calidad de radiografías del Sistema Circulatorio.	43	408031805

Material Textual	Material Audiovisual Nacional	Otro material didáctico Nal.
<input type="radio"/> Cartillas o Unidades N° ___ <input type="radio"/> Manual o colección básica <input checked="" type="radio"/> Guía material bibliográfico <input type="radio"/> Libro Específico	<input type="radio"/> Películas N° ___ <input checked="" type="radio"/> Sonoviso N° ___ <input type="radio"/> Grabación N° ___ <input type="radio"/> Láminas 50	<input checked="" type="radio"/> Guía de Aprendizaje <input type="radio"/> Lista maestra requerimientos <input type="radio"/> Banco de Preguntas <input type="radio"/> Banco de Pruebas <input type="radio"/> Perfiles de salida

 Servicio Nacional de Aprendizaje	CATALOGO NACIONAL DE ACCIONES DE FORMACION PROFESIONAL	Sector 4
		Servicios

NOMBRE DEL BLOQUE MODULAR: Control de Placas Radiográficas		Bloque N° 07	Duración Máxima: 330	Código: <table border="1" style="display: inline-table;"> <tr> <td>4</td><td>0</td><td>8</td><td>0</td><td>3</td><td>1</td><td>8</td> </tr> </table>	4	0	8	0	3	1	8
4	0	8	0	3	1	8					
Familia Ocupacional a que Pertenece: Salud	Especialidad: Radiología Médica		Salida Parcial que Ofrece: Ninguna								
Requisitos para salida: Bloques Número:	REQUISITOS DE INGRESO AL BLOQUE MODULAR			Otros: 6o. Bto. Icfes=250							
Bloques modulares N° 01-06											

OBJETIVO DEL BLOQUE MODULAR:

MODULOS INSTRUCCIONALES QUE LO INTEGRAN

N°	NOMBRE MODULO INSTRUCCIONAL	Duración Máxima	Código
06	Controlar calidad de radiografías del Sistema Nervioso.	33	408031806
07	Controlar calidad de radiografías del Sistema Reproductor.	27	408031807
08	Controlar calidad de radiografías del sistema Endocrino.	13	408031808
09	Aplicar métodos de protección contra la radiación ionizante.	18	408031809

Material Textual	Material Audiovisual Nacional	Otro material didáctico Nal.
<input type="radio"/> Cartillas o Unidades N° ___ <input type="radio"/> Manual o colección básica <input type="radio"/> Guía material bibliográfico <input type="radio"/> Libro Específico	<input type="radio"/> Películas N° ___ <input type="radio"/> Sonoviso N° ___ <input type="radio"/> Grabación N° ___ <input type="radio"/> Láminas	<input type="radio"/> Guía de Aprendizaje <input type="radio"/> Lista maestra requerimientos <input type="radio"/> Banco de Preguntas <input type="radio"/> Banco de Pruebas <input type="radio"/> Perfiles de salida

EDUCACION EN SALUD

COSMETOLOGIA FACIAL

*No se recibió plan de estudios
con este catálogo.*

SEGUN MEMORANDO DE TOMAS GARCIA CORTES DE

COSMETOLOGIA GA

65521	MANICURE Y PEDICURE	C
65523	LIMPIEZA Y ANALISIS DE LA PIEL	C
65517	MASAJES Y MASCARILLAS	C
65519	MAQUILLAJE Y VISAJISMO	C
	ETICA Y DESARROLLO HUMANO	

COSMETOLOGIA CAPILAR

65511	CORTE DE CABELLO	C
65513	ALISADOS Y ONDULADOS	C
65515	TINTES Y DECOLORACIONES	C
65501	PEINADOS	C
	ETICA Y DESARROLLO HUMANO	

 Servicio Nacional de Aprendizaje	CATALOGO NACIONAL DE ACCIONES DE FORMACION PROFESIONAL	S e c t o r 4
		SERVICIOS

NOMBRE DEL BLOQUE MODULAR: PRIMEROS AUXILIOS	Bloque N° 01	Duración Máxima: 75	C ó d i g o: 4 0 8 0 4 1 1
Familia Ocupacional a que Pertenece: SALUD	Especialidad: EDUCACION EN SALUD	Salida Parcial que Ofrece: NINGUNA	
Requisitos para salida: Bloques Número:	REQUISITOS DE INGRESO AL BLOQUE MODULAR		
	Bloques modulares N°	Otros:	

OBJETIVO DEL BLOQUE MODULAR:

Prestar primeros auxilios inmediatos en caso de accidentes, enfermedad súbita y desastres.

MODULOS INSTRUCCIONALES QUE LO INTEGRAN

Nº	NOMBRE MODULO INSTRUCCIONAL	Duración Máxima	Código
01	Realizar revisión física del lesionado	4	408041101
02	Tomar y valorar signos vitales	8	408041102
03	Dar atención de primeros auxilios a personas con lesiones respiratorias	7	408041103
04	Dar atención de primeros auxilios a personas con lesiones del sistema circulatorio	7	408041104
05	Dar atención de primeros auxilios a personas con lesiones del sistema nervioso	6	408041105
06	Dar atención de primeros auxilios a personas con afecciones del sistema muscular y piel	5	408041106
07	Dar atención de primeros auxilios a personas con lesiones del sistema óseo	6	408041107
08	Dar atención de primeros auxilios a personas con trastornos del aparato digestivo	3	408041108
09	Dar atención de primeros auxilios a personas con problemas del aparato reproductor	3	408041109
10	Brindar primeros auxilios en caso de cuerpos extraños en órganos de los sentidos	2	408041110

Material Textual	Material Audiovisual Nacional	Otro material didáctico Nal.
<input type="radio"/> Cartillas o Unidades N° ____	<input type="radio"/> Películas N° ____	<input type="radio"/> Guía de Aprendizaje
<input type="radio"/> Manual o colección básica	<input type="radio"/> Sonoviso N° ____	<input type="radio"/> Lista maestra requerimientos
<input type="radio"/> Guía material bibliográfico	<input type="radio"/> Grabación N° ____	<input type="radio"/> Banco de Preguntas
<input type="radio"/> Libro Específico	<input type="radio"/> Láminas	<input type="radio"/> Banco de Pruebas
		<input type="radio"/> Perfiles de salida

NOMBRE DEL BLOQUE MODULAR: Asistencia integral del anciano sano		Bloque N°	Duración Máxima: 280	Código: 4080811
Familia Ocupacional a que pertenece: SALUD	Especialidad: GERONTOLOGIA	Salida Parcial que Ofrece: NINGUNA		
Requisitos para salida: Bloques Número:	REQUISITOS DE INGRESO AL BLOQUE MODULAR			
	Bloques modulares N°	Otros:		

OBJETIVO DEL BLOQUE MODULAR:

MODULOS INSTRUCCIONALES QUE LO INTEGRAN

Nº	NOMBRE MODULO INSTRUCCIONAL	Duración Máxima	Código
17	Realiza acciones de limpieza en sus tareas	3	408081117
18	Orienta y asiste al anciano en su cuidado personal	3	408081118
19	Orienta y asiste al anciano en el cuidado de su habitación y elementos de uso	3	408081119
20	Asiste al anciano durante la alimentación	3	408081120
21	Asiste al anciano durante la eliminación	3	408081121
22	Analiza con el individuo anciano los diversos elementos que rodean la etapa terminal de la vida humana.	6	408081122

<input type="radio"/> Material Textual <input type="radio"/> Cartillas o Unidades N° ____ <input type="radio"/> Manual o colección básica <input type="radio"/> Guía material bibliográfico <input type="radio"/> Libro Específico	<input type="radio"/> Material Audiovisual Nacional <input type="radio"/> Películas N° ____ <input type="radio"/> Sonoviso N° ____ <input type="radio"/> Grabación N° ____ <input type="radio"/> Láminas	<input type="radio"/> Otro material didáctico Nat. <input type="radio"/> Guía de Aprendizaje <input type="radio"/> Lista maestra requerimientos <input type="radio"/> Banco de Preguntas <input type="radio"/> Banco de Pruebas <input type="radio"/> Perfiles de salida
--	--	---



SALUD OCUPACIONAL

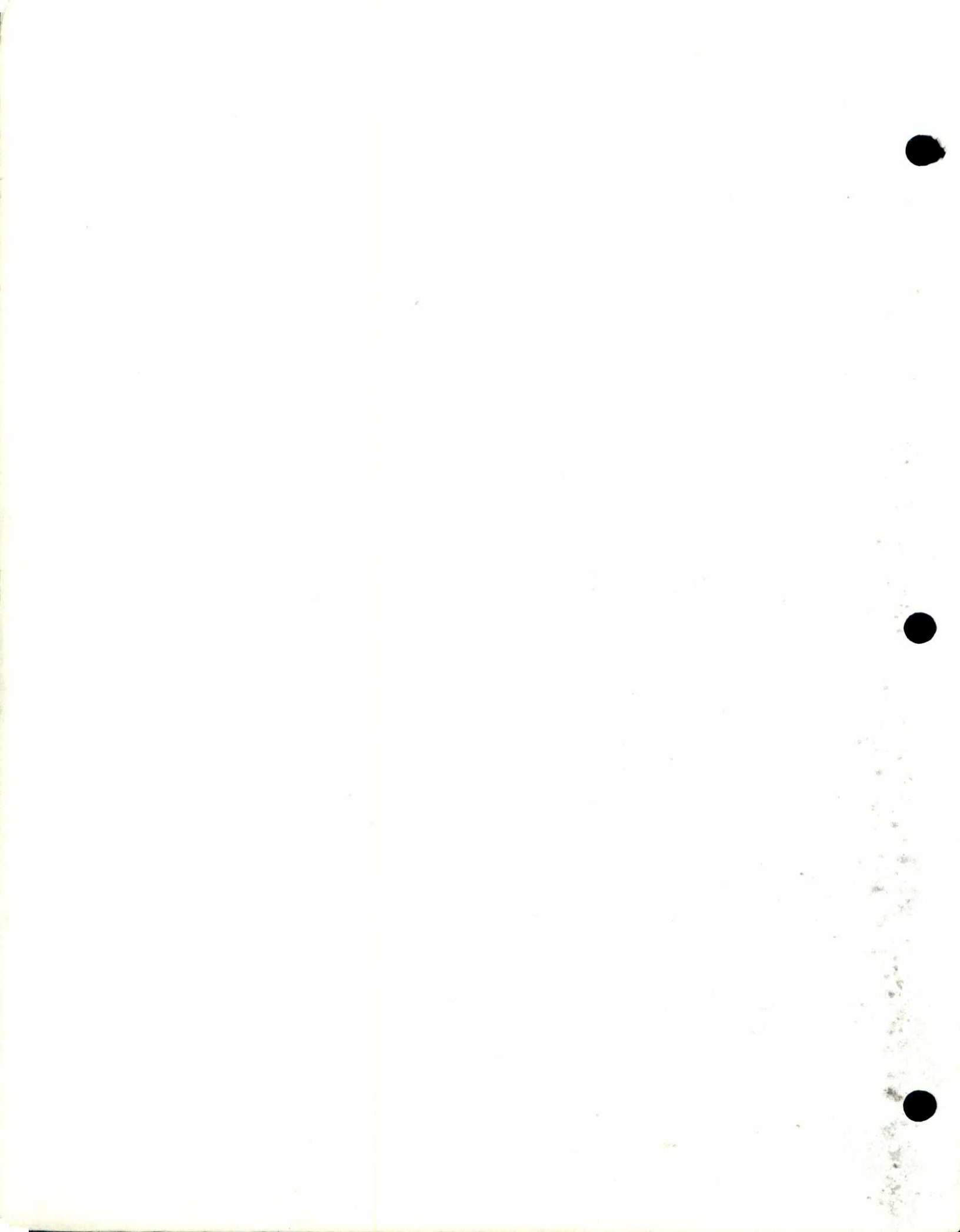

 Servicio Nacional de Aprendizaje	CATALOGO NACIONAL DE ACCIONES DE FORMACION PROFESIONAL	S e c t o r 4
		Servicios

NOMBRE DEL BLOQUE MODULAR: Salud Ocupacional	Bloque Nº 01	Duración Máxima: 70	C ó d i g o: 4 0 8 0 9 1 1
Familia Ocupacional a que Pertenece: Salud	Especialidad: Salud Ocupacional		Salida Parcial que Ofrece: Ninguna
Requisitos para salida: Bloques Número:	REQUISITOS DE INGRESO AL BLOQUE MODULAR		
	Bloques modulares Nº	Otros: Vinculación Laboral	

OBJETIVO DEL BLOQUE MODULAR:

Reconocer, evaluar prevenir los agentes de riezos ocupacional y controlar las causas de las lesiones de origen profesional.

Aplicar normas deseguridad en el almacenamiento de materiales.

MODULOS INSTRUCCIONALES QUE LO INTEGRAN

Nº	NOMBRE MODULO INSTRUCCIONAL	Duración Máxima	Código
01	Identificar y prevenir riezos ocupacionales.	30	408091101
02	Controlar riezos ocupacionales.	30	408091102
03	Almacenar materiales.	10	408091103

Material Textual	Material Audiovisual Nacional	Otro material didáctico Nal.
<input type="radio"/> Cartillas o Unidades Nº ___ <input type="radio"/> Manual o colección básica <input type="radio"/> Gufa material bibliográfico <input type="radio"/> Libro Especifico	<input type="radio"/> Películas Nº ___ <input type="radio"/> Sonoviso Nº ___ <input type="radio"/> Grabación Nº ___ <input type="radio"/> Láminas	<input type="radio"/> Gufa de Aprendizaje <input type="radio"/> Lista maestra requerimien <input type="radio"/> Banco de Preguntas <input type="radio"/> Banco de Pruebas <input type="radio"/> Perfiles de salida

FAMILIA OCUPACIONAL

SERVICIOS PERSONALES

COSMETOLOGIA CAPILAR

 Servicio Nacional de Aprendizaje	CATALOGO NACIONAL DE ACCIONES DE FORMACION PROFESIONAL	Sector 4
		SERVICIOS

NOMBRE DEL BLOQUE MODULAR: COSMETOLOGIA CAPILAR		Bloque Nº 01	Duración Máxima: 660	Código: <i>BM</i> 4 0 9 0 1 1 1
Familia Ocupacional a que Pertenece: SERVICIOS PERSONALES	Especialidad: COSMETOLOGIA CAPILAR		Salida Parcial que Ofrece: PEINADOR ESTILISTA	
Requisitos para salida: Bloques Número:	REQUISITOS DE INGRESO AL BLOQUE MODULAR			
	Bloques modulares Nº		Otros: 4o. Bto.	

OBJETIVO DEL BLOQUE MODULAR:

El alumno quedará capacitado para ejecutar eficientemente las tareas relacionadas con corte de pelo, peinados, tratamientos capilares, tintura de cabello y otras complementarias.

MODULOS INSTRUCCIONALES QUE LO INTEGRAN

Nº	NOMBRE MODULO INSTRUCCIONAL	Duración Máxima	Código <i>M.S.</i>
01	Recepción de clientes y consejo de servicios	12	409011101
02	Cepillado capilar	9	409011102
03	Aplicación del champú	9	409011103
04	Corte de cabello	99	409011104
05	Secamiento y peinado del cabello	150	409011105
06	Tratamientos capilares	39	409011106
07	Ondulados y alisados capilares	126	409011107
08	Tinturación y decoloración cabello	165	409011108
09	Venta de productos, liquidación y canc. cuentas	18	409011109
10	Aseo y esterilización instrumental y salón	25	409011110
11	Otras acciones	18	409011111

Material Textual	Material Audiovisual Nacional	Otro material didáctico Nal.
<input type="radio"/> Cartillas o Unidades Nº ___	<input type="radio"/> Películas Nº ___	<input checked="" type="radio"/> Guía de Aprendizaje
<input type="radio"/> Manual o colección básica	<input type="radio"/> Sonoviso Nº ___	<input type="radio"/> Lista maestra requerimientos
<input type="radio"/> Guía material bibliográfico	<input type="radio"/> Grabación Nº ___	<input type="radio"/> Banco de Preguntas
<input type="radio"/> Libro Específico	<input type="radio"/> Láminas	<input type="radio"/> Banco de Pruebas
		<input type="radio"/> Perfiles de salida

CONTABILIDAD GENERAL



SERVICIO NACIONAL
DE APRENDIZAJE

CATALOGO NACIONAL DE ACCIONES DE
FORMACION PROFESIONAL

SECTOR: COMERCIO Y ADMINISTRACION: 4

FAMILIA OCUPACIONAL: CONTABLE Y FINANCIERA

Código: 412

Especialidades que integra		Estructura de contenidos		Nivel de salida plena que ofrece		
NOMBRE	Código	Modular	Otra	NOMBRE	Apren- dizaje	Técnico
Contabilidad General	41201	X		Auxiliar de Contabilidad Técnico en Contabilidad y Finanzas	X	X
Contabilidad de Costos	41202		X			
Auditoría	41203		X			



CATALOGO MODULAR

CATALOGO NACIONAL DE ACCIONES DE FORMACION PROFESIONAL

Sector: SERVICIOS

Familia Ocupacional: CONTABLE Y FIN'

Especialidad: CONTABILIDAD GRAL

Códigos

4

4 1

2

4

1 2 0

1

ITINERARIO DE FORMACION PARA LA ESPECIALIDAD

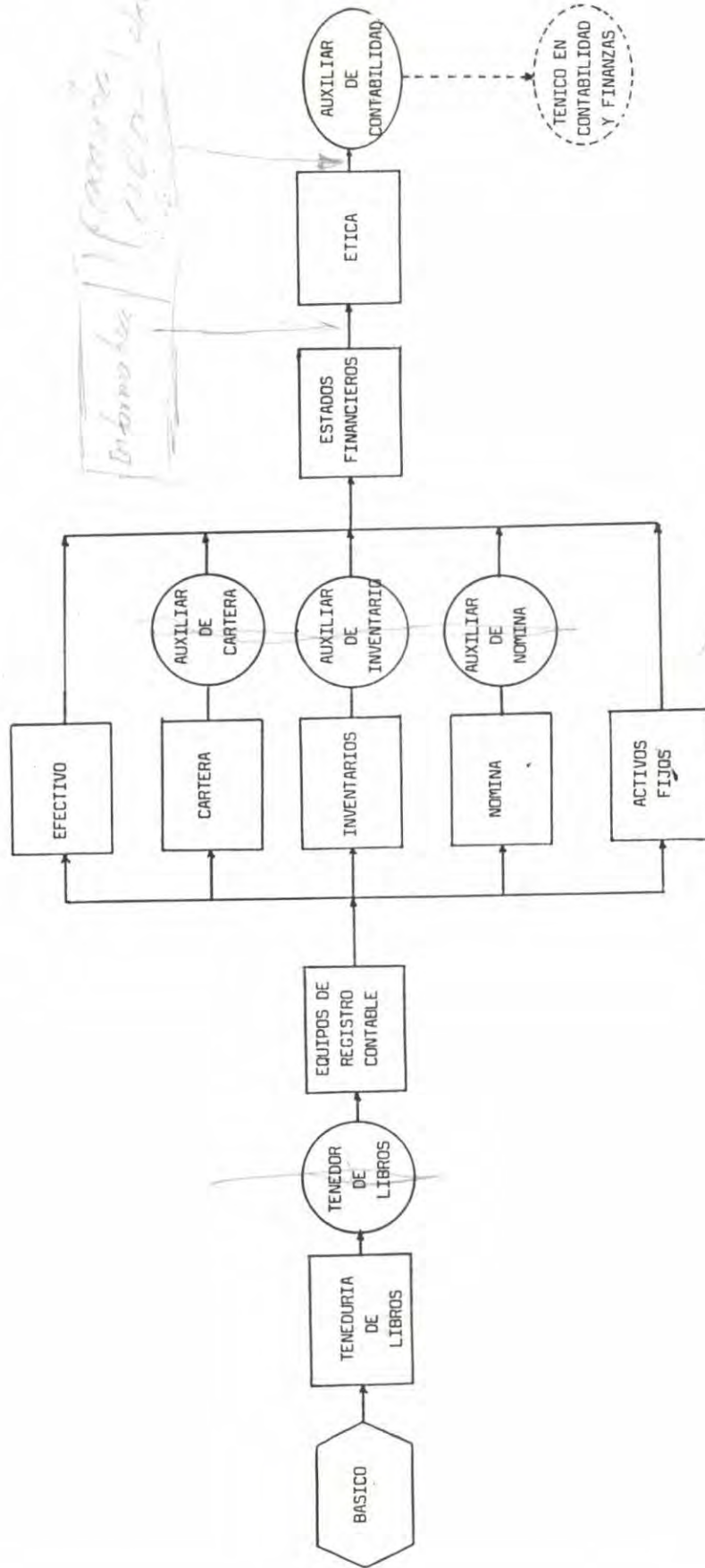



CATALOGO MODULAR

CATALOGO NACIONAL DE ACCIONES DE FORMACION PROFESIONAL

Sector:

Familia Ocupacional: CONT. Y FINAN.

Especialidad: CONTAF. GRAL.

Códigos

4

4 1 2

4 1 2 0 1

ITINERARIO DE FORMACION PARA LA ESPECIALIDAD

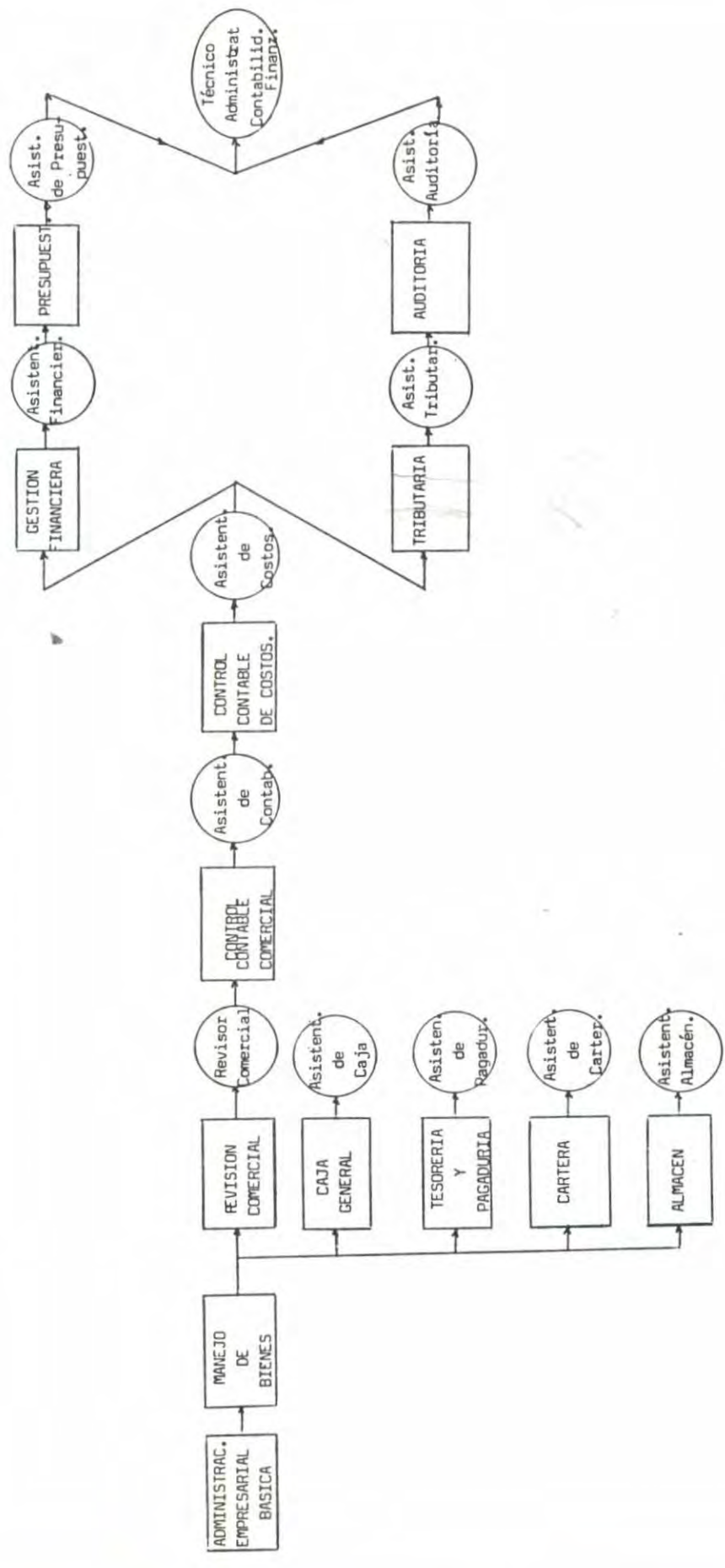



Servicio
Nacional de
Aprendizaje

CATALOGO NACIONAL DE ACCIONES DE
FORMACION PROFESIONAL

Sector

4

SERVICIOS

CONTABLE
Y FINANZAS

Familia Ocupacional:

4 1 2

Especialidad: CONTABILIDAD GENERAL

4 1 2 0 1

BLOQUES MODULARES QUE CONFORMAN LA ESPECIALIDAD

Nº	NOMBRE	Salida Parcial		Durac. Máxima	Código bloque Modular
		SI	NO		
01	Básico general		X	384	4120111
02	Teneduría de libros	X		180	4120112
03	Efectivo		X	60	4120113
04	Cartera	X		70	4120114
05	Inventarios	X		110	4120116
06	Activos fijos		X	60	4120117
07	Nómina	X		100	4120118
08	Estados financieros		X	140	4120119
09	Equipos registro contable (SE SPICO DE 2 TENERANIA)		X	60	4120121
10	Etica		X	90	9001111

SALIDAS QUE OFRECE EL ITINERARIO DE FORMACION DE LA ESPECIALIDAD

NOMBRE	Tipo de salida	Bloques modulares componentes	Durac. máxima	Código salida
Tenedor de libros	Parcial	01 y 02	564	4120110
Auxiliar de cartera	Parcial	01, 02 y 04	624	4120115
Auxiliar de inventarios	Parcial	01, 02 y 05	674	4120120
Auxiliar de nómina	Parcial	01, 02 y 07	664	4120125
Auxiliar de contabilidad	Plena	01 a 10	1254	4120100
Revisor comercial	Parcial	18, 19 y 20	540	4120140
Asistente de tesorería	Parcial	18, 19 y 22	540	4120145
Asistente de caja	Parcial	18, 19 y 21	460	4120150

 Servicio Nacional de Aprendizaje	CATALOGO NACIONAL DE ACCIONES DE FORMACION PROFESIONAL	Sector	4
		SERVICIOS	

Familia Ocupacional: CONTABLE Y FINANZAS
 Especialidad: CONTABILIDAD GENERAL

BLOQUES MODULARES QUE CONFORMAN LA ESPECIALIDAD

Nº	NOMBRE	Salida Parcial		Durac. Máxima	Código bloque Modular
		SI	NO		
18	Administración empresarial básica		X	320	3010111
19	Manejo de bienes		X	110	4120122
20	Revisión comercial	X		110	4120123
21	Caja general	X		30	4120124
22	Tesorería-pagaduría	X		110	4120126
23	Cartera	X		110	4120127
24	Almacenes	X		100	4120128
25	Control contable comercial	X		170	4120129
26	Control contable de costos	X		170	4120131

SALIDAS QUE OFRECE EL ITINERARIO DE FORMACION DE LA ESPECIALIDAD

NOMBRE	Tipo de salida	Bloques modulares componentes	Durac. máxima	Código salida
Asistente de cartera	Parcial	18, 19 y 23	540	4120155
Asistente de almacenes	Parcial	18, 19 y 24	530	4120160
Asistente de contabilidad	Parcial	18, 19, 20 y 25	710	4120165
Asistente de costos	Parcial	18, 19, 20 y 26	710	4120170
Asistente financiero	Parcial	18, 19, 20, 25, 26 y 27	990	4120175
Asistente de presupuesto	Parcial	18, 19, 20, 25 a 28	1100	4120180
Asistente tributario	Parcial	18, 19, 20, 21, 22 y 29	800	4120185
Asistente de auditoría	Parcial	18 a 22 y 30	800	4120190
Técnico en contabilidad y finanzas.	Plena	18, 19, 20, 25 a 31, 10	1430	4120101

Servicio Nacional de Aprendizaje	CATALOGO NACIONAL DE ACCIONES DE FORMACION PROFESIONAL	Sector 4
		SERVICIOS

NOMBRE DEL BLOQUE MODULAR: BASICO GENERAL	Bloque Nº 01	Duración Máxima: 384	Código: 4 1 2 0 1 1 1
Familia Ocupacional a que Pertenece: VARIAS	Especialidad: CONTABILIDAD Y OTRAS		Salida Parcial que Ofrece: NINGUNA
Requisitos para salida: Bloques Número:	REQUISITOS DE INGRESO AL BLOQUE MODULAR		
	Bloques modulares Nº	Otros: Especifico cada especialidad	

OBJETIVO DEL BLOQUE MODULAR:

Suministrar al alumno aquellos conocimientos básicos y complementarios para el desempeño correcto del puesto de trabajo tanto a nivel técnico como comportamental y facilitar el aprendizaje de los conocimientos técnicos específicos.

MODULOS INSTRUCCIONALES QUE LO INTEGRAN

Nº	NOMBRE MODULO INSTRUCCIONAL	Duración Máxima	Código
01	Cálculo mercantil: Igualdades y proporciones, razones, interés, descuentos, amortización.	80	412011101
02	Lenguaje profesional:	60	412011102
	Acentuación (5 horas)		
	Ortografía general (40 horas)		
	Ortografía especial (5 horas)		
	Comunicación (10 horas)		
	(sigue)		

Material Textual	Material Audiovisual Nacional	Otro material didáctico Nal.
<input checked="" type="radio"/> Cartillas o Unidades Nº _____	<input type="radio"/> Películas Nº _____	<input type="radio"/> Guía de Aprendizaje
<input type="radio"/> Manual o colección básica	<input type="radio"/> Sonoviso Nº _____	<input type="radio"/> Lista maestra requerimientos
<input type="radio"/> Guía material bibliográfico	<input type="radio"/> Grabación Nº _____	<input checked="" type="radio"/> Banco de Preguntas
<input type="radio"/> Libro Específico	<input type="radio"/> Láminas	<input type="radio"/> Banco de Pruebas
		<input type="radio"/> Perfiles de salida

 Servicio Nacional de Aprendizaje	CATALOGO NACIONAL DE ACCIONES DE FORMACION PROFESIONAL	Sector 4
		SERVICIOS

NOMBRE DEL BLOQUE MODULAR: BASICO GENERAL		Bloque Nº 01	Duración Máxima: 384	Código: 4 1 2 0 1 1 1
Familia Ocupacional a que Pertenece: VARIAS	Especialidad: CONTABILIDAD Y OTRAS	Salida Parcial que Ofrece: NINGUNA		
Requisitos para salida: Bloques Número:	REQUISITOS DE INGRESO AL BLOQUE MODULAR		Otros: Especifico cada especialidad	
		Bloques modulares Nº		

OBJETIVO DEL BLOQUE MODULAR:

MODULOS INSTRUCCIONALES QUE LO INTEGRAN

Nº	NOMBRE MODULO INSTRUCCIONAL	Duración Máxima	Código
03	Archivo básico: Archivo alfabético (60 horas) Archivo numérico (30 horas)	90	412011103
04	Mecanografía: Conocimientos y mantenimiento de máquinas (10 horas) Correspondencia comercial (60 horas) Documentos comerciales (50 horas) Documentos contables (24 horas) Elaboración de cuadros (10 horas)	154	412011104

Material Textual	Material Audiovisual Nacional	Otro material didáctico Naí.
<input checked="" type="radio"/> Cartillas o Unidades Nº ___ <input type="radio"/> Manual o colección básica <input type="radio"/> Guía material bibliográfico <input type="radio"/> Libro Especifico	<input type="radio"/> Películas Nº ___ <input type="radio"/> Sonoviso Nº ___ <input type="radio"/> Grabación Nº ___ <input type="radio"/> Láminas	<input type="radio"/> Guía de Aprendizaje <input type="radio"/> Lista maestra requerimientos <input type="radio"/> Banco de Preguntas <input checked="" type="radio"/> Banco de Pruebas <input type="radio"/> Perfiles de salida

 Servicio Nacional de Aprendizaje	CATALOGO NACIONAL DE ACCIONES DE FORMACION PROFESIONAL	S e c t o r 4
		SERVICIOS

NOMBRE DEL BLOQUE MODULAR: TENEDURIA DE LIBROS		Bloque Nº 02	Duración Máxima: 180	C ó d i g o: 4 1 2 0 1 1 2
Familia Ocupacional a que Pertenece: CONTABLE Y FINANCIERA	Especialidad: CONTABILIDAD GENERAL	Salida Parcial que Ofrece: TENEDOR DE LIBROS CONTABLES		
Requisitos para salida: Bloques Número: 01 y 02	REQUISITOS DE INGRESO AL BLOQUE MODULAR			
	Bloques modulares Nº 01	Otros: 4o. Bto.		

OBJETIVO DEL BLOQUE MODULAR:

El alumno quedará capacitado para imputar adecuadamente documentos soportes, elaborar comprobantes de diario, manejar libros auxiliares y principales y elaborar balances de comprobación.

MODULOS INSTRUCCIONALES QUE LO INTEGRAN

Nº	NOMBRE MODULO INSTRUCCIONAL	Duración Máxima	Código
01	Conceptos contables básicos	30	412011201
02	Elaboración de documentos comerciales	34	412011202
03	Imputación de documentos soportes	20	412011203
04	Manejo de libros auxiliares	56	412011204
05	Elaboración comprobantes de diario	12	412011205
06	Manejo de libros principales	20	412011206
07	Elaboración balances de comprobación	8	412011207

Material Textual	Material Audiovisual Nacional	Otro material didáctico Nal.
<input checked="" type="checkbox"/> Cartillas o Unidades Nº 12	<input type="checkbox"/> Películas Nº _____	<input type="checkbox"/> Gufa de Aprendizaje
<input type="checkbox"/> Manual o colección básica	<input type="checkbox"/> Sonoviso Nº _____	<input type="checkbox"/> Lista maestra requerimientos
<input type="checkbox"/> Gufa material bibliográfico	<input type="checkbox"/> Grabación Nº _____	<input type="checkbox"/> Banco de Preguntas
<input type="checkbox"/> Libro Específico	<input type="checkbox"/> Láminas	<input type="checkbox"/> Banco de Pruebas
		<input type="checkbox"/> Perfiles de salida

 Servicio Nacional de Aprendizaje	CATALOGO NACIONAL DE ACCIONES DE FORMACION PROFESIONAL	S e c t o r 4
		SERVICIOS

NOMBRE DEL BLOQUE MODULAR: EFECTIVO	Bloque Nº 03	Duración Máxima: 60	C ó d i g o: <table border="1"> <tr> <td>4</td> <td>1</td> <td>2</td> <td>0</td> <td>1</td> <td>1</td> <td>3</td> </tr> </table>	4	1	2	0	1	1	3
4	1	2	0	1	1	3				
Familia Ocupacional a que Pertenece: CONTABLE Y FINANCIERA.	Especialidad: CONTABILIDAD GENERAL	Salida Parcial que Ofrece: NINGUNA								
Requisitos para salida: Bloques Número:	REQUISITOS DE INGRESO AL BLOQUE MODULAR									
	Bloques modulares Nº 01 y 02	Otros: 40. Bto.								

OBJETIVO DEL BLOQUE MODULAR:

El alumno quedará capacitado para contabilizar el movimiento de efectivo en caja, bancos y fondos especiales preparando y haciendo las conciliaciones y arqueos respectivos.

MODULOS INSTRUCCIONALES QUE LO INTEGRAN

Nº	NOMBRE MODULO INSTRUCCIONAL	Duración Máxima	Código
01	Manejo de caja	15	412011301
02	Manejo de bancos	15	412011302
03	Manejo de fondos especiales	15	412011303
04	Arqueo de caja	10	412011304
05	Conciliación bancaria	5	412011305

Material Textual	Material Audiovisual Nacional	Otro material didáctico Nal.
<input checked="" type="checkbox"/> Cartillas o Unidades Nº <u>8</u>	<input type="checkbox"/> Películas Nº _____	<input type="checkbox"/> Guía de Aprendizaje
<input type="checkbox"/> Manual o colección básica	<input type="checkbox"/> Sonoviso Nº _____	<input type="checkbox"/> Lista maestra requerimientos
<input type="checkbox"/> Guía material bibliográfico	<input type="checkbox"/> Grabación Nº _____	<input type="checkbox"/> Banco de Preguntas
<input type="checkbox"/> Libro Específico	<input type="checkbox"/> Láminas	<input type="checkbox"/> Banco de Pruebas
		<input type="checkbox"/> Perfiles de salida

 Servicio Nacional de Aprendizaje	CATALOGO NACIONAL DE ACCIONES DE FORMACION PROFESIONAL	S e c t o r 4
		SERVICIOS

NOMBRE DEL BLOQUE MODULAR: CARTERA	Bloque N° 04	Duración Máxima: 70	C ó d i g o: <table border="1" style="display: inline-table;"> <tr> <td>4</td><td>1</td><td>2</td><td>0</td><td>1</td><td>1</td><td>4</td> </tr> </table>	4	1	2	0	1	1	4
4	1	2	0	1	1	4				
Familia Ocupacional a que Pertenece: CONTABLE Y FINANCIERAS	Especialidad: CONTABILIDAD GENERAL	Salida Parcial que Ofrece: AUXILIAR DE CARTERA								
Requisitos para salida: Bloques Número: 01, 02 y 04	REQUISITOS DE INGRESO AL BLOQUE MODULAR									
	Bloques modulares N° 01 y 02	Otros: 4o. Bto.								

OBJETIVO DEL BLOQUE MODULAR:

El alumno quedará capacitado para contabilizar el movimiento de cartera, los descuentos, intereses, castigos y recuperaciones, lo mismo que para analizar los saldos de los clientes creando la provisión y haciendo los ajustes respectivos.

MODULOS INSTRUCCIONALES QUE LO INTEGRAN

N°	NOMBRE MODULO INSTRUCCIONAL	Duración Máxima	Código
01	Contabilización de operaciones de cartera	22	412011401
02	Contabilización de descuentos de documentos	10	412011402
03	Preparación de extractos de cuentas	16	412011403
04	Cálculo y contabilización de provisión de cartera	12	412011404
05	Contabilización de castigos y recuperación de cuentas malas	10	412011405

Material Textual	Material Audiovisual Nacional	Otro material didáctico Nal.
<input checked="" type="checkbox"/> Cartillas o Unidades N° 7	<input type="checkbox"/> Películas N° _____	<input type="checkbox"/> Guía de Aprendizaje
<input type="checkbox"/> Manual o colección básica	<input type="checkbox"/> Sonoviso N° _____	<input type="checkbox"/> Lista maestra requerimientos
<input type="checkbox"/> Guía material bibliográfico	<input type="checkbox"/> Grabación N° _____	<input type="checkbox"/> Banco de Preguntas
<input type="checkbox"/> Libro Específico	<input type="checkbox"/> Láminas	<input type="checkbox"/> Banco de Pruebas
		<input type="checkbox"/> Perfiles de salida

 Servicio Nacional de Aprendizaje	CATALOGO NACIONAL DE ACCIONES DE FORMACION PROFESIONAL	Sector 4
		SERVICIOS

NOMBRE DEL BLOQUE MODULAR: INVENTARIOS		Bloque Nº 05	Duración Máxima: 110	Código: <table border="1" style="display: inline-table;"> <tr> <td>4</td><td>1</td><td>2</td><td>0</td><td>1</td><td>1</td><td>6</td> </tr> </table>	4	1	2	0	1	1	6
4	1	2	0	1	1	6					
Familia Ocupacional a que Pertenece: CONTABLE Y FINANCIERA	Especialidad: CONTABILIDAD GENERAL		Salida Parcial que Ofrece: AUXILIAR DE INVENTARIOS								
Requisitos para salida: Bloques Número: 01, 02 y 05	REQUISITOS DE INGRESO AL BLOQUE MODULAR			Otros: 4o. Bto.							
Bloques modulares Nº 01 y 02											

OBJETIVO DEL BLOQUE MODULAR: El alumno quedará capacitado para manejar contablemente el movimiento de inventario de mercancías tanto nacionales como importadas, tomar y evaluar los inventarios y preparar informes para imponentas.

MODULOS INSTRUCCIONALES QUE LO INTEGRAN

Nº	NOMBRE MODULO INSTRUCCIONAL	Duración Máxima	Código
01	Valuación de inventarios	30	412011601
02	Manejo de ingreso de mercancías	20	412011602
03	Manejo de mercancías en tránsito	10	412011603
04	Manejo de salida de mercancías	15	412011604
05	Manejo de mercancías en consignación	5	412011605
06	Preparación y toma física de inventarios	10	412011606
07	Elaboración de ajustes de inventarios	10	412011607
08	Preparación de anexos para imponentas	10	412011608

Material Textual	Material Audiovisual Nacional	Otro material didáctico Nal.
<input checked="" type="checkbox"/> Cartillas o Unidades Nº 9 <input type="checkbox"/> Manual o colección básica <input type="checkbox"/> Guía material bibliográfico <input type="checkbox"/> Libro Específico	<input type="checkbox"/> Películas Nº _____ <input type="checkbox"/> Sonoviso Nº _____ <input type="checkbox"/> Grabación Nº _____ <input type="checkbox"/> Láminas	<input type="checkbox"/> Guía de Aprendizaje <input type="checkbox"/> Lista maestra requerimientos <input type="checkbox"/> Banco de Preguntas <input type="checkbox"/> Banco de Pruebas <input type="checkbox"/> Perfiles de salida

 Servicio Nacional de Aprendizaje	CATALOGO NACIONAL DE ACCIONES DE FORMACION PROFESIONAL	S e c t o r 4
		SERVICIOS

NOMBRE DEL BLOQUE MODULAR: ACTIVOS FIJOS	Bloque N° 06	Duración Máxima: 60	C ó d i g o: <table border="1"> <tr> <td>4</td> <td>1</td> <td>2</td> <td>0</td> <td>1</td> <td>1</td> <td>7</td> </tr> </table>	4	1	2	0	1	1	7
4	1	2	0	1	1	7				
Familia Ocupacional a que Pertenece: CONTABLE Y FINANCIERA	Especialidad: CONTABILIDAD GENERAL	Salida Parcial que Ofrece: NINGUNA								
Requisitos para salida: Bloques Número:	REQUISITOS DE INGRESO AL BLOQUE MODULAR									
	Bloques modulares N° 01 y 02	Otros: 4o. Bto.								

OBJETIVO DEL BLOQUE MODULAR:

El alumno quedará capacitado para registrar contablemente la adquisición de activos fijos, determinar su depreciación, agotamiento, enajenación y baja, así como para elaborar los ajustes necesarios por mejoras, valorización y cuadros de depreciación y anexos para declaración de renta.

MODULOS INSTRUCCIONALES QUE LO INTEGRAN

Nº	NOMBRE MODULO INSTRUCCIONAL	Duración Máxima	Código
01	Registro y control de adquisición de activos fijos	10	412011701
02	Depreciación de activos fijos	12	412011702
03	Amortización de activos intangibles	10	412011703
04	Cálculo y registro de agotamiento de recursos	6	412011704
05	Revaluación y mejora de activos fijos	8	412011705
06	Enajenación y baja de activos fijos	6	412011706
07	Elaboración anexos para imponentes	8	412011707

Material Textual	Material Audiovisual Nacional	Otro material didáctico Nal.
<input checked="" type="checkbox"/> Cartillas o Unidades N° 10 <input type="checkbox"/> Manual o colección básica <input type="checkbox"/> Guía material bibliográfico <input type="checkbox"/> Libro Específico	<input type="checkbox"/> Películas N° _____ <input type="checkbox"/> Sonoviso N° _____ <input type="checkbox"/> Grabación N° _____ <input type="checkbox"/> Láminas	<input type="checkbox"/> Guía de Aprendizaje <input type="checkbox"/> Lista maestra requerimientos <input type="checkbox"/> Banco de Preguntas <input type="checkbox"/> Banco de Pruebas <input type="checkbox"/> Perfiles de salida

 Servicio Nacional de Aprendizaje	CATALOGO NACIONAL DE ACCIONES DE FORMACION PROFESIONAL	S e c t o r 4
		SERVICIOS

NOMBRE DEL BLOQUE MODULAR: NOMINA	Bloque Nº 07	Duración Máxima: 100	C ó d i g o: 4 1 2 0 1 1 8
Familia Ocupacional a que Pertenece: CONTABLE Y FINANCIERA	Especialidad: CONTABILIDAD GENERAL	Salida Parcial que Ofrece: AUXILIAR DE NOMINA	
Requisitos para salida: Bloques Número: 01, 02 y 07	REQUISITOS DE INGRESO AL BLOQUE MODULAR		
	Bloques modulares Nº 01 y 02	Otros: 4o. Bto.	

OBJETIVO DEL BLOQUE MODULAR:

El alumno quedará en capacidad de liquidar los salarios, deducciones y descuentos, armar y contabilizar la nómina, liquidar, contabilizar y consolidar las prestaciones sociales de los trabajadores.

MODULOS INSTRUCCIONALES QUE LO INTEGRAN

Nº	NOMBRE MODULO INSTRUCCIONAL	Duración Máxima	Código
01	Liquidación y elaboración de nómina	44	412011801
02	Contabilización de nómina	10	412011802
03	Relaciones y registro individual de salarios y pres.	6	412011803
04	Liquidación y contabilización de prestaciones soc.	40	412011804

Material Textual	Material Audiovisual Nacional	Otro material didáctico Nal.
<input checked="" type="checkbox"/> Cartillas o Unidades Nº 9	<input type="checkbox"/> Películas Nº _____	<input type="checkbox"/> Guía de Aprendizaje
<input type="checkbox"/> Manual o colección básica	<input type="checkbox"/> Sonoviso Nº _____	<input type="checkbox"/> Lista maestra requerimien
<input type="checkbox"/> Guía material bibliográfico	<input type="checkbox"/> Grabación Nº _____	<input type="checkbox"/> Banco de Preguntas
<input type="checkbox"/> Libro Específico	<input type="checkbox"/> Láminas	<input type="checkbox"/> Banco de Pruebas
		<input type="checkbox"/> Perfiles de salida

 Servicio Nacional de Aprendizaje	CATALOGO NACIONAL DE ACCIONES DE FORMACION PROFESIONAL	S e c t o r 4
		SERVICIOS

NOMBRE DEL BLOQUE MODULAR: ESTADOS FINANCIEROS	Bloque N° 08	Duración Máxima: 140	C ó d i g o: <table border="1" style="display: inline-table;"> <tr> <td>4</td><td>1</td><td>2</td><td>0</td><td>1</td><td>1</td><td>9</td> </tr> </table>	4	1	2	0	1	1	9
4	1	2	0	1	1	9				
Familia Ocupacional a que Pertenece: CONTABLE Y FINANCIERA	Especialidad: CONTABILIDAD GENERAL	Salida Parcial que Ofrece: NINGUNA								
Requisitos para salida: Bloques Número:	REQUISITOS DE INGRESO AL BLOQUE MODULAR									
	Bloques modulares N° 01 a 07	Otros: 4o. Bto.								

OBJETIVO DEL BLOQUE MODULAR:

El alumno quedará capacitado para contabilizar la creación de capital de las sociedades anónimas, así como las operaciones de la casa principal con sucursales, preparar y contabilizar los ajustes y distribución de utilidades, elaborar estados financieros, balance general y estados de resultados.

MODULOS INSTRUCCIONALES QUE LO INTEGRAN

Nº	NOMBRE MODULO INSTRUCCIONAL	Duración Máxima	Código
01	Registro de suscripción de acciones y emisión	20	412011901
02	Preparación de ajustes y cierre	26	412011902
03	Apropiación de reservas y distribución de utilidades	12	412011903
04	Preparación de estados financieros	12	412011904
05	Contabilización de operaciones con sucursales	10	412011905
06	Anexos para declaración de renta	60	412011906

Material Textual	Material Audiovisual Nacional	Otro material didáctico Nal.
<input checked="" type="checkbox"/> Cartillas o Unidades N° 8	<input type="checkbox"/> Películas N° _____	<input type="checkbox"/> Guía de Aprendizaje
<input type="checkbox"/> Manual o colección básica	<input type="checkbox"/> Sonoviso N° _____	<input type="checkbox"/> Lista maestra requerimientos
<input type="checkbox"/> Guía material bibliográfico	<input type="checkbox"/> Grabación N° _____	<input type="checkbox"/> Banco de Preguntas
<input type="checkbox"/> Libro Específico	<input type="checkbox"/> Láminas	<input type="checkbox"/> Banco de Pruebas
		<input type="checkbox"/> Perfiles de salida

 Servicio Nacional de Aprendizaje	CATALOGO NACIONAL DE ACCIONES DE FORMACION PROFESIONAL	S e c t o r 4
		SERVICIOS

NOMBRE DEL BLOQUE MODULAR: EQUIPOS DE REGISTRO CONTABLE		Bloque Nº 09	Duración Máxima: 60	C ó d i g o: <table border="1"> <tr> <td>4</td><td>1</td><td>2</td><td>0</td><td>1</td><td>2</td><td>1</td> </tr> </table>	4	1	2	0	1	2	1
4	1	2	0	1	2	1					
Familia Ocupacional a que Pertenece: CONTABLE Y FINANCIERA	Especialidad: CONTABILIDAD GENERAL		Salida Parcial que Ofrece: NINGUNA								
Requisitos para salida: Bloques Número:	REQUISITOS DE INGRESO AL BLOQUE MODULAR			Otros: 4o. Bto.							
Bloques modulares Nº 01 y 02											

OBJETIVO DEL BLOQUE MODULAR:

El alumno deberá quedar capacitado para manejar y operar el equipo contable de uso regional en aplicaciones de nómina, inventarios, cartera, etc., hasta llegar a conocer los principios de la sistematización de la información.

MODULOS INSTRUCCIONALES QUE LO INTEGRAN

Nº	NOMBRE MODULO INSTRUCCIONAL	Duración Máxima	Código
01	Manejo de equipos y registro contable	40	412012101
02	Informe de datos a central de cómputo	10	412012102
03	Elaboración y revisión listados sistematizados	10	412012103

Material Textual	Material Audiovisual Nacional	Otro material didáctico Nal.
<input type="radio"/> Cartillas o Unidades Nº ___	<input type="radio"/> Películas Nº ___	<input type="radio"/> Guía de Aprendizaje
<input type="radio"/> Manual o colección básica	<input type="radio"/> Sonoviso Nº ___	<input type="radio"/> Lista maestra requerimientos
<input type="radio"/> Guía material bibliográfico	<input type="radio"/> Grabación Nº ___	<input type="radio"/> Banco de Preguntas
<input type="radio"/> Libro Específico	<input type="radio"/> Láminas	<input type="radio"/> Banco de Pruebas
		<input checked="" type="radio"/> Perfiles de salida

 Servicio Nacional de Aprendizaje	CATALOGO NACIONAL DE ACCIONES DE FORMACION PROFESIONAL	Sector	4
		SERVICIOS	

NOMBRE DEL BLOQUE MODULAR: ADMINISTRACION EMPRESARIAL BASICA		Bloque N° 11	Duración Máxima: 320	Código: <table border="1"> <tr> <td>3</td> <td>0</td> <td>1</td> <td>0</td> <td>1</td> <td>1</td> <td>1</td> </tr> </table>	3	0	1	0	1	1	1
3	0	1	0	1	1	1					
Familia Ocupacional a que Pertenece: SERVICIOS FINANCIEROS Y OTRAS	Especialidad: BANCA Y OTRAS		Salida Parcial que Ofrece: NINGUNA								
Requisitos para salida: Bloques Número:	REQUISITOS DE INGRESO AL BLOQUE MODULAR										
	Bloques modulares N°		Otros: 60. Bto. y/o vinculación laboral								

OBJETIVO DEL BLOQUE MODULAR:

Dar a los alumnos los principios administrativos básicos, los fundamentos de las teorías modernas de administración, administración de personal y planeación, programación y control del trabajo.

NOTA: Bloque Modular Básico, común a varias especialidades.

MODULOS INSTRUCCIONALES QUE LO INTEGRAN

N°	NOMBRE MODULO INSTRUCCIONAL	Duración Máxima	Código
01	Fundamentos de administración empresarial	140	301011101
02	Administración básica de personal	120	301011102
03	Técnicas de programación, planeación y control	60	301011103

Material Textual	Material Audiovisual Nacional	Otro material didáctico Nal.
<input type="radio"/> Cartillas o Unidades N° ____	<input type="radio"/> Películas N° ____	<input type="radio"/> Guía de Aprendizaje
<input type="radio"/> Manual o colección básica	<input type="radio"/> Sonoviso N° ____	<input type="radio"/> Lista maestra requerimientos
<input type="radio"/> Guía material bibliográfico	<input type="radio"/> Grabación N° ____	<input type="radio"/> Banco de Preguntas
<input type="radio"/> Libro Específico	<input type="radio"/> Láminas	<input type="radio"/> Banco de Pruebas
		<input type="radio"/> Perfiles de salida

 Servicio Nacional de Aprendizaje	CATALOGO NACIONAL DE ACCIONES DE FORMACION PROFESIONAL	Sector 4
		SERVICIOS

NOMBRE DEL BLOQUE MODULAR: MANEJO DE BIENES		Bloque N° 12	Duración Máxima: 110	Código: 4 1 2 0 1 2 2
Familia Ocupacional a que Pertenece: CONTABLE Y FINANCIERA	Especialidad: CONTABILIDAD GENERAL		Salida Parcial que Ofrece: NINGUNA	
Requisitos para salida: Bloques Número:	REQUISITOS DE INGRESO AL BLOQUE MODULAR			Otros: 60.Bto. y/o vinculación laboral/CAP en Contab
	Bloques modulares N° 18			

OBJETIVO DEL BLOQUE MODULAR:

El alumno quedará capacitado para recibir, mantener bajo custodia, llevar registros de control e informar sobre los bienes de la empresa confiados a su manejo con el fin de garantizar su administración responsable y eficiente.

MODULOS INSTRUCCIONALES QUE LO INTEGRAN

N°	NOMBRE MODULO INSTRUCCIONAL	Duración Máxima	Código
01	Registro control de bienes	40	412012201
02	Seguros de manejo, bienes e instalaciones	50	412012202
03	Informes de manejo	20	412012203

Material Textual	Material Audiovisual Nacional	Otro material didáctico Nal.
<input checked="" type="checkbox"/> Cartillas o Unidades N° 3 <input type="checkbox"/> Manual o colección básica <input type="checkbox"/> Guía material bibliográfico <input type="checkbox"/> Libro Específico	<input type="checkbox"/> Películas N° _____ <input type="checkbox"/> Sonoviso N° _____ <input type="checkbox"/> Grabación N° _____ <input type="checkbox"/> Láminas	<input type="checkbox"/> Guía de Aprendizaje <input type="checkbox"/> Lista maestra requerimientos <input type="checkbox"/> Banco de Preguntas <input type="checkbox"/> Banco de Pruebas <input type="checkbox"/> Perfiles de salida

 Servicio Nacional de Aprendizaje	CATALOGO NACIONAL DE ACCIONES DE FORMACION PROFESIONAL	S e c t o r 4
		SERVICIOS

NOMBRE DEL BLOQUE MODULAR: REVISION COMERCIAL	Bloque Nº 13	Duración Máxima: 110	C ó d i g o: <table border="1"> <tr> <td>4</td> <td>1</td> <td>2</td> <td>0</td> <td>1</td> <td>2</td> <td>3</td> </tr> </table>	4	1	2	0	1	2	3
4	1	2	0	1	2	3				
Familia Ocupacional a que Pertenece: CONTABLE Y FINANCIERA	Especialidad: CONTABILIDAD GENERAL	Salida Parcial que Ofrece: REVISOR COMERCIAL								
Requisitos para salida: Bloques Número: 18, 19 y 20	REQUISITOS DE INGRESO AL BLOQUE MODULAR									
	Bloques modulares Nº 18 y 19	Otros: 6o. Bto. y/o vinculación laboral/CAP en contab								

OBJETIVO DEL BLOQUE MODULAR:

El alumno quedará capacitado para visar y glosar los datos registrados en los documentos comerciales y contables, la información procesada con base en controles auxiliares así como para evaluar la corrección y valor legal de los papeles comerciales.

MODULOS INSTRUCCIONALES QUE LO INTEGRAN

Nº	NOMBRE MODULO INSTRUCCIONAL	Duración Máxima	Código
01	Documentos comerciales	30	412012301
02	Documentos contables	30	412012302
03	Registros contables de control	30	412012303
04	Informes de revisión	20	412012304

Material Textual	Material Audiovisual Nacional	Otro material didáctico Nal.
<input checked="" type="checkbox"/> Cartillas o Unidades Nº 5	<input type="checkbox"/> Películas Nº _____	<input type="checkbox"/> Guía de Aprendizaje
<input type="checkbox"/> Manual o colección básica	<input type="checkbox"/> Sonoviso Nº _____	<input type="checkbox"/> Lista maestra requerimientos
<input type="checkbox"/> Guía material bibliográfico	<input type="checkbox"/> Grabación Nº _____	<input type="checkbox"/> Banco de Preguntas
<input type="checkbox"/> Libro Específico	<input type="checkbox"/> Láminas	<input type="checkbox"/> Banco de Pruebas
		<input type="checkbox"/> Perfiles de salida

 Servicio Nacional de Aprendizaje	CATALOGO NACIONAL DE ACCIONES DE FORMACION PROFESIONAL	S e c t o r
		SERVICIOS

NOMBRE DEL BLOQUE MODULAR: TESORERIA - PAGADURIA		Bloque Nº 15	Duración Máxima: 110	C ó d i g o: 4 1 2 0 1 2 6
Familia Ocupacional a que Pertenece: CONTABLE Y FINANCIERA	Especialidad: CONTABILIDAD GENERAL	Salida Parcial que Ofrece: ASISTENTE DE TESORERIA		
Requisitos para salida: Bloques Número: 18, 19 y 22	REQUISITOS DE INGRESO AL BLOQUE MODULAR		Otros: 6o. Bto. y/o vinculación laboral/CAP en contab.	
		Bloques modulares Nº 18 y 19		

OBJETIVO DEL BLOQUE MODULAR:

El alumno quedará capacitado para establecer las disponibilidades de dinero, controlar e informar sobre los compromisos de crédito, hacer los giros autorizados, prever las necesidades de pagos futuros y controlar utilización del dinero disponible, realizar los pagos de acuerdo con normas vigentes, presentar informes de tesorería.

MODULOS INSTRUCCIONALES QUE LO INTEGRAN

Nº	NOMBRE MODULO INSTRUCCIONAL	Duración Máxima	Código
01	Documentos y títulos de deuda	30	412012601
02	Registros de control de vencimientos	20	412012602
03	Presupuestos de pagos	30	412012603
04	Pagos	30	412012604

Material Textual	Material Audiovisual Nacional	Otro material didáctico Nal.
<input type="radio"/> Cartillas o Unidades Nº ___	<input type="radio"/> Películas Nº ___	<input type="radio"/> Guía de Aprendizaje
<input type="radio"/> Manual o colección básica	<input type="radio"/> Sonoviso Nº ___	<input type="radio"/> Lista maestra requerimientos
<input type="radio"/> Guía material bibliográfico	<input type="radio"/> Grabación Nº ___	<input type="radio"/> Banco de Preguntas
<input type="radio"/> Libro Específico	<input type="radio"/> Láminas	<input type="radio"/> Banco de Pruebas
		<input type="radio"/> Perfiles de salida

 Servicio Nacional de Aprendizaje	CATALOGO NACIONAL DE ACCIONES DE FORMACION PROFESIONAL	S e c t o r 4
		SERVICIOS

NOMBRE DEL BLOQUE MODULAR: CARTERA	Bloque Nº 16	Duración Máxima: 110	C ó d i g o: 4 1 2 0 1 2 7
Familia Ocupacional a que Pertenece: CONTABLE Y FINANCIERA	Especialidad: CONTABILIDAD GENERAL	Salida Parcial que Ofrece: ASISTENTE DE CARTERA	
Requisitos para salida: Bloques Número: 18, 19 y 23	REQUISITOS DE INGRESO AL BLOQUE MODULAR		
	Bloques modulares Nº 18 y 19	Otros: 60.Bto. y/o vinculación laboral/CAP en contab.	

OBJETIVO DEL BLOQUE MODULAR:

El alumno quedará capacitado para supervisar el trámite y documentación de créditos, programar y coordinar las acciones de cobro según situación de cartera y rendir los informes sobre el comportamiento de la cartera en general.

MODULOS INSTRUCCIONALES QUE LO INTEGRAN

Nº	NOMBRE MODULO INSTRUCCIONAL	Duración Máxima	Código
01	Procedimientos y trámites de créditos	40	412012701
02	Administración y control de cartera	70	412012702

Material Textual	Material Audiovisual Nacional	Otro material didáctico Nal.
<input checked="" type="checkbox"/> Cartillas o Unidades Nº <u>2</u>	<input type="checkbox"/> Películas Nº _____	<input type="checkbox"/> Guía de Aprendizaje
<input type="checkbox"/> Manual o colección básica	<input type="checkbox"/> Sonoviso Nº _____	<input type="checkbox"/> Lista maestra requerimientos
<input type="checkbox"/> Guía material bibliográfico	<input type="checkbox"/> Grabación Nº _____	<input type="checkbox"/> Banco de Preguntas
<input type="checkbox"/> Libro Específico	<input type="checkbox"/> Láminas	<input type="checkbox"/> Banco de Pruebas
		<input type="checkbox"/> Perfiles de salida

 Servicio Nacional de Aprendizaje	CATALOGO NACIONAL DE ACCIONES DE FORMACION PROFESIONAL	S e c t o r 4
		SERVICIOS

NOMBRE DEL BLOQUE MODULAR: ALMACENES	Bloque Nº 17	Duración Máxima: 100	C ó d i g o: 4 1 2 0 1 2 8
Familia Ocupacional a que Pertenece: CONTABLE Y FINANCIERA	Especialidad: CONTABILIDAD GENERAL	Salida Parcial que Ofrece: ASISTENTE DE ALMACEN	
Requisitos para salida: Bloques Número: 18, 19 y 24	REQUISITOS DE INGRESO AL BLOQUE MODULAR Bloques modulares Nº 18 y 19		Otros: 6o. Bto. y/o vinculac. laboral/CAP en contab.

OBJETIVO DEL BLOQUE MODULAR:

El alumno quedará capacitado para identificar los procesos técnicos utilizados para determinar niveles de rotación y volúmenes promedio, elaborar modelos para el registro y movimiento de almacenes o inventarios, participar en toma física de inventarios y rendir informes sobre recepción, custodia y manejo de bienes y elementos.

MODULOS INSTRUCCIONALES QUE LO INTEGRAN

Nº	NOMBRE MODULO INSTRUCCIONAL	Duración Máxima	Código
01	Programación y proceso de aprovisionamiento	30	412012801
02	Control de inventario	40	412012802
03	Reportes e informes de inventario	30	412012803

Material Textual	Material Audiovisual Nacional	Otro material didáctico Nal.
<input checked="" type="checkbox"/> Cartillas o Unidades Nº <u>1</u> <input type="checkbox"/> Manual o colección básica <input type="checkbox"/> Guía material bibliográfico <input type="checkbox"/> Libro Específico	<input type="checkbox"/> Películas Nº _____ <input type="checkbox"/> Sonoviso Nº _____ <input type="checkbox"/> Grabación Nº _____ <input checked="" type="checkbox"/> Láminas v.c. <u>1</u>	<input type="checkbox"/> Guía de Aprendizaje <input type="checkbox"/> Lista maestra requerimientos <input type="checkbox"/> Banco de Preguntas <input type="checkbox"/> Banco de Pruebas <input type="checkbox"/> Perfiles de salida

 Servicio Nacional de Aprendizaje	CATALOGO NACIONAL DE ACCIONES DE FORMACION PROFESIONAL	Sector 4
		SERVICIOS

NOMBRE DEL BLOQUE MODULAR: CONTROL CONTABLE COMERCIAL		Bloque Nº 18	Duración Máxima: 170	Código: 4 1 2 0 1 2 9	
Familia Ocupacional a que Pertenece: CONTABLE Y FINANCIERA	Especialidad: CONTABILIDAD GENERAL		Salida Parcial que Ofrece: ASISTENTE DE CONTABILIDAD		
Requisitos para salida: Bloques Número: 18, 19, 20 y 25	REQUISITOS DE INGRESO AL BLOQUE MODULAR			Otros: 6o. Bto. y/o vinculac. laboral/CAP en aux. cont.	
		Bloques modulares Nº 18 y 19			

OBJETIVO DEL BLOQUE MODULAR:

El alumno quedará capacitado para planificar, programar y coordinar la actividad contable, elaborar y revisar notas y comprobantes de contabilidad, realizar y revisar registros y estados contables y rendir informes sobre situación y resultados.

MODULOS INSTRUCCIONALES QUE LO INTEGRAN

Nº	NOMBRE MODULO INSTRUCCIONAL	Duración Máxima	Código
01	Comprobantes de contabilidad	50	412012901
02	Sistema de registro de control	40	412012902
03	Informes contables	30	412012903
04	Planificación contable	50	412012904

Material Textual	Material Audiovisual Nacional	Otro material didáctico Nal.
<input checked="" type="checkbox"/> Cartillas o Unidades Nº 5	<input type="checkbox"/> Películas Nº _____	<input type="checkbox"/> Guía de Aprendizaje
<input type="checkbox"/> Manual o colección básica	<input type="checkbox"/> Sonoviso Nº _____	<input type="checkbox"/> Lista maestra requerimientos
<input type="checkbox"/> Guía material bibliográfico	<input type="checkbox"/> Grabación Nº _____	<input type="checkbox"/> Banco de Preguntas
<input type="checkbox"/> Libro Específico	<input checked="" type="checkbox"/> Láminas V.C. 5	<input type="checkbox"/> Banco de Pruebas
		<input type="checkbox"/> Perfiles de salida

 Servicio Nacional de Aprendizaje	CATALOGO NACIONAL DE ACCIONES DE FORMACION PROFESIONAL	Sector 4
		SERVICIOS

NOMBRE DEL BLOQUE MODULAR: CONTROL CONTABLE DE COSTOS		Bloque N° 19	Duración Máxima: 170	Código: 4 1 2 0 1 3 1
Familia Ocupacional a que Pertenece: CONTABLE Y FINANCIERA.	Especialidad: CONTABILIDAD GENERAL	Salida Parcial que Ofrece: ASISTENTE DE COSTOS		
Requisitos para salida: Bloques Número: 18, 19, 20 y 26	REQUISITOS DE INGRESO AL BLOQUE MODULAR			Otros: 60.Bto. y/o vinculac. laboral/CAP en contab.
Bloques modulares N° 18, 19, 20 y 25				

OBJETIVO DEL BLOQUE MODULAR:

El alumno quedará en capacidad de identificar el método de costo requerido por la empresa, podrá calcular costos predeterminados, costear la producción realizada; medir, analizar y corregir desviaciones de costos predeterminados con relación a costos reales y podrá rendir informes contables que permitan controlar la fijación correcta y oportuna de los costos de producción de bienes.

MODULOS INSTRUCCIONALES QUE LO INTEGRAN

N°	NOMBRE MODULO INSTRUCCIONAL	Duración Máxima	Código
01	Instrumentos de control contable de producción	40	412013101
02	Contabilización de costos de producción a val.real.	50	412013102
03	Costos predeterminados	50	412013103
04	Liquidación e informes de costos de producción	30	412013104

Material Textual	Material Audiovisual Nacional	Otro material didáctico Nal.
<input type="radio"/> Cartillas o Unidades N° ___ <input type="radio"/> Manual o colección básica <input type="radio"/> Guía material bibliográfico <input type="radio"/> Libro Específico	<input type="radio"/> Películas N° ___ <input type="radio"/> Sonoviso N° ___ <input type="radio"/> Grabación N° ___ <input checked="" type="radio"/> Láminas V.C. 1	<input type="radio"/> Guía de Aprendizaje <input type="radio"/> Lista maestra requerimien <input type="radio"/> Banco de Preguntas <input type="radio"/> Banco de Pruebas <input type="radio"/> Perfiles de salida

 Servicio Nacional de Aprendizaje	CATALOGO NACIONAL DE ACCIONES DE FORMACION PROFESIONAL	S e c t o r 4
		SERVICIOS

NOMBRE DEL BLOQUE MODULAR: GESTION FINANCIERA	Bloque Nº 20	Duración Máxima: 110	C ó d i g o: <table border="1" style="display: inline-table;"> <tr> <td>4</td> <td>1</td> <td>2</td> <td>0</td> <td>1</td> <td>3</td> <td>2</td> </tr> </table>	4	1	2	0	1	3	2
4	1	2	0	1	3	2				
Familia Ocupacional a que Pertenece: CONTABLE Y FINANCIERA	Especialidad: CONTABILIDAD GENERAL	Salida Parcial que Ofrece: ASISTENTE FINANCIERO								
Requisitos para salida: Bloques Número: 18, 19, 20 25, 26 y 27	REQUISITOS DE INGRESO AL BLOQUE MODULAR									
	Bloques modulares Nº 18, 19, 20, 25	Otros: 60.Bto. y/o vinculac. laboral/CAP en contab.								

OBJETIVO DEL BLOQUE MODULAR:

El alumno quedará capacitado para analizar la situación financiera de una empresa, medir y evaluar los resultados financieros obtenidos, establecer las necesidades financieras para los proyectos, y analizar y recomendar fuentes financieras del mercado externo.

MODULOS INSTRUCCIONALES QUE LO INTEGRAN

Nº	NOMBRE MODULO INSTRUCCIONAL	Duración Máxima	Código
01	Evaluación financiera de informes contables	50	412013201
02	Fuentes de financiación y costos financieros	60	412013202

Material Textual	Material Audiovisual Nacional	Otro material didáctico Nal.
<input checked="" type="checkbox"/> Cartillas o Unidades Nº <u>2</u>	<input checked="" type="checkbox"/> Películas Nº <u>1</u>	<input type="checkbox"/> Guía de Aprendizaje
<input type="checkbox"/> Manual o colección básica	<input type="checkbox"/> Sonoviso Nº _____	<input type="checkbox"/> Lista maestra requerimientos
<input type="checkbox"/> Guía material bibliográfico	<input type="checkbox"/> Grabación Nº _____	<input type="checkbox"/> Banco de Preguntas
<input type="checkbox"/> Libro Específico	<input checked="" type="checkbox"/> Láminas v.c. <u>1</u>	<input type="checkbox"/> Banco de Pruebas
		<input type="checkbox"/> Perfiles de salida

Servicio Nacional de Aprendizaje	CATALOGO NACIONAL DE ACCIONES DE FORMACION PROFESIONAL	Sector 4
		SERVICIOS

NOMBRE DEL BLOQUE MODULAR: PRESUPUESTO	Bloque N° 21	Duración Máxima: 110	Código: <table border="1" style="width:100%; text-align: center;"> <tr> <td style="width:15%;">4</td> <td style="width:15%;">1</td> <td style="width:15%;">2</td> <td style="width:15%;">0</td> <td style="width:15%;">1</td> <td style="width:15%;">3</td> <td style="width:15%;">3</td> </tr> </table>	4	1	2	0	1	3	3
4	1	2	0	1	3	3				
Familia Ocupacional a que Pertenece: CONTABLE Y FINANCIERA	Especialidad: CONTABILIDAD GENERAL		Salida Parcial que Ofrece: ASISTENTE DE PRESUPUESTO							
Requisitos para salida: Bloques Número: 18, 19, 20, 25, 26, 27 y 28	REQUISITOS DE INGRESO AL BLOQUE MODULAR									
	Bloques modulares N° 18, 19, 20, 25, 26, 27, 28	Otros: 60. Bto. y/o vinculac. laboral/CAP en contab.								

OBJETIVO DEL BLOQUE MODULAR:

El alumno quedará capacitado para establecer presupuestos operativos y financieros, diseñar y aplicar herramientas de control presupuestal, registrar ejecuciones e informar sobre variaciones y desviaciones para controlar eficientemente la previsión y el uso de los recursos financieros.

MODULOS INSTRUCCIONALES QUE LO INTEGRAN

N°	NOMBRE MODULO INSTRUCCIONAL	Duración Máxima	Código
01	Presupuestos operativos y financieros	70	412013301
02	Control de ejecución presupuestal	40	412013302

Material Textual	Material Audiovisual Nacional	Otro material didáctico Nat.
<input checked="" type="radio"/> Cartillas o Unidades N° <u>1</u> <input type="radio"/> Manual o colección básica <input type="radio"/> Gufa material bibliográfico <input type="radio"/> Libro Específico	<input type="radio"/> Películas N° _____ <input type="radio"/> Sonoviso N° _____ <input type="radio"/> Grabación N° _____ <input type="radio"/> Láminas	<input type="radio"/> Gufa de Aprendizaje <input type="radio"/> Lista maestra requerimientos <input type="radio"/> Banco de Preguntas <input type="radio"/> Banco de Pruebas <input type="radio"/> Perfiles de salida

 Servicio Nacional de Aprendizaje	CATALOGO NACIONAL DE ACCIONES DE FORMACION PROFESIONAL	Sector 4
		SERVICIOS

NOMBRE DEL BLOQUE MODULAR: AUDITORIA		Bloque N° 23	Duración Máxima: 120	Código: 4 1 2 0 1 3 6
Familia Ocupacional a que Pertenece: CONTABLE Y FINANCIERA	Especialidad: CONTABILIDAD GENERAL	Salida Parcial que Ofrece: ASISTENTE DE AUDITORIA		
Requisitos para salida: Bloques Número: 18, 19, 20, 21, 22 y 30	REQUISITOS DE INGRESO AL BLOQUE MODULAR			
	Bloques modulares N° Asistente Tributario	Otros: 60. Bto. y/o vinculac. laboral/CAP en contab		

OBJETIVO DEL BLOQUE MODULAR:

El alumno quedará capacitado para verificar y visar o glosar la información registrada en comprobantes, libros principales e informes contables, supervisar mediante arquez, inventarios e inspecciones documentarias la existencia y estado de los activos confiados a empleados de manejo.

MODULOS INSTRUCCIONALES QUE LO INTEGRAN

Nº	NOMBRE MODULO INSTRUCCIONAL	Duración Máxima	Código
01	Auditoría de balance	50	412013601
02	Auditoría de costos	40	412013602
03	Infomes de auditoría	30	412013603

Material Textual	Material Audiovisual Nacional	Otro material didáctico Nal.
<input type="radio"/> Cartillas o Unidades N° __	<input type="radio"/> Películas N° ____	<input type="radio"/> Gufa de Aprendizaje
<input type="radio"/> Manual o colección básica	<input type="radio"/> Sonoviso N° ____	<input type="radio"/> Lista maestra requerimien
<input type="radio"/> Gufa material bibliográfico	<input type="radio"/> Grabación N° ____	<input type="radio"/> Banco de Preguntas
<input type="radio"/> Libro Específico	<input type="radio"/> Láminas	<input type="radio"/> Banco de Pruebas
		<input type="radio"/> Perfiles de salida

Servicio Nacional de Aprendizaje	CATALOGO NACIONAL DE ACCIONES DE FORMACION PROFESIONAL	Sector 4
		SERVICIOS

NOMBRE DEL BLOQUE MODULAR: INFORMATICA APLICADA	Bloque Nº 24	Duración Máxima: 120	Código: 4 1 3 0 1 1 1
Familia Ocupacional a que Pertenece: INFORMATICA	Especialidad: INFORMATICA APLICADA		Salida Parcial que Ofrece: NINGUNA
Requisitos para salida: Bloques Número: NINGUNO	REQUISITOS DE INGRESO AL BLOQUE MODULAR		
	Bloques modulares Nº	Otros:	

OBJETIVO DEL BLOQUE MODULAR:

El alumno dentro del desarrollo tecnológico actual y el avance de la informática en los campos operativos y de gestión, conocerá acerca de los sistemas operativos y de información recibiendo una alfabetización completa al respecto.

MODULOS INSTRUCCIONALES QUE LO INTEGRAN

Nº	NOMBRE MODULO INSTRUCCIONAL	Duración Máxima	Código
01	Introducción a la informática	40	413011101
02	Sistemas operativos	40	413011102
03	Sistemas de información	20	413011103
04	Informática de gestión	20	413011104

Material Textual	Material Audiovisual Nacional	Otro material didáctico Nal.
<input type="radio"/> Cartillas o Unidades Nº ____ <input type="radio"/> Manual o colección básica <input type="radio"/> Guía material bibliográfico <input type="radio"/> Libro Específico	<input type="radio"/> Películas Nº ____ <input type="radio"/> Sonoviso Nº ____ <input type="radio"/> Grabación Nº ____ <input type="radio"/> Láminas	<input type="radio"/> Guía de Aprendizaje <input type="radio"/> Lista maestra requerimientos <input type="radio"/> Banco de Preguntas <input type="radio"/> Banco de Pruebas <input type="radio"/> Perfiles de salida

 Servicio Nacional de Aprendizaje	CATALOGO NACIONAL DE ACCIONES DE FORMACION PROFESIONAL	Sector	3
		ADMINISTRACION	

NOMBRE DEL BLOQUE MODULAR: BASICO ADMINISTRACION DE DEPARTAMENTOS		Bloque Nº 25	Duración Máxima: 240	Código: <table border="1"> <tr> <td>3</td> <td>0</td> <td>1</td> <td>0</td> <td>2</td> <td>1</td> <td>3</td> </tr> </table>	3	0	1	0	2	1	3
3	0	1	0	2	1	3					
Familia Ocupacional a que Pertenece: ADMINISTRACION	Especialidad:		Salida Parcial que Ofrece: NINGUNA								
Requisitos para salida: Bloques Número:	REQUISITOS DE INGRESO AL BLOQUE MODULAR										
	Bloques modulares Nº		Otros: NINGUNO								

OBJETIVO DEL BLOQUE MODULAR:

Ofrecer al mando en formación los conocimientos básicos y relacionados que lo habilite para la realización de bloques específicos en las áreas de su desempeño o en las que le sean solicitadas por la empresa, relacionadas con los departamentos y su administración.

MODULOS INSTRUCCIONALES QUE LO INTEGRAN

Nº	NOMBRE MODULO INSTRUCCIONAL	Duración Máxima	Código
01	Inducción y fundamentos básicos	30	301021301
02	Administración por objetivos	30	301021302
03	Círculos de participación	30	301021303
04	Planeación estratégica	30	301021304
05	Desarrollo de habilidades de dirección	40	301021305
06	Economía	40	301021306
07	Administración básica de personal	40	301021307

Material Textual	Material Audiovisual Nacional	Otro material didáctico Nal.
<input type="radio"/> Cartillas o Unidades Nº ___ <input type="radio"/> Manual o colección básica <input type="radio"/> Guía material bibliográfico <input type="radio"/> Libro Específico	<input type="radio"/> Películas Nº ___ <input type="radio"/> Sonoviso Nº ___ <input type="radio"/> Grabación Nº ___ <input type="radio"/> Láminas	<input type="radio"/> Guía de Aprendizaje <input type="radio"/> Lista maestra requerimientos <input type="radio"/> Banco de Preguntas <input type="radio"/> Banco de Pruebas <input type="radio"/> Perfiles de salida

 Servicio Nacional de Aprendizaje	CATALOGO NACIONAL DE ACCIONES DE FORMACION PROFESIONAL	Sector 4
		SERVICIOS

NOMBRE DEL BLOQUE MODULAR: FINANZAS		Bloque Nº 26	Duración Máxima: 184	Código: <table border="1" style="display: inline-table;"> <tr> <td>4</td><td>1</td><td>2</td><td>0</td><td>1</td><td>3</td><td>8</td> </tr> </table>	4	1	2	0	1	3	8
4	1	2	0	1	3	8					
Familia Ocupacional a que Pertenece: CONTABLE Y FINANZAS	Especialidad: CONTABILIDAD	Salida Parcial que Ofrece: NINGUNA									
Requisitos para salida: Bloques Número:	REQUISITOS DE INGRESO AL BLOQUE MODULAR			Otros: 60. Bto. y/o vinculación laboral							
	Bloques modulares Nº 09										

OBJETIVO DEL BLOQUE MODULAR:

El alumno quedará capacitado para administrar técnicamente un departamento financiero en una empresa.

MODULOS INSTRUCCIONALES QUE LO INTEGRAN

Nº	NOMBRE MODULO INSTRUCCIONAL	Duración Máxima	Código
01	Análisis financiero	50	412013801
02	Evaluación de proyectos	64	412013802
03	Moneda y banca	70	412013803

Material Textual	Material Audiovisual Nacional	Otro material didáctico Nal.
<input type="radio"/> Cartillas o Unidades Nº ___	<input type="radio"/> Películas Nº ___	<input type="radio"/> Guía de Aprendizaje
<input type="radio"/> Manual o colección básica	<input type="radio"/> Sonoviso Nº ___	<input type="radio"/> Lista maestra requerimien
<input type="radio"/> Guía material bibliográfico	<input type="radio"/> Grabación Nº ___	<input type="radio"/> Banco de Preguntas
<input type="radio"/> Libro Específico	<input type="radio"/> Láminas	<input type="radio"/> Banco de Pruebas
		<input type="radio"/> Perfiles de salida

COSTOS

 Servicio Nacional de Aprendizaje	CATALOGO NACIONAL DE ACCIONES DE FORMACION PROFESIONAL	Sector 4
		SERVICIOS

NOMBRE DEL CURSO COSTOS I		Duración Máxima 110	Código 4 1 2 0 2 7 1
Familia ocupacional CONTABILIDAD Y FINANZAS	Especialidad CONTABILIDAD DE COSTOS	Salida que ofrece NINGUNA	
Requisitos para salida	REQUISITOS DE INGRESO AL CURSO		
	De cursos o créditos CAP como Aux. de Contabilidad	Otros 4o. Bto. y/o vinculac. laboral	

OBJETIVO DEL CURSO

El alumno recibirá la fundamentación de la contabilidad de costos, su terminología y podrá liquidar y contabilizar las compras de materiales, planillas de trabajo y control del tiempo dentro de un sistema de órdenes de producción, identificando los documentos del proceso y clasificando

CONTENIDO DEL CURSO

AREAS, UNIDADES O TEMAS DEL CURSO	Duración	Código
Contabilidad general	10	412027101
Introducción a la contabilidad de costos	70	412027102
Estados de costos	15	412027103
Tasas de aplicación de gastos de fabricación	4	412027104
Sistemas de costos	3	412027105
Costos por órdenes específicas o de producción	8	412027106

Material Textual	Material Audiovisual Nacional	Otro material didáctico Nal.
<input type="radio"/> Cartillas o Unidades N ^o ___	<input type="radio"/> Películas N ^o ___	<input type="radio"/> Guía de Aprendizaje
<input type="radio"/> Manual o colección básica	<input type="radio"/> Sonoviso N ^o ___	<input type="radio"/> Lista maestra requerimien
<input type="radio"/> Guía material bibliográfico	<input type="radio"/> Grabación N ^o ___	<input type="radio"/> Banco de Preguntas
<input type="radio"/> Libro Específico	<input type="radio"/> Láminas	<input type="radio"/> Banco de Pruebas
		<input type="radio"/> Perfiles de salida

 Servicio Nacional de Aprendizaje	CATALOGO NACIONAL DE ACCIONES DE FORMACION PROFESIONAL	Sector 4
		SERVICIOS

NOMBRE DEL CURSO COSTOS II		Duración Máxima 110	Código 4 1 2 0 2 7 2
Familia ocupacional CONTABILIDAD Y FINANZAS	Especialidad CONTABILIDAD Y COSTOS		Salida que ofrece NINGUNA
Requisitos para salida	REQUISITOS DE INGRESO AL CURSO		
	De cursos o créditos CAP como Aux. de Contabilidad	Otros 4o.Bto. y/o vinculac.laboral	

OBJETIVO DEL CURSO

El alumno quedará en capacidad de utilizar un sistema de costos por procesos y departamentos, identificando sus características, preparando informes sobre costos de producción, estados de costos, ventas y utilidades y haciendo la contabilización respectiva.

CONTENIDO DEL CURSO

AREAS, UNIDADES O TEMAS DEL CURSO	Duración	Código
Departamentalización	25	412027201
Unidades desechables y defectuosas	10	412027202
Ejercicio integral	15	412027203
Introducción a procesos y sus casos	45	412027204
Estados de costos	5	412027205
Coproductos y subproductos	10	412027206

Material Textual	Material Audiovisual Nacional	Otro material didáctico Nal.
<input type="radio"/> Cartillas o Unidades N ^o __	<input type="radio"/> Películas N ^o __	<input type="radio"/> Guía de Aprendizaje
<input type="radio"/> Manual o colección básica	<input type="radio"/> Sonoviso N ^o __	<input type="radio"/> Lista maestra requerimien
<input type="radio"/> Guía material bibliográfico	<input type="radio"/> Grabación N ^o __	<input type="radio"/> Banco de Preguntas
<input type="radio"/> Libro Específico	<input type="radio"/> Láminas	<input type="radio"/> Banco de Pruebas
		<input type="radio"/> Perfiles de salida

 Servicio Nacional de Aprendizaje	CATALOGO NACIONAL DE ACCIONES DE FORMACION PROFESIONAL	Sector 4
		SERVICIOS

NOMBRE DEL CURSO COSTOS III	Duración Máxima 110	Código <table border="1" style="display: inline-table;"> <tr> <td>4</td><td>1</td><td>2</td><td>0</td><td>2</td><td>7</td><td>3</td> </tr> </table>	4	1	2	0	2	7	3
4	1	2	0	2	7	3			
Familia ocupacional CONTABILIDAD Y FINANZAS	Especialidad CONTABILIDAD Y COSTOS	Salida que ofrece NINGUNA							
Requisitos para salida	REQUISITOS DE INGRESO AL CURSO								
	De cursos o créditos COSTOS I y II	Otros CAP en Contab. General							

OBJETIVO DEL CURSO

El alumno quedará capacitado para determinar y contabilizar costos estimados, elaborar presupuestos parciales y globales de una empresa en su producción y estados financieros presupuestados, conocer la relación entre presupuestos, costos estándar y estimados.

CONTENIDO DEL CURSO

AREAS, UNIDADES O TEMAS DEL CURSO	Duración	Código
Generalidades sobre presupuestos	6	412027301
El plan presupuestal	20	412027302
Aplicación de los presupuestos	34	412027303
Los costos estimados	20	412027304
Contabilización de los costos estimados	24	412027305

Material Textual	Material Audiovisual Nacional	Otro material didáctico Nal.
<input type="radio"/> Cartillas o Unidades N ^o ___	<input type="radio"/> Películas N ^o ___	<input type="radio"/> Guía de Aprendizaje
<input type="radio"/> Manual o colección básica	<input type="radio"/> Sonoviso N ^o ___	<input type="radio"/> Lista maestra requerimientos
<input type="radio"/> Guía material bibliográfico	<input type="radio"/> Grabación N ^o ___	<input type="radio"/> Banco de Preguntas
<input type="radio"/> Libro Específico	<input type="radio"/> Láminas	<input type="radio"/> Banco de Pruebas
		<input type="radio"/> Perfiles de salida

 Servicio Nacional de Aprendizaje	CATALOGO NACIONAL DE ACCIONES DE FORMACION PROFESIONAL	S e c t o r 4	
		SERVICIOS	

NOMBRE DEL CURSO COSTOS IV		Duración Máxima 110	Código 4 1 2 0 2 7 4
Familia ocupacional CONTABILIDAD Y FINANZAS	Especialidad CONTABILIDAD Y COSTOS		Salida que ofrece AUXILIAR DE COSTOS
Requisitos para salida COSTOS I, II, III y IV	REQUISITOS DE INGRESO AL CURSO		
	De cursos o créditos COSTOS I, II, III	Otros CAP en Contab. General	

OBJETIVO DEL CURSO

El alumno quedará capacitado para determinar los diferentes sistemas de costos estándar, conocer los elementos que los conforman y sus aplicaciones, utilizar el sistema de costeo directo o variable e interpretar los estados financieros de costos.

CONTENIDO DEL CURSO

AREAS, UNIDADES O TEMAS DEL CURSO	Duración	Código
Introducción sobre costos estándar	15	412027401
Standardización	20	412027402
Variaciones y su contabilización	50	412027403
Costeo directo o variable	15	412027404
Estados de costos, ventas y gastos	10	412027405

Material Textual	Material Audiovisual Nacional	Otro material didáctico Nal.
<input type="radio"/> Cartillas o Unidades N ^o ___	<input type="radio"/> Películas N ^o ___	<input type="radio"/> Guía de Aprendizaje
<input type="radio"/> Manual o colección básica	<input type="radio"/> Sonoviso N ^o ___	<input type="radio"/> Lista maestra requerimien
<input type="radio"/> Guía material bibliográfico	<input type="radio"/> Grabación N ^o ___	<input type="radio"/> Banco de Preguntas
<input type="radio"/> Libro Específico	<input type="radio"/> Láminas	<input type="radio"/> Banco de Pruebas
		<input type="radio"/> Perfiles de salida

AUDITORIA

 Servicio Nacional de Aprendizaje	CATALOGO NACIONAL DE ACCIONES DE FORMACION PROFESIONAL	Sector 4
		SERVICIOS

NOMBRE DEL CURSO AUDITORIA I		Duración Máxima 110	Código 4 1 2 0 3 7 1
Familia ocupacional CONTABILIDAD Y FINANZAS	Especialidad AUDITORIA	Salida que ofrece NINGUNA	
Requisitos para salida	REQUISITOS DE INGRESO AL CURSO		
	De cursos o créditos	Otros CAP en Contab. General	

OBJETIVO DEL CURSO

El alumno quedará en capacidad de conocer los elementos técnicos sobre auditoría, sus alcances, clases, divisiones y normas generales, procedimientos de auditoría, control interno, arqueo de caja, diligenciamiento de planillas para la auditoría de efectivo.

CONTENIDO DEL CURSO

AREAS, UNIDADES O TEMAS DEL CURSO	Duración	Código
Conceptos de auditoría	10	412037101
Normas de auditoría	20	412037102
Auditoría interna	15	412037103
Control interno	30	412037104
Efectivo	30	412037105
Referenciación	5	412037106

Material Textual	Material Audiovisual Nacional	Otro material didáctico Nal.
<input type="radio"/> Cartillas o Unidades N ^o ___	<input type="radio"/> Películas N ^o ___	<input type="radio"/> Guía de Aprendizaje
<input type="radio"/> Manual o colección básica	<input type="radio"/> Sonoviso N ^o ___	<input type="radio"/> Lista maestra requerimien
<input type="radio"/> Guía material bibliográfico	<input type="radio"/> Grabación N ^o ___	<input type="radio"/> Banco de Preguntas
<input type="radio"/> Libro Específico	<input type="radio"/> Láminas	<input type="radio"/> Banco de Pruebas
		<input type="radio"/> Perfiles de salida

 Servicio Nacional de Aprendizaje	CATALOGO NACIONAL DE ACCIONES DE FORMACION PROFESIONAL	S e c t o r 4
		SERVICIOS

NOMBRE DEL CURSO AUDITORIA II		Duración Máxima 110	Código 4 1 2 0 3 7 2
Familia ocupacional CONTABILIDAD Y FINANZAS	Especialidad AUDITORIA		Salida que ofrece NINGUNA
Requisitos para salida	REQUISITOS DE INGRESO AL CURSO		Otros CAP en Contab. General
	De cursos o créditos AUDITORIA I		

OBJETIVO DEL CURSO

El alumno quedará capacitado para aplicar sistemas y procedimientos de auditoría de cuentas y documentos por cobrar, estados de cuentas mensuales, inventarios, activos fijos, inversiones, gastos pagados por anticipado y cargos diferidos, desarrollo del control interno.

CONTENIDO DEL CURSO

AREAS, UNIDADES O TEMAS DEL CURSO	Duración	Código
Cuentas por cobrar y procedimientos de auditoría	25	412037201
Documentos por cobrar	25	412037202
Inventarios	25	412037203
Activos fijos	25	412037204
Gastos pagados	10	412037205

Material Textual	Material Audiovisual Nacional	Otro material didáctico Nal.
<input type="radio"/> Cartillas o Unidades N ^o ___ <input type="radio"/> Manual o colección básica <input type="radio"/> Guía material bibliográfico <input type="radio"/> Libro Específico	<input type="radio"/> Películas N ^o ___ <input type="radio"/> Sonoviso N ^o ___ <input type="radio"/> Grabación N ^o ___ <input type="radio"/> Láminas	<input type="radio"/> Guía de Aprendizaje <input type="radio"/> Lista maestra requerimien <input type="radio"/> Banco de Preguntas <input type="radio"/> Banco de Pruebas <input type="radio"/> Perfiles de salida

 Servicio Nacional de Aprendizaje	CATALOGO NACIONAL DE ACCIONES DE FORMACION PROFESIONAL	S e c t o r 4
		SERVICIOS

NOMBRE DEL CURSO AUDITORIA III		Duración Máxima 110	Código <table border="1" style="display: inline-table;"> <tr> <td>4</td><td>1</td><td>2</td><td>0</td><td>3</td><td>7</td><td>3</td> </tr> </table>	4	1	2	0	3	7	3
4	1	2	0	3	7	3				
Familia ocupacional CONTABILIDAD Y FINANZAS	Especialidad AUDITORIA	Salida que ofrece AUXILIAR DE AUDITORIA								
Requisitos para salida AUDITORIA I, II, III	REQUISITOS DE INGRESO AL CURSO									
	De cursos o créditos AUDITORIA I, II	Otros CAP en Contab. General								

OBJETIVO DEL CURSO

El alumno quedará capacitado para emplear sistemas y procedimientos de auditoría y control interno aplicable a las cuentas del pasivo circulante, pasivo a largo plazo, capital y superavit y cuentas de resultado.

CONTENIDO DEL CURSO

AREAS, UNIDADES O TEMAS DEL CURSO	Duración	Código
Pasivo circulante	25	412037301
Pasivo a largo plazo	25	412037302
Capital	30	412037303
Cuentas de resultado	30	412037304

Material Textual	Material Audiovisual Nacional	Otro material didáctico Nal.
<input type="radio"/> Cartillas o Unidades N ^o ___ <input type="radio"/> Manual o colección básica <input type="radio"/> Guía material bibliográfico <input type="radio"/> Libro Específico	<input type="radio"/> Películas N ^o ___ <input type="radio"/> Sonoviso N ^o ___ <input type="radio"/> Grabación N ^o ___ <input type="radio"/> Láminas	<input type="radio"/> Guía de Aprendizaje <input type="radio"/> Lista maestra requerimientos <input type="radio"/> Banco de Preguntas <input type="radio"/> Banco de Pruebas <input type="radio"/> Perfiles de salida

SECRETARIADO GENERAL



SERVICIO
NACIONAL DE
APRENDIZAJE

DIRECCION GENERAL

Nº 62 17 MAR 1989

MEMORANDO

PARA Sr. Arnulfo Hernández - Jefe Registro Bogotá

DE Jefe División Comercio y Servicios

REF. Formación en Secretariado

Remitimos a ese Centro un ejemplar de la estructura de contenidos de formación en la especialidad de Secretariado con algunas variaciones a nivel de módulos instruccionales en los bloques modulares técnicos frente al inicialmente enviado a finales del año anterior y actualmente en poder de las instructoras. Son cambios necesarios producto del mismo aporte de las docentes y ya considerados a nivel de catálogo de formación.

Ruego a usted reproducir este material para que cada instructora disponga de un ejemplar y podamos así unificar estructuras técnicas a nivel nacional. Este es el programa oficializado ante el Ministerio de Educación en relación con el escalafón secretarial y la ya anunciada aceptación del C.A.P. del SENA.

Sea la oportunidad para hacer la siguiente aclaración que debe tomarse oficialmente: el Bloque Modular de Etica para aprendizaje y como pre-requisito del C.A.P., seguirá siendo independiente y con duración de 90 horas de acuerdo a la reglamentación existente. La acción social, incluida dentro de este módulo erróneamente, será caso aparte y no debe incluirse en el itinerario, además de regirse por las disposiciones vigentes al respecto.

En resumen, el Bloque Modular de Etica y Acción Social de 120 horas, sólo se llamará Etica y tendrá 90 horas de duración.

Cordial saludo,

Rodrigo Ospina Duque

/rfn.

89.03.12

SI. A. H. G. 89.03.12

Servicio Nacional de Aprendizaje	CATALOGO NACIONAL DE ACCIONES DE FORMACION PROFESIONAL	Sector	4
		Servicios	

NOMBRE DEL BLOQUE MODULAR: MECANOGRAFIA	Bloque Nº 01	Duración Máxima: 330	Código: <table border="1" style="width:100%; border-collapse: collapse;"> <tr> <td style="width:12.5%; text-align: center;">4</td> <td style="width:12.5%; text-align: center;">1</td> <td style="width:12.5%; text-align: center;">1</td> <td style="width:12.5%; text-align: center;">0</td> <td style="width:12.5%; text-align: center;">1</td> <td style="width:12.5%; text-align: center;">1</td> <td style="width:12.5%; text-align: center;">1</td> </tr> </table>	4	1	1	0	1	1	1
4	1	1	0	1	1	1				
Familia Ocupacional a que Pertenece: Secretariado	Especialidad: Secretariado Gral.	Salida Parcial que Ofrece: No								
Requisitos para salida: Bloques Número:	REQUISITOS DE INGRESO AL BLOQUE MODULAR									
	Bloques modulares Nº	Otros: 6 Bto								

OBJETIVO DEL BLOQUE MODULAR:

Aplicando las técnicas correspondientes, presentar mecanográficamente cualquier trabajo propio de la ocupación

MODULOS INSTRUCCIONALES QUE LO INTEGRAN

Nº	NOMBRE MODULO INSTRUCCIONAL	Duración Máxima	Código
01	El puesto de trabajo	16	411011101
02	Textos con copia ✓	114	411011102
03	Correspondencia comercial ✓	60	411011103
04	Documentos especiales	34	411011104
05	Documentos comerciales y contables	86	411011105
06	Documentos legales	20	411011106

Material Textual	Material Audiovisual Nacional	Otro material didáctico Nal.
<input checked="" type="checkbox"/> Cartillas o Unidades Nº <u>24</u> <input type="checkbox"/> Manual o colección básica <input type="checkbox"/> Guía material bibliográfico <input type="checkbox"/> Libro Específico	<input checked="" type="checkbox"/> Películas Nº <u>2</u> <input checked="" type="checkbox"/> Sonoviso Nº _____ <input type="checkbox"/> Grabación Nº _____ <input type="checkbox"/> Láminas	<input type="checkbox"/> Guía de Aprendizaje <input checked="" type="checkbox"/> Lista maestra requerimientos <input checked="" type="checkbox"/> Banco de Preguntas <input checked="" type="checkbox"/> Banco de Pruebas <input type="checkbox"/> Perfiles de salida

 Servicio Nacional de Aprendizaje	CATALOGO NACIONAL DE ACCIONES DE FORMACION PROFESIONAL	Sector 4
		Servicios

NOMBRE DEL BLOQUE MODULAR: RECEPCION		Bloque Nº 02	Duración Máxima: 120	Código: 4 1 1 0 1 1 2
Familia Ocupacional a que Pertenece: SECRETARIADO	Especialidad: SECRETARIADO GRAL.		Salida Parcial que Ofrece: NO	
Requisitos para salida: Bloques Número: NO	REQUISITOS DE INGRESO AL BLOQUE MODULAR			Otros: 60. BTO
Bloques modulares Nº NO		Otros: 60. BTO		

OBJETIVO DEL BLOQUE MODULAR:

Desarrollar habilidades, conocimientos y actitudes propios del oficio que faciliten la atención del público en forma personal y/o telefónica.

MODULOS INSTRUCCIONALES QUE LO INTEGRAN

Nº	NOMBRE MODULO INSTRUCCIONAL	Duración Máxima	Código
01	Conocimiento de la Empresa	20	411011201
02	Comportamiento Secretarial	40	411011202
03	Recepción General <i>personal</i>	30	411011203
04	Recepción Telefónica	30	411011204

Material Textual	Material Audiovisual Nacional	Otro material didáctico Nal.
<input checked="" type="checkbox"/> Cartillas o Unidades Nº <u>6</u> <input type="checkbox"/> Manual o colección básica <input checked="" type="checkbox"/> Guía material bibliográfico <input type="checkbox"/> Libro Específico	<input checked="" type="checkbox"/> Películas Nº <u>3</u> <input checked="" type="checkbox"/> Sonoviso Nº <u>1</u> <input type="checkbox"/> Grabación Nº <u>5</u> <input type="checkbox"/> Láminas	<input type="checkbox"/> Guía de Aprendizaje <input checked="" type="checkbox"/> Lista maestra requerimientos <input checked="" type="checkbox"/> Banco de Preguntas <input checked="" type="checkbox"/> Banco de Pruebas <input checked="" type="checkbox"/> Perfiles de salida

 Servicio Nacional de Aprendizaje	CATALOGO NACIONAL DE ACCIONES DE FORMACION PROFESIONAL	Sector 4
		Servicios

NOMBRE DEL BLOQUE MODULAR: LENGUAJE PROFESIONAL		Bloque Nº 03	Duración Máxima: 170	Código: 4 1 1 0 1 1 3
Familia Ocupacional a que Pertenece: SECRETARIADO	Especialidad: SECRETARIADO GRAL.		Salida Parcial que Ofrece: NO	
Requisitos para salida: Bloques Número: NO	REQUISITOS DE INGRESO AL BLOQUE MODULAR			
	Bloques modulares Nº NO	Otros: 60. BTO.		

OBJETIVO DEL BLOQUE MODULAR:

El alumno podrá utilizar correctamente el idioma, en forma hablada y escrita para desempeñarse en forma eficiente en toda organización.

MODULOS INSTRUCCIONALES QUE LO INTEGRAN

Nº	NOMBRE MODULO INSTRUCCIONAL	Duración Máxima	Código
01	COMUNICACION	20	411011301
02	ACENTUACION	30	411011302
03	ORTOGRAFIA	50	411011303
04	REDACCION	70	411011304

Material Textual	Material Audiovisual Nacional	Otro material didáctico Nal.
<input checked="" type="checkbox"/> Cartillas o Unidades Nº <u>6</u> <input type="checkbox"/> Manual o colección básica <input checked="" type="checkbox"/> Guía material bibliográfico <input type="checkbox"/> Libro Específico	<input type="checkbox"/> Películas Nº _____ <input type="checkbox"/> Sonoviso Nº _____ <input type="checkbox"/> Grabación Nº _____ <input type="checkbox"/> Láminas	<input type="checkbox"/> Guía de Aprendizaje <input checked="" type="checkbox"/> Lista maestra requerimientos <input checked="" type="checkbox"/> Banco de Preguntas <input type="checkbox"/> Banco de Pruebas <input checked="" type="checkbox"/> Perfiles de salida

Servicio Nacional de Aprendizaje	CATALOGO NACIONAL DE ACCIONES DE FORMACION PROFESIONAL	Sector 4
		Servicios

NOMBRE DEL BLOQUE MODULAR: ALFABETIZACION INFORMATICA	Bloque Nº 05	Duración Máxima: 100	Código: <table border="1" style="width:100%; text-align: center;"> <tr> <td>4</td><td>1</td><td>3</td><td>0</td><td>2</td><td>1</td><td>5</td> </tr> </table>	4	1	3	0	2	1	5
4	1	3	0	2	1	5				
Familia Ocupacional a que Pertenece: INFORMATICA	Especialidad: INFORMATICA	Salida Parcial que Ofrece: NO								
Requisitos para salida: Bloques Número: NO	REQUISITOS DE INGRESO AL BLOQUE MODULAR									
	Bloques modulares Nº NO	Otros:								

OBJETIVO DEL BLOQUE MODULAR:

Conocer conceptos, procedimientos y técnicas apropiadas para la organización y tratamiento de la información

MODULOS INSTRUCCIONALES QUE LO INTEGRAN

Nº	NOMBRE MODULO INSTRUCCIONAL	Duración Máxima	Código
	FUNDAMENTOS DE INFORMATICA	10	413021601
	LOGO	20	413021602
	SISTEMAS OPERATIVOS	20	413021603
	PROCESADOR DE PALABRAS	50 ✓	413021604

Material Textual	Material Audiovisual Nacional	Otro material didáctico Nal.
<input type="radio"/> Cartillas o Unidades Nº ____ <input type="radio"/> Manual o colección básica <input type="radio"/> Guía material bibliográfico <input type="radio"/> Libro Específico	<input type="radio"/> Películas Nº ____ <input type="radio"/> Sonoviso Nº ____ <input type="radio"/> Grabación Nº ____ <input type="radio"/> Láminas	<input type="radio"/> Guía de Aprendizaje <input type="radio"/> Lista maestra requerimientos <input type="radio"/> Banco de Preguntas <input type="radio"/> Banco de Pruebas <input type="radio"/> Perfiles de salida

 Servicio Nacional de Aprendizaje	CATALOGO NACIONAL DE ACCIONES DE FORMACION PROFESIONAL	Sector	4
		Servicios	

NOMBRE DEL BLOQUE MODULAR: ARCHIVO		Bloque Nº 06	Duración Máxima: 150	Código: 4 1 4 0 1 1 2
Familia Ocupacional a que Pertenece: SERV. DE INFORMAC. Y DOCUMENT.	Especialidad: ARCHIVISTICA	Salida Parcial que Ofrece: NO		
Requisitos para salida: Bloques Número: No	REQUISITOS DE INGRESO AL BLOQUE MODULAR			
	Bloques modulares Nº	Otros: 60.BTO.		

OBJETIVO DEL BLOQUE MODULAR:

Adquirir los conocimientos y desarrollar las habilidades necesarias para tramitar recibo y despacho de documentos, archivarlos utilizando los diferentes sistemas, equipos y elementos; aplicar las normas de seguridad ocupacional y controlar el préstamo de documentos haciendo si es del caso transferencia de éstos.

MODULOS INSTRUCCIONALES QUE LO INTEGRAN

Nº	NOMBRE MODULO INSTRUCCIONAL	Duración Máxima	Código
02	Recibo y reparto de documentos	18	414011202
03	Despacho de Documentos	12	414011203
04	Clasificación alfabética de documentos	70	414011204
05	Clasificación numérica de documentos	20	414011205
07	Transferencia y retención de documentos	30	414011207

Material Textual	Material Audiovisual Nacional	Otro material didáctico Nal.
<input checked="" type="radio"/> Cartillas o Unidades Nº <u>12</u> <input type="radio"/> Manual o colección básica <input checked="" type="radio"/> Guía material bibliográfico <input type="radio"/> Libro Específico	<input checked="" type="radio"/> Películas Nº <u>3</u> <input type="radio"/> Sonoviso Nº _____ <input type="radio"/> Grabación Nº _____ <input type="radio"/> Video cintas No. <u>5</u>	<input type="radio"/> Guía de Aprendizaje <input checked="" type="radio"/> Lista maestra requerimientos <input checked="" type="radio"/> Banco de Preguntas <input checked="" type="radio"/> Banco de Pruebas <input checked="" type="radio"/> Perfiles de salida

Servicio Nacional de Aprendizaje	CATALOGO NACIONAL DE ACCIONES DE FORMACION PROFESIONAL	Sector 4
		Servicios

NOMBRE DEL BLOQUE MODULAR: TAQUIMECANOGRAFIA	Bloque Nº 07	Duración Máxima: 300	Código: <table border="1" style="display: inline-table; border-collapse: collapse;"> <tr> <td style="width:20px; text-align: center;">4</td> <td style="width:20px; text-align: center;">1</td> <td style="width:20px; text-align: center;">1</td> <td style="width:20px; text-align: center;">0</td> <td style="width:20px; text-align: center;">1</td> <td style="width:20px; text-align: center;">1</td> <td style="width:20px; text-align: center;">7</td> </tr> </table>	4	1	1	0	1	1	7
4	1	1	0	1	1	7				
Familia Ocupacional a que Pertenece: SECRETARIADO	Especialidad: SECRETARIADO GRAL.	Salida Parcial que Ofrece: TAQUIMECANOGRAFA								
Requisitos para salida: Bloques Número: 01-02-03-05 y 07	REQUISITOS DE INGRESO AL BLOQUE MODULAR									
	Bloques modulares Nº	Otros: 60. Bto.								

OBJETIVO DEL BLOQUE MODULAR:

Adquirir conocimientos y habilidades para escribir taquigráficamente textos dictados con una velocidad creciente y transcribirlos en máquina.

MODULOS INSTRUCCIONALES QUE LO INTEGRAN

Nº	NOMBRE MODULO INSTRUCCIONAL	Duración Máxima	Código
01	Lecciones 1 a 4	40	411011701
02	Lecciones 5 a 8	40	411011702
03	Lecciones 9 a 12	40	411011703
04	Lecciones 13 a 16	40	411011704
05	Lecciones 17 a 20	40	411011705
06	Lecciones 21 a 24	40	411011706
07	Lecciones 25 a 28	40	411011707
08	Lecciones 29 a 32	40	411011708

Material Textual	Material Audiovisual Nacional	Otro material didáctico Nal.
<input type="radio"/> Cartillas o Unidades Nº ___ <input type="radio"/> Manual o colección básica <input type="radio"/> Guía material bibliográfico <input checked="" type="radio"/> Libro Específico	<input type="radio"/> Películas Nº ___ <input type="radio"/> Sonoviso Nº ___ <input checked="" type="radio"/> Grabación Nº ___ <input type="radio"/> Láminas	<input type="radio"/> Guía de Aprendizaje <input type="radio"/> Lista maestra requerimientos <input type="radio"/> Banco de Preguntas <input type="radio"/> Banco de Pruebas <input type="radio"/> Perfiles de salida

 Servicio Nacional de Aprendizaje	CATALOGO NACIONAL DE ACCIONES DE FORMACION PROFESIONAL	Sector 4
		Servicios

NOMBRE DEL BLOQUE MODULAR: CONTABILIDAD		Bloque N° 08	Duración Máxima: 360	Código: 4 1 1 0 1 1 8
Familia Ocupacional a que Pertenece: SECRETARIADO	Especialidad: SECRETARIADO GENERAL		Salida Parcial que Ofrece: NO	
Requisitos para salida: Bloques Número:	REQUISITOS DE INGRESO AL BLOQUE MODULAR			
	Bloques modulares N°		Otros: 60. BT0.	

OBJETIVO DEL BLOQUE MODULAR:

Interpretar y desarrollar los diferentes pasos del proceso contable, elaborar la nómina de pagos y llevar los controles de: caja, bancos, fondos fijos, fichas de clientes, Kárdex y activos fijos.

MODULOS INSTRUCCIONALES QUE LO INTEGRAN

N°	NOMBRE MODULO INSTRUCCIONAL	Duración Máxima	Código
01	Teneduría de libros	180	411011801
02	Efectivo	40	411011802
03	Cartera	40	411011803
04	Nómina	50	411011804
05	Inventarios	30	411011805
06	Activos Fijos	20	411011806

Material Textual	Material Audiovisual Nacional	Otro material didáctico Nal.
<input checked="" type="checkbox"/> Cartillas o Unidades N° ___ <input type="checkbox"/> Manual o colección básica <input type="checkbox"/> Guía material bibliográfico <input type="checkbox"/> Libro Específico	<input type="checkbox"/> Películas N° ___ <input type="checkbox"/> Sonoviso N° ___ <input type="checkbox"/> Grabación N° ___ <input type="checkbox"/> Láminas	<input type="checkbox"/> Guía de Aprendizaje <input checked="" type="checkbox"/> Lista maestra requerimientos <input checked="" type="checkbox"/> Banco de Preguntas <input checked="" type="checkbox"/> Banco de Pruebas <input type="checkbox"/> Perfiles de salida

 SERVICIO NACIONAL DE APRENDIZAJE	CATALOGO NACIONAL DE ACCIONES DE FORMACION PROFESIONAL	SECTOR: <u>SERVICIOS</u>
		4

FAMILIA OCUPACIONAL: SECRETARIADO Código: 4111

Especialidades que integra	Código	Estructura de contenidos		Nivel de salida plena que ofrece		
		Modular	Otra	N O M B R E	Apre- dizaje	Técnico
Secretariado General	41101	X		Secretaria	X	
Secretariado Ejecutivo	41102	X				
Secretariado Bilingue	41103					

 CATALOGO MODULAR	CATALOGO NACIONAL DE ACCIONES DE FORMACION PROFESIONAL		Sector: <u>SERVICIOS</u>	Códigos: <u>4</u>
	Familia Ocupacional: <u>SECRETARIADO</u>		Familia Ocupacional: <u>SECRETARIADO</u>	Códigos: <u>4 1 1</u>
	Especialidad: <u>SECRETARIADO GRAL.</u>		Especialidad: <u>SECRETARIADO GRAL.</u>	Códigos: <u>4 1 1 0 1</u>

ITINERARIO DE FORMACION PARA LA ESPECIALIDAD

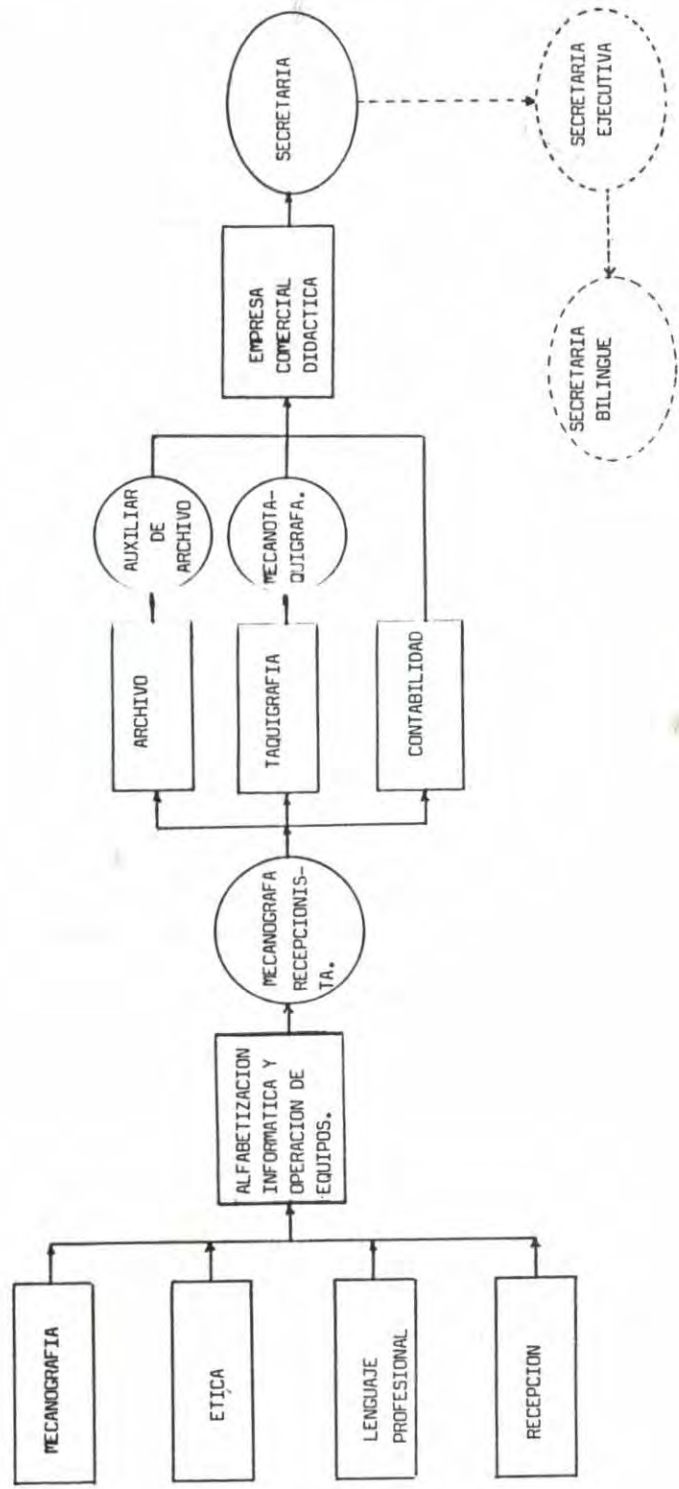

 Servicio Nacional de Aprendizaje	CATALOGO NACIONAL DE ACCIONES DE FORMACION PROFESIONAL	Sector	4
		SERVICIOS	

Familia Ocupacional: SECRETARIADO Especialidad: SECRETARIADO GENERAL

BLOQUES MODULARES QUE CONFORMAN LA ESPECIALIDAD

Nº	NOMBRE	Salida Parcial		Durac. Máxima	Código bloque Modular
		SI	NO		
01	Mecanografía		X	330	4110111
02	Recepción		X	100	4110112
03	Lenguaje profesional		X	150	4110113
04	Etica		X	90	9001100
05	Alfabetización informática		X	80	4130102
06	Archivo	X		150	4110116
07	Mecanotaquigrafía	X		300	4110117
08	Contabilidad		X	400	4110118
09	Empresa comercial didáctica		X	320	4110119

SALIDAS QUE OFRECE EL ITINERARIO DE FORMACION DE LA ESPECIALIDAD

NOMBRE	Tipo de salida	Bloques modulares componentes	Durac. máxima	Código salida
Mecanógrafa recepcionista	Parcial	Etica - lenguaje - informat.	750	4110110
Auxiliar de archivo	Parcial	01 a 06	900	4110115
Mecanotaquigrafía	Parcial	01 a 07	1200	4110120
Secretaria	Plena	01 a 09	1920	4110101



Servicio
Nacional de
Aprendizaje

CATALOGO NACIONAL DE ACCIONES DE
FORMACION PROFESIONAL

S e c t o r 4

SERVICIOS

NOMBRE DEL BLOQUE MODULAR: MECANOGRAFIA		Bloque Nº 01	Duración Máxima: 330	C ó d i g o: 4 1 1 0 1 1 1
Familia Ocupacional a que Pertenece: SECRETARIADO	Especialidad: SECRETARIA GRAL		Salida Parcial que Ofrece: NINGUNA	
Requisitos para salida: Bloques Número: NINGUNO	REQUISITOS DE INGRESO AL BLOQUE MODULAR			
	Bloques modulares Nº		Otros:	

OBJETIVO DEL BLOQUE MODULAR:

Aplicando las técnicas correspondientes, presentar mecanográficamente cualquier trabajo motivo de la ocupación.

MODULOS INSTRUCCIONALES QUE LO INTEGRAN

Nº	NOMBRE MODULO INSTRUCCIONAL	Duración Máxima	Código
01	Puesto de trabajo	16	411011101
02	Textos con copia	114	411011102
03	Correspondencia comercial	60	411011103
04	Documentos especiales	34	411011104
05	Documentos comerciales y contables	86	411011105
06	Documentos legales	20	411011106

Material Textual	Material Audiovisual Nacional	Otro material didáctico Nal.
<input type="radio"/> Cartillas o Unidades Nº 24	<input checked="" type="radio"/> Películas Nº 2	<input type="radio"/> Guía de Aprendizaje
<input type="radio"/> Manual o colección básica	<input type="radio"/> Sonoviso Nº _____	<input type="radio"/> Lista maestra requerimientos
<input type="radio"/> Guía material bibliográfico	<input type="radio"/> Grabación Nº _____	<input checked="" type="radio"/> Banco de Preguntas
<input type="radio"/> Libro Específico	<input type="radio"/> Láminas	<input checked="" type="radio"/> Banco de Pruebas
		<input checked="" type="radio"/> Perfiles de salida

 Servicio Nacional de Aprendizaje	CATALOGO NACIONAL DE ACCIONES DE FORMACION PROFESIONAL	Sector 4
		SERVICIOS

NOMBRE DEL BLOQUE MODULAR: RECEPCION		Bloque N° 02	Duración Máxima: 100	Código: 4 1 1 0 1 1 2
Familia Ocupacional a que Pertenece: SECRETARIADO	Especialidad: SECRETARIA GRAL		Salida Parcial que Ofrece: NINGUNA	
Requisitos para salida: Bloques Número: NINGUNO	REQUISITOS DE INGRESO AL BLOQUE MODULAR			
	Bloques modulares N°		Otros:	

OBJETIVO DEL BLOQUE MODULAR:

Atender al público en general en forma personal y telefónica, desarrollando habilidades, actitudes y conocimientos propios del oficio de la recepcionista.

MODULOS INSTRUCCIONALES QUE LO INTEGRAN

N°	NOMBRE MODULO INSTRUCCIONAL	Duración Máxima	Código
01	Conocimiento de la empresa	10	411011201
02	Recepción personal	60	411011202
03	Recepción telefónica	30	411011203

Material Textual	Material Audiovisual Nacional	Otro material didáctico Nal.
<input type="radio"/> Cartillas o Unidades N° 6 <input type="radio"/> Manual o colección básica <input type="radio"/> Guía material bibliográfico <input type="radio"/> Libro Específico	<input type="radio"/> Películas N° 3 <input type="radio"/> Sonoviso N° _____ <input type="radio"/> Grabación N° _____ <input type="radio"/> Láminas	<input type="radio"/> Guía de Aprendizaje <input type="radio"/> Lista maestra requerimientos <input checked="" type="checkbox"/> Banco de Preguntas <input checked="" type="checkbox"/> Banco de Pruebas <input checked="" type="checkbox"/> Perfiles de salida

 Servicio Nacional de Aprendizaje	CATALOGO NACIONAL DE ACCIONES DE FORMACION PROFESIONAL	Sector 4
		SERVICIOS

NOMBRE DEL BLOQUE MODULAR: LENGUAJE PROFESIONAL		Bloque N° 03	Duración Máxima: 150	Código: <table border="1"> <tr> <td>4</td><td>1</td><td>1</td><td>0</td><td>1</td><td>1</td><td>3</td> </tr> </table>	4	1	1	0	1	1	3
4	1	1	0	1	1	3					
Familia Ocupacional a que Pertenece: SECRETARIADO	Especialidad: SECRETARIA		Salida Parcial que Ofrece: NINGUNA								
Requisitos para salida: Bloques Número:	REQUISITOS DE INGRESO AL BLOQUE MODULAR										
	Bloques modulares N°		Otros:								

OBJETIVO DEL BLOQUE MODULAR:

Desempeñar la función secretarial dentro de un proceso de comunicaciones orales, escritas y corporales, eficiente y satisfactorio.

MODULOS INSTRUCCIONALES QUE LO INTEGRAN

N°	NOMBRE MODULO INSTRUCCIONAL	Duración Máxima	Código
01	Comunicación	20	411011301
02	Acentuación	30	411011302
03	Ortografía	50	411011303
04	Redacción	50	411011304

Material Textual	Material Audiovisual Nacional	Otro material didáctico Nal.
<input type="radio"/> Cartillas o Unidades N° 6 <input type="radio"/> Manual o colección básica <input type="radio"/> Guía material bibliográfico <input type="radio"/> Libro Específico	<input type="radio"/> Películas N° _____ <input type="radio"/> Sonoviso N° _____ <input type="radio"/> Grabación N° _____ <input type="radio"/> Láminas	<input type="radio"/> Guía de Aprendizaje <input type="radio"/> Lista maestra requerimientos <input checked="" type="radio"/> Banco de Preguntas <input checked="" type="radio"/> Banco de Pruebas <input type="radio"/> Perfiles de salida

 Servicio Nacional de Aprendizaje	CATALOGO NACIONAL DE ACCIONES DE FORMACION PROFESIONAL	S e c t o r 4
		Servicios

NOMBRE DEL BLOQUE MODULAR: ALFABETIZACION INFORMATICA		Bloque N° 05	Duración Máxima: 80	C ó d i g o: <table border="1"> <tr> <td>4</td><td>1</td><td>3</td><td>0</td><td>2</td><td>1</td><td>6</td> </tr> </table>	4	1	3	0	2	1	6
4	1	3	0	2	1	6					
Familia Ocupacional a que Pertenece: INFORMATICA	Especialidad: Alfabetizacion Informática		Salida Parcial que Ofrece: Ninguna								
Requisitos para salida: Bloques Número:	REQUISITOS DE INGRESO AL BLOQUE MODULAR										
	Bloques modulares N°		Otros:								

OBJETIVO DEL BLOQUE MODULAR:

Conocer y familiarizar al alumno con el proceso informático y el uso de equipos y programas básicos

MODULOS INSTRUCCIONALES QUE LO INTEGRAN

N°	NOMBRE MODULO INSTRUCCIONAL	Duración Máxima	Código
01	Información	20	413021601
02	Microcomputadores	20	413021602
03	Prpgramas (Software)	40	413021603

Material Textual	Material Audiovisual Nacional	Otro material didáctico Nal.
<input type="radio"/> Cartillas o Unidades N° __	<input type="radio"/> Películas N° ____	<input type="radio"/> Guía de Aprendizaje
<input type="radio"/> Manual o colección básica	<input type="radio"/> Sonoviso N° ____	<input type="radio"/> Lista maestra requerimien
<input type="radio"/> Guía material bibliográfico	<input type="radio"/> Grabación N° ____	<input type="radio"/> Banco de Preguntas
<input type="radio"/> Libro Específico	<input type="radio"/> Láminas	<input type="radio"/> Banco de Pruebas
		<input type="radio"/> Perfiles de salida



Servicio
Nacional de
Aprendizaje

CATALOGO NACIONAL DE ACCIONES DE
FORMACION PROFESIONAL

Sector 4

SERVICIOS

NOMBRE DEL BLOQUE MODULAR: ARCHIVO		Bloque Nº 06	Duración Máxima: 150	Código: 4 1 1 0 1 1 6
Familia Ocupacional a que Pertenece: SECRETARIADO	Especialidad: SECRETARIA GRAL	Salida Parcial que Ofrece: AUXILIAR DE ARCHIVO		
Requisitos para salida: Bloques Número: 01 a 06	REQUISITOS DE INGRESO AL BLOQUE MODULAR			
	Bloques modulares Nº 01 a 05	Otros:		

OBJETIVO DEL BLOQUE MODULAR:

Tramitar el recibo y despacho de documentos, archivar por los distintos sistemas y controlar documentos, utilizar los muebles y equipos y desarrollar cualidades como archivista.

MODULOS INSTRUCCIONALES QUE LO INTEGRAN

Nº	NOMBRE MODULO INSTRUCCIONAL	Duración Máxima	Código
01	Recibo y reparto de documentos	18	411011601
02	Despacho de documentos	12	411011602
03	Clasificación alfabética por nombres de personas naturales y jurídicas.	45	411011603
04	Clasificación alfabética por ubicación geográfica	10	411011604
05	Clasificación, alfabetización por materias o asuntos.	15	411011605
06	Archivo numérico	20	411011606
07	Transferencia de documentos	30	411011607

Material Textual	Material Audiovisual Nacional	Otro material didáctico Nal.
<input checked="" type="checkbox"/> Cartillas o Unidades Nº 12	<input type="checkbox"/> Películas Nº 3	<input type="checkbox"/> Guía de Aprendizaje
<input type="checkbox"/> Manual o colección básica	<input type="checkbox"/> Sonoviso Nº _____	<input type="checkbox"/> Lista maestra requerimientos
<input type="checkbox"/> Guía material bibliográfico	<input type="checkbox"/> Grabación Nº _____	<input checked="" type="checkbox"/> Banco de Preguntas
<input type="checkbox"/> Libro Específico	<input type="checkbox"/> Láminas	<input checked="" type="checkbox"/> Banco de Pruebas
		<input checked="" type="checkbox"/> Perfiles de salida

 Servicio Nacional de Aprendizaje	CATALOGO NACIONAL DE ACCIONES DE FORMACION PROFESIONAL	Sector	4
		SERVICIOS	

NOMBRE DEL BLOQUE MODULAR: MECANOTAQUIGRAFIA		Bloque N° 07	Duración Máxima: 300	Código: 4 1 1 0 1 1 7
Familia Ocupacional a que Pertenece: SECRETARIADO	Especialidad: SECRETARIA GRAL	Salida Parcial que Ofrece: MECANOTAQUIGRAFA		
Requisitos para salida: Bloques Número: 01 a 07	REQUISITOS DE INGRESO AL BLOQUE MODULAR			
	Bloques modulares N° 01 a 06	Otros:		

OBJETIVO DEL BLOQUE MODULAR:

Escribir taquígraficamente textos motivo de la ocupación y traducirlos al español.

MODULOS INSTRUCCIONALES QUE LO INTEGRAN

N°	NOMBRE MODULO INSTRUCCIONAL	Duración Máxima	Código
01	Identificación de trazos taquígraficos		411011701
02	Frases frecuentes, fusiones, terminaciones, gramál.		411011702
03	Reglas: frases		411011703
04	Comienzos, combinaciones, terminaciones		411011704
05	Lecciones 17 a 20		411011705
06	Lecciones 21 a 24		411011706
07	Lecciones 25 a 28		411011707
08	Lecciones 29 a 32		411011708

Material Textual	Material Audiovisual Nacional	Otro material didáctico Nal.
<input type="radio"/> Cartillas o Unidades N° __	<input type="radio"/> Películas N° ____	<input checked="" type="checkbox"/> Guía de Aprendizaje
<input type="radio"/> Manual o colección básica	<input type="radio"/> Sonoviso N° ____	<input type="checkbox"/> Lista maestra requerimientos
<input type="radio"/> Guía material bibliográfico	<input type="radio"/> Grabación N° ____	<input type="checkbox"/> Banco de Preguntas
<input checked="" type="checkbox"/> Libro Específico	<input type="radio"/> Láminas	<input checked="" type="checkbox"/> Banco de Pruebas
		<input checked="" type="checkbox"/> Perfiles de salida

 Servicio Nacional de Aprendizaje	CATALOGO NACIONAL DE ACCIONES DE FORMACION PROFESIONAL	S e c t o r 4
		SERVICIOS

NOMBRE DEL BLOQUE MODULAR: CONTABILIDAD		Bloque Nº 08	Duración Máxima: 400	C ó d i g o: 4 1 1 0 1 1 8
Familia Ocupacional a que Pertenece: SECRETARIADO	Especialidad: SECRETARIA GRAL		Salida Parcial que Ofrece: NINGUNA	
Requisitos para salida: Bloques Número:	REQUISITOS DE INGRESO AL BLOQUE MODULAR			
	Bloques modulares Nº		Otros:	

OBJETIVO DEL BLOQUE MODULAR:
<p>El alumno quedará capacitado para manejar contablemente libros auxiliares y realizar algunas funciones relacionadas con movimientos de efectivo, cartera, manejo de la nómina, los inventarios y activos fijos.</p>

MODULOS INSTRUCCIONALES QUE LO INTEGRAN

Nº	NOMBRE MODULO INSTRUCCIONAL	Duración Máxima	Código
	Teneduria de libros	180	411011801
	Efectivo	60	411011802
	Cartera	30	411011803
	Nomina	60	411011804
	Inventarios	50	411011805
	Activos Fijos	20	411011806

Material Textual	Material Audiovisual Nacional	Otro material didáctico Nal.
<input checked="" type="checkbox"/> Cartillas o Unidades Nº 37	<input type="checkbox"/> Películas Nº _____	<input type="checkbox"/> Guía de Aprendizaje
<input type="checkbox"/> Manual o colección básica	<input type="checkbox"/> Sonoviso Nº _____	<input type="checkbox"/> Lista maestra requerimientos
<input type="checkbox"/> Guía material bibliográfico	<input type="checkbox"/> Grabación Nº _____	<input checked="" type="checkbox"/> Banco de Preguntas
<input type="checkbox"/> Libro Específico	<input type="checkbox"/> Láminas	<input checked="" type="checkbox"/> Banco de Pruebas
		<input type="checkbox"/> Perfiles de salida

SECRETARIADO EJECUTIVO



CATALOGO MODULAR

CATALOGO NACIONAL DE ACCIONES DE FORMACION PROFESIONAL

Sector: Servicios

Familia Ocupacional: SECRETARIADO

Especialidad: Secretar. Ejecutivo

Códigos

4
4 1 1
4 1 1 0 2

ITINERARIO DE FORMACION PARA LA ESPECIALIDAD

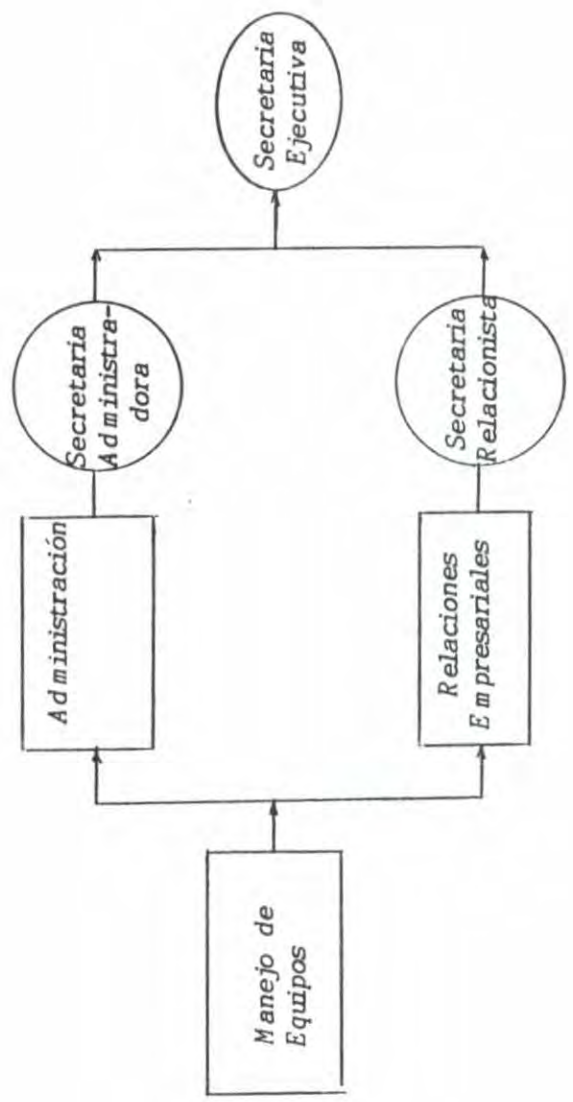

Servicio Nacional de Aprendizaje	CATALOGO NACIONAL DE ACCIONES DE FORMACION PROFESIONAL	S e c t o r 4
		SERVICIOS

NOMBRE DEL BLOQUE MODULAR: MANEJO DE EQUIPOS	Bloque Nº 01	Duración Máxima: 140	C ó d i g o: <table border="1" style="width:100%; text-align: center;"> <tr> <td style="width:12.5%;">4</td> <td style="width:12.5%;">1</td> <td style="width:12.5%;">1</td> <td style="width:12.5%;">0</td> <td style="width:12.5%;">2</td> <td style="width:12.5%;">1</td> <td style="width:12.5%;">1</td> </tr> </table>	4	1	1	0	2	1	1
4	1	1	0	2	1	1				
Familia Ocupacional a que Pertenece: SECRETARIADO	Especialidad: SECRETARIA EJECUTIVA		Salida Parcial que Ofrece:							
Requisitos para salida: Bloques Número:	REQUISITOS DE INGRESO AL BLOQUE MODULAR									
	Bloques modulares Nº	Otros:								

OBJETIVO DEL BLOQUE MODULAR:

Actualizar y familiarizar a la secretaria con equipos tecnológicamente avanzados y de uso frecuente en la oficina moderna.

MODULOS INSTRUCCIONALES QUE LO INTEGRAN

Nº	NOMBRE MODULO INSTRUCCIONAL	Duración Máxima	Código
01	Télex	40	411021101
02	Equipos contables	20	411021102
03	Microcomputadores	80	411021103

Material Textual	Material Audiovisual Nacional	Otro material didáctico Nal.
<input type="radio"/> Cartillas o Unidades Nº ___	<input type="radio"/> Películas Nº ___	<input type="radio"/> Guía de Aprendizaje
<input type="radio"/> Manual o colección básica	<input type="radio"/> Sonoviso Nº ___	<input type="radio"/> Lista maestra requerimientos
<input type="radio"/> Guía material bibliográfico	<input type="radio"/> Grabación Nº ___	<input type="radio"/> Banco de Preguntas
<input type="radio"/> Libro Específico	<input type="radio"/> Láminas	<input type="radio"/> Banco de Pruebas
		<input type="radio"/> Perfiles de salida

 Servicio Nacional de Aprendizaje	CATALOGO NACIONAL DE ACCIONES DE FORMACION PROFESIONAL	S e c t o r 4
		SERVICIOS

NOMBRE DEL BLOQUE MODULAR: ADMINISTRACION	Bloque N° 02	Duración Máxima: 280	C ó d i g o: <table border="1"> <tr> <td>4</td><td>1</td><td>1</td><td>0</td><td>2</td><td>1</td><td>2</td> </tr> </table>	4	1	1	0	2	1	2
4	1	1	0	2	1	2				
Familia Ocupacional a que Pertenece:	Especialidad: SECRETARIA EJECUTIVA	Salida Parcial que Ofrece: SECRETARIA ADMINISTRADORA								
Requisitos para salida: Bloques Número:	REQUISITOS DE INGRESO AL BLOQUE MODULAR									
	Bloques modulares N°	Otros:								

OBJETIVO DEL BLOQUE MODULAR:

Conocer y aplicar en situaciones concretas, el proceso administrativo, tanto público como privado, que se da en el contexto de empresa en Colombia.

MODULOS INSTRUCCIONALES QUE LO INTEGRAN

N°	NOMBRE MODULO INSTRUCCIONAL	Duración Máxima	Código
01	Principios de administración	80	411021201
02	Administración de personal	40	411021202
03	Legislación laboral	60	411021203
04	Legislación comercial	40	411021204
05	Fundamentos de contabilidad, finanzas	60	411021205

Material Textual	Material Audiovisual Nacional	Otro material didáctico Nal.
<input type="radio"/> Cartillas o Unidades N° ___	<input type="radio"/> Películas N° ___	<input type="radio"/> Gufa de Aprendizaje
<input type="radio"/> Manual o colección básica	<input type="radio"/> Sonoviso N° ___	<input type="radio"/> Lista maestra requerimientos
<input type="radio"/> Gufa material bibliográfico	<input type="radio"/> Grabación N° ___	<input type="radio"/> Banco de Preguntas
<input type="radio"/> Libro Específico	<input type="radio"/> Láminas	<input type="radio"/> Banco de Pruebas
		<input type="radio"/> Perfiles de salida

 Servicio Nacional de Aprendizaje	CATALOGO NACIONAL DE ACCIONES DE FORMACION PROFESIONAL	S e c t o r 4
		SERVICIOS

NOMBRE DEL BLOQUE MODULAR: RELACIONES EMPRESARIALES		Bloque Nº 03	Duración Máxima: 280	C ó d i g o: 4 1 1 0 2 1 3
Familia Ocupacional a que Pertenece:	Especialidad: SECRETARIA EJECUTIVA	Salida Parcial que Ofrece:		
Requisitos para salida: Bloques Número:	REQUISITOS DE INGRESO AL BLOQUE MODULAR			
	Bloques modulares Nº	Otros:		

OBJETIVO DEL BLOQUE MODULAR:

Conocer y desarrollar el proceso de la comunicación empresarial, con aplicaciones prácticas en el oficio secretarial.

MODULOS INSTRUCCIONALES QUE LO INTEGRAN

Nº	NOMBRE MODULO INSTRUCCIONAL	Duración Máxima	Código
01	Relaciones interpersonales	60	411021301
02	Comunicación empresarial	60	411021302
03	Relaciones públicas	40	411021303
04	Organización de eventos	80	411021304
05	Glamour y etiqueta	40	411021305

Material Textual	Material Audiovisual Nacional	Otro material didáctico Nal.
<input type="radio"/> Cartillas o Unidades Nº ___ <input type="radio"/> Manual o colección básica <input type="radio"/> Guía material bibliográfico <input type="radio"/> Libro Específico	<input type="radio"/> Películas Nº ___ <input type="radio"/> Sonoviso Nº ___ <input type="radio"/> Grabación Nº ___ <input type="radio"/> Láminas	<input type="radio"/> Guía de Aprendizaje <input type="radio"/> Lista maestra requerimientos <input type="radio"/> Banco de Preguntas <input type="radio"/> Banco de Pruebas <input type="radio"/> Perfiles de salida

SECRETARIADO BILINGUE

 Servicio Nacional de Aprendizaje	CATALOGO NACIONAL DE ACCIONES DE FORMACION PROFESIONAL	Sector 4
		SERVICIOS

NOMBRE DEL BLOQUE MODULAR: SHORTHAND		Bloque Nº 01	Duración Máxima: 220	Código: 4 1 1 0 3 1 1
Familia Ocupacional a que Pertenece: SECRETARIADO	Especialidad: SECRETARIA BILINGUE	Salida Parcial que Ofrece: No		
Requisitos para salida: Bloques Número:	REQUISITOS DE INGRESO AL BLOQUE MODULAR			
	Bloques modulares Nº	Otros:	60. Bto. y dominio del inglés	

OBJETIVO DEL BLOQUE MODULAR:

El alumno quedará capacitado para tomar, transcribir y leer dictados en SHORTHAND a una velocidad adecuada y haciéndolo con eficiencia.

MODULOS INSTRUCCIONALES QUE LO INTEGRAN

Nº	NOMBRE MODULO INSTRUCCIONAL	Duración Máxima	Código
01	Taquigrafía en inglés	220	411031101

Material Textual	Material Audiovisual Nacional	Otro material didáctico Nal.
<input type="radio"/> Cartillas o Unidades Nº _____	<input type="radio"/> Películas Nº _____	<input type="radio"/> Guía de Aprendizaje
<input type="radio"/> Manual o colección básica	<input type="radio"/> Sonoviso Nº _____	<input type="radio"/> Lista maestra requerimientos
<input type="radio"/> Guía material bibliográfico	<input type="radio"/> Grabación Nº _____	<input type="radio"/> Banco de Preguntas
<input type="radio"/> Libro Específico	<input type="radio"/> Láminas	<input type="radio"/> Banco de Pruebas
		<input type="radio"/> Perfiles de salida

 Servicio Nacional de Aprendizaje	CATALOGO NACIONAL DE ACCIONES DE FORMACION PROFESIONAL	Sector 4
		SERVICIOS

NOMBRE DEL BLOQUE MODULAR: BUSSINES CORRESPONDENCE		Bloque N° 02	Duración Máxima: 110	Código: 4 1 1 0 3 1 2
Familia Ocupacional a que Pertenece: SECRETARIADO	Especialidad: SECRETARIA BILINGUE		Salida Parcial que Ofrece: No	
Requisitos para salida: Bloques Número:	REQUISITOS DE INGRESO AL BLOQUE MODULAR			Otros: 60. Bto. y dominio del inglés
Bloques modulares N°				

OBJETIVO DEL BLOQUE MODULAR:

El alumno quedará capacitado para redactar en inglés y pasar en máquina las comunicaciones de todo tipo que se presenten a nivel de actividades empresariales y haciéndolo correctamente.

MODULOS INSTRUCCIONALES QUE LO INTEGRAN

N°	NOMBRE MODULO INSTRUCCIONAL	Duración Máxima	Código
01	Characteristics of a bussines letter	10	411031201
02	Parts and styles of a bussines letter	10	411031202
03	Kinds of bussines letters	40	411031203
04	Public relations and internacional trade	20	411031204
05	Typing	30	411031205

Material Textual	Material Audiovisual Nacional	Otro material didáctico Nal.
<input type="radio"/> Cartillas o Unidades N° ___	<input type="radio"/> Películas N° ___	<input type="radio"/> Guía de Aprendizaje
<input type="radio"/> Manual o colección básica	<input type="radio"/> Sonoviso N° ___	<input type="radio"/> Lista maestra requerimientos
<input type="radio"/> Guía material bibliográfico	<input type="radio"/> Grabación N° ___	<input type="radio"/> Banco de Preguntas
<input type="radio"/> Libro Específico	<input type="radio"/> Láminas	<input type="radio"/> Banco de Pruebas
		<input type="radio"/> Perfiles de salida

 Servicio Nacional de Aprendizaje	CATALOGO NACIONAL DE ACCIONES DE FORMACION PROFESIONAL	Sector 4
		SERVICIOS

NOMBRE DEL BLOQUE MODULAR: CONVERSATION		Bloque N° 03	Duración Máxima: 110	Código: 4110313
Familia Ocupacional a que Pertenece: SECRETARIADO	Especialidad: SECRETARIA BILINGUE		Salida Parcial que Ofrece: No	
Requisitos para salida: Bloques Número:	REQUISITOS DE INGRESO AL BLOQUE MODULAR			Otros: 60. Bto. y dominio del inglés
	Bloques modulares N°			

OBJETIVO DEL BLOQUE MODULAR:

Propuesto un tema de conversación, el alumno estará en capacidad de participar en inglés en el mismo con una correcta y eficiente pronunciación y manera.

MODULOS INSTRUCCIONALES QUE LO INTEGRAN

N°	NOMBRE MODULO INSTRUCCIONAL	Duración Máxima	Código
01	Fonetic and pronunciation	10	411031301
02	Entonation and "stress"	10	411031302
03	"Time and tune" en verval expression	10	411031303
04	Dialogue	40	411031304
05	Conversation (práctica)	40	411031305

Material Textual	Material Audiovisual Nacional	Otro material didáctico Nal.
<input type="radio"/> Cartillas o Unidades N° ____	<input type="radio"/> Películas N° ____	<input type="radio"/> Guía de Aprendizaje
<input type="radio"/> Manual o colección básica	<input type="radio"/> Sonoviso N° ____	<input type="radio"/> Lista maestra requerimientos
<input type="radio"/> Guía material bibliográfico	<input type="radio"/> Grabación N° ____	<input type="radio"/> Banco de Preguntas
<input type="radio"/> Libro Específico	<input type="radio"/> Láminas	<input type="radio"/> Banco de Pruebas
		<input type="radio"/> Perfiles de salida

 Servicio Nacional de Aprendizaje	CATALOGO NACIONAL DE ACCIONES DE FORMACION PROFESIONAL	Sector 4
		SERVICIOS

NOMBRE DEL BLOQUE MODULAR: TRANSCRIPCION		Bloque Nº 04	Duración Máxima: 110	Código: 4 1 1 0 3 1 4
Familia Ocupacional a que Pertenece: SECRETARIADO	Especialidad: SECRETARIA BILINGUE		Salida Parcial que Ofrece: No	
Requisitos para salida: Bloques Número:	REQUISITOS DE INGRESO AL BLOQUE MODULAR			Otros: 6o. Bto. dominio del inglés
	Bloques modulares Nº			

OBJETIVO DEL BLOQUE MODULAR:

El alumno quedará capacitado para que tomando dictados en SHORTHAND lo transcriba al idioma inglés y los pase en máquina para entregarlo a su destino final.

MODULOS INSTRUCCIONALES QUE LO INTEGRAN

Nº	NOMBRE MODULO INSTRUCCIONAL	Duración Máxima	Código
01	Dictado de cartas en español y traducción a inglés	30	411031401
02	Dictado de cartas en inglés y traducción a español	30	411031402
03	Typing	30	411031403
04	Office practice	20	411031404

Material Textual	Material Audiovisual Nacional	Otro material didáctico Nal.
<input type="radio"/> Cartillas o Unidades Nº ____	<input type="radio"/> Películas Nº ____	<input type="radio"/> Guía de Aprendizaje
<input type="radio"/> Manual o colección básica	<input type="radio"/> Sonoviso Nº ____	<input type="radio"/> Lista maestra requerimientos
<input type="radio"/> Guía material bibliográfico	<input type="radio"/> Grabación Nº ____	<input type="radio"/> Banco de Preguntas
<input type="radio"/> Libro Específico	<input type="radio"/> Láminas	<input type="radio"/> Banco de Pruebas
		<input type="radio"/> Perfiles de salida

 Servicio Nacional de Aprendizaje	CATALOGO NACIONAL DE ACCIONES DE FORMACION PROFESIONAL	Sector 4
		SERVICIOS

NOMBRE DEL BLOQUE MODULAR: TRASLATION		Bloque N° 05	Duración Máxima: 90	Código: 4 1 1 0 3 1 6
Familia Ocupacional a que Pertenece: SECRETARIADO	Especialidad: SECRETARIA BILINGUE		Salida Parcial que Ofrece: No	
Requisitos para salida: Bloques Número:	REQUISITOS DE INGRESO AL BLOQUE MODULAR			Otros: 60. Bto. dominio del inglés
Bloques modulares N°				

OBJETIVO DEL BLOQUE MODULAR:

El alumno estará en capacidad de traducir y pasar en máquina en español e inglés textos comerciales presentados en uno y otro idioma.

MODULOS INSTRUCCIONALES QUE LO INTEGRAN

N°	NOMBRE MODULO INSTRUCCIONAL	Duración Máxima	Código
01	Traslation proceduves	10	411031601
02	Oreciseness and use of diccionary	20	411031602
03	Idioma	10	411031603
04	Communly confuse words	20	411031604
05	Bussines documents traslation	30	411031605

Material Textual	Material Audiovisual Nacional	Otro material didáctico Nal.
<input type="radio"/> Cartillas o Unidades N° ____	<input type="radio"/> Películas N° ____	<input type="radio"/> Guía de Aprendizaje
<input type="radio"/> Manual o colección básica	<input type="radio"/> Sonoviso N° ____	<input type="radio"/> Lista maestra requerimien
<input type="radio"/> Guía material bibliográfico	<input type="radio"/> Grabación N° ____	<input type="radio"/> Banco de Preguntas
<input type="radio"/> Libro Específico	<input type="radio"/> Láminas	<input type="radio"/> Banco de Pruebas
		<input type="radio"/> Perfiles de salida

FAMILIA OCUPACIONAL

I N F O R M A T I C A

 SERVICIO NACIONAL DE APRENDIZAJE	CATALOGO NACIONAL DE ACCIONES DE FORMACION PROFESIONAL	SECTOR: Servicios
---	---	--------------------------

FAMILIA OCUPACIONAL: informática Código: 4 1 3

Especialidades que integra	Estructura de contenidos	Nivel de salida plena que ofrece		
N O M B R E	Modular	Otra	Apre- dizaje	Técnico
Código				
Informática Aplicada Fundamentación en informat.	41301 41302			Tecnó- logos

 Servicio Nacional de Aprendizaje	CATALOGO NACIONAL DE ACCIONES DE FORMACION PROFESIONAL	S e c t o r 4
		SERVICIOS

NOMBRE DEL BLOQUE MODULAR: INFORMATICA APLICADA		Bloque N°	Duración Máxima: 120	C ó d i g o: <table border="1"> <tr> <td>4</td> <td>1</td> <td>3</td> <td>0</td> <td>1</td> <td>1</td> </tr> </table>	4	1	3	0	1	1
4	1	3	0	1	1					
Familia Ocupacional a que Pertenece: INFORMATICA	Especialidad: Informática Aplicada		Salida Parcial que Ofrece: NINGUNA							
Requisitos para salida: Bloques Número: NINGUNO	REQUISITOS DE INGRESO AL BLOQUE MODULAR									
	Bloques modulares N°		Otros:							

OBJETIVO DEL BLOQUE MODULAR:

El alumno dentro del desarrollo tecnológico actual y el avance de la informática en los campos operativos y de gestión, conocerá acerca de los sistemas operativos y de información recibiendo una alfabetización completa al respecto.

MODULOS INSTRUCCIONALES QUE LO INTEGRAN

N°	NOMBRE MODULO INSTRUCCIONAL	Duración Máxima	Código
01	Introducción a la informática	40	413011101
02	Sistemas operativos	40	413011102
03	Sistemas de información	20	413011103
04	Informática de gestión	20	413011104

Material Textual	Material Audiovisual Nacional	Otro material didáctico Nal.
<input type="radio"/> Cartillas o Unidades N° ___ <input type="radio"/> Manual o colección básica <input type="radio"/> Guía material bibliográfico <input type="radio"/> Libro Específico	<input type="radio"/> Películas N° ___ <input type="radio"/> Sonoviso N° ___ <input type="radio"/> Grabación N° ___ <input type="radio"/> Láminas	<input type="radio"/> Guía de Aprendizaje <input type="radio"/> Lista maestra requerimientos <input type="radio"/> Banco de Preguntas <input type="radio"/> Banco de Pruebas <input type="radio"/> Perfiles de salida

 Servicio Nacional de Aprendizaje	CATALOGO NACIONAL DE ACCIONES DE FORMACION PROFESIONAL	Sector
		SERVICIOS

NOMBRE DEL BLOQUE MODULAR: FUNDAMENTOS DE LA INFORMATICA		Bloque N° 01	Duración Máxima: 120	Código: 4 1 3 0 2 1 2
Familia Ocupacional a que Pertenece: INFORMATICA	Especialidad: FUNDAMENTOS EN INFORMATICA	Salida Parcial que Ofrece: NINGUNA		
Requisitos para salida: Bloques Número:	REQUISITOS DE INGRESO AL BLOQUE MODULAR			
	Bloques modulares N°	Otros: VINCULACION LABORAL		

OBJETIVO DEL BLOQUE MODULAR:

Utilizar los conceptos procedimientos y técnicas apropiadas para la organización y tratamiento de la información en un proceso específico de la especialidad del alumno.

MODULOS INSTRUCCIONALES QUE LO INTEGRAN

N°	NOMBRE MODULO INSTRUCCIONAL	Duración Máxima	Código
01	Operaciones básicas con la información	30 H	413021201
02	Algoritmos	30 H	413021202
03	Análisis de operaciones y flujo de datos	30 H	413021203
04	Formas y medios en el manejo de la información	30 H	413021204

Material Textual	Material Audiovisual Nacional	Otro material didáctico Nal.
<input type="radio"/> Cartillas o Unidades N° ___	<input type="radio"/> Películas N° ___	<input type="radio"/> Guía de Aprendizaje
<input type="radio"/> Manual o colección básica	<input type="radio"/> Sonoviso N° ___	<input type="radio"/> Lista maestra requerimientos
<input type="radio"/> Guía material bibliográfico	<input type="radio"/> Grabación N° ___	<input type="radio"/> Banco de Preguntas
<input type="radio"/> Libro Específico	<input type="radio"/> Láminas	<input type="radio"/> Banco de Pruebas
		<input type="radio"/> Perfiles de salida

Servicio Nacional de Aprendizaje	CATALOGO NACIONAL DE ACCIONES DE FORMACION PROFESIONAL	S e c t o r
		Servicios

NOMBRE DEL BLOQUE MODULAR: <i>TEORIA DE SISTEMAS Y SISTEMAS DE INFORMACION</i>	Bloque Nº 02	Duración Máxima: 100	C ó d i g o: <table border="1" style="display: inline-table; border-collapse: collapse;"> <tr> <td style="width:20px; text-align: center;">4</td> <td style="width:20px; text-align: center;">1</td> <td style="width:20px; text-align: center;">3</td> <td style="width:20px; text-align: center;">0</td> <td style="width:20px; text-align: center;">2</td> <td style="width:20px; text-align: center;">1</td> <td style="width:20px; text-align: center;">3</td> </tr> </table>	4	1	3	0	2	1	3
4	1	3	0	2	1	3				
Familia Ocupacional a que Pertenece: <i>INFORMATICA</i>	Especialidad: <i>Fundamentación en Inform.</i>	Salida Parcial que Ofrece: <i>Ninguna</i>								
Requisitos para salida: Bloques Número:	REQUISITOS DE INGRESO AL BLOQUE MODULAR									
	Bloques modulares Nº 01	Otros: <i>Vinculación Laboral</i>								

OBJETIVO DEL BLOQUE MODULAR:

Aplicar el enfoque de sistemas y los lineamientos para el desarrollo de sistemas de información en el análisis y diseño de la solución de problemas de flujos de Información.

MODULOS INSTRUCCIONALES QUE LO INTEGRAN

Nº	NOMBRE MODULO INSTRUCCIONAL	Duración Máxima	Código
01	<i>Principios y procesos para el desarrollo de sistemas de información</i>	50 H	413021301
02	<i>Metodología para el análisis y diseño de un sistema de información</i>	50 H	413021302

Material Textual	Material Audiovisual Nacional	Otro material didáctico Nal.
<input type="radio"/> Cartillas o Unidades Nº__	<input type="radio"/> Películas Nº__	<input type="radio"/> Guía de Aprendizaje
<input type="radio"/> Manual o colección básica	<input type="radio"/> Sonoviso Nº__	<input type="radio"/> Lista maestra requerimien
<input type="radio"/> Guía material bibliográfico	<input type="radio"/> Grabación Nº__	<input type="radio"/> Banco de Preguntas
<input type="radio"/> Libro Específico	<input type="radio"/> Láminas	<input type="radio"/> Banco de Pruebas
		<input type="radio"/> Perfiles de salida

Servicio Nacional de Aprendizaje	CATALOGO NACIONAL DE ACCIONES DE FORMACION PROFESIONAL	S e c t o r
		SERVICIOS

NOMBRE DEL BLOQUE MODULAR: TRATAMIENTO COMPUTACIONAL DE LA INFORMATICA	Bloque N° 3	Duración Máxima: 180	C ó d i g o: <table border="1" style="width:100%; text-align: center;"> <tr> <td style="width:12.5%;">4</td> <td style="width:12.5%;">1</td> <td style="width:12.5%;">3</td> <td style="width:12.5%;">0</td> <td style="width:12.5%;">2</td> <td style="width:12.5%;">1</td> <td style="width:12.5%;">4</td> </tr> </table>	4	1	3	0	2	1	4
4	1	3	0	2	1	4				
Familia Ocupacional a que Pertenece: INFORMATICA	Especialidad: FUNDAMENTACION EN INFORMATICA	Salida Parcial que Ofrece: NINGUNA								
Requisitos para salida: Bloques Número:	REQUISITOS DE INGRESO AL BLOQUE MODULAR									
	Bloques modulares N° 02	Otros: Vinculación Laboral								

OBJETIVO DEL BLOQUE MODULAR:

Aplicación de herramientas computacionales en la solución de problemas de tratamiento de información

MODULOS INSTRUCCIONALES QUE LO INTEGRAN

N°	NOMBRE MODULO INSTRUCCIONAL	Duración Máxima	Código
01	<i>Operación de un sistema computacional</i>	80 H	413021401
02	<i>Taller de aplicación computacional</i>	100 H	413021402

Material Textual	Material Audiovisual Nacional	Otro material didáctico Nal.
<input type="radio"/> Cartillas o Unidades N° ___	<input type="radio"/> Películas N° ___	<input type="radio"/> Guía de Aprendizaje
<input type="radio"/> Manual o colección básica	<input type="radio"/> Sonoviso N° ___	<input type="radio"/> Lista maestra requerimientos
<input type="radio"/> Guía material bibliográfico	<input type="radio"/> Grabación N° ___	<input type="radio"/> Banco de Preguntas
<input type="radio"/> Libro Específico	<input type="radio"/> Láminas	<input type="radio"/> Banco de Pruebas
		<input type="radio"/> Perfiles de salida

 Servicio Nacional de Aprendizaje	CATALOGO NACIONAL DE ACCIONES DE FORMACION PROFESIONAL	Sector 4
		SERVICIOS

NOMBRE DEL BLOQUE MODULAR: ALFABETIZACION INFORMATICA		Bloque Nº 05	Duración Máxima: 80 100 - Sect	Código: 4 1 3 0 2 1 6
Familia Ocupacional a que Pertenece: INFORMATICA	Especialidad: Alfabetizacion Informática		Salida Parcial que Ofrece: NINGUNA	
Requisitos para salida: Bloques Número:	REQUISITOS DE INGRESO AL BLOQUE MODULAR			
	Bloques modulares Nº		Otros:	

OBJETIVO DEL BLOQUE MODULAR:

Conocer y familiarizar a la secretaria con el proceso informático y el uso de equipos y programas básicos.

MODULOS INSTRUCCIONALES QUE LO INTEGRAN

Nº	NOMBRE MODULO INSTRUCCIONAL	Duración Máxima	Código
01	Información	20	413021601
02	Microcomputadores	20	413021602
03	Programas (software)	40	413021603

Material Textual	Material Audiovisual Nacional	Otro material didáctico Nal.
<input type="radio"/> Cartillas o Unidades Nº ___	<input type="radio"/> Películas Nº ___	<input type="radio"/> Guía de Aprendizaje
<input type="radio"/> Manual o colección básica	<input type="radio"/> Sonoviso Nº ___	<input type="radio"/> Lista maestra requerimientos
<input type="radio"/> Guía material bibliográfico	<input type="radio"/> Grabación Nº ___	<input type="radio"/> Banco de Preguntas
<input type="radio"/> Libro Específico	<input type="radio"/> Láminas	<input type="radio"/> Banco de Pruebas
		<input type="radio"/> Perfiles de salida

ARCHIVISTICA

ITINERARIO DE FORMACION

ARCHIVISTICA

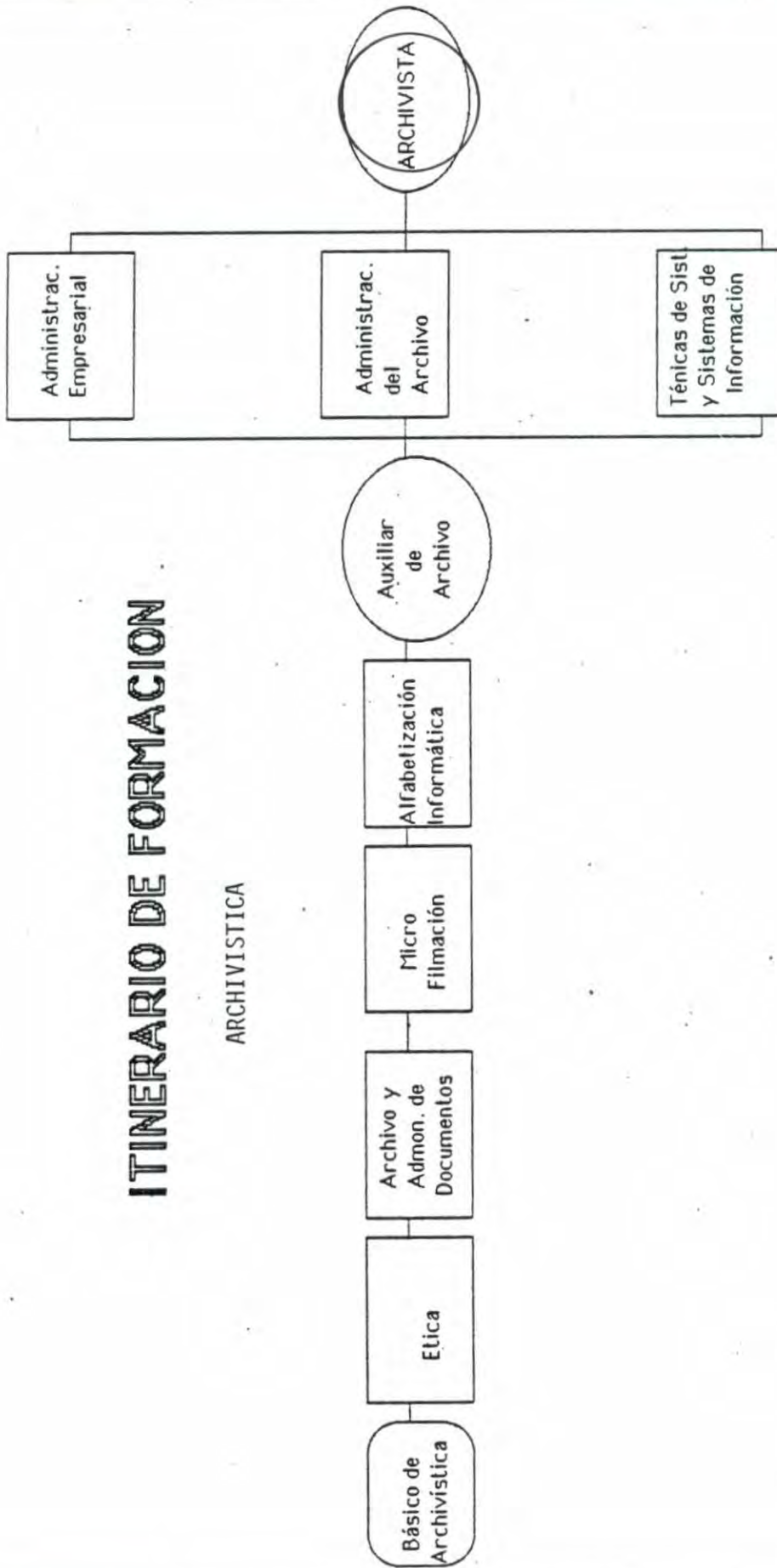

Servicio Nacional de Aprendizaje	CATALOGO NACIONAL DE ACCIONES DE FORMACION PROFESIONAL	Sector 4
		Servicios

NOMBRE DEL BLOQUE MODULAR: Básico de Archivística	Bloque N° 01	Duración Máxima: 260	Código: 4 1 4 0 1 1 1
Familia Ocupacional a que Pertenece: Serv. Informac. y Documentac.	Especialidad: ARCHIVISTICA	Salida Parcial que Ofrece: No	
Requisitos para salida: Bloques Número:	REQUISITOS DE INGRESO AL BLOQUE MODULAR		
	Bloques modulares N°	Otros: 60. Bto.	

OBJETIVO DEL BLOQUE MODULAR:

Adquirir conocimientos que le permitan visar la calidad mecanográfica de la documentación que recibe, transcribir comunicaciones haciéndolo correctamente, redactar y comprender textos sintetizando sin desvirtuar la esencia de los contenidos.

MODULOS INSTRUCCIONALES QUE LO INTEGRAN

N°	NOMBRE MODULO INSTRUCCIONAL	Duración Máxima	Código
01	MECANOGRAFIA	140	414011101
02	LENGUAJE PROFESIONAL	120	414011102

Material Textual	Material Audiovisual Nacional	Otro material didáctico Nal.
<input type="radio"/> Cartillas o Unidades N° ___ <input type="radio"/> Manual o colección básica <input type="radio"/> Guía material bibliográfico <input type="radio"/> Libro Específico	<input type="radio"/> Películas N° ___ <input type="radio"/> Sonoviso N° ___ <input type="radio"/> Grabación N° ___ <input type="radio"/> Láminas	<input type="radio"/> Guía de Aprendizaje <input type="radio"/> Lista maestra requerimientos <input type="radio"/> Banco de Preguntas <input type="radio"/> Banco de Pruebas <input type="radio"/> Perfiles de salida

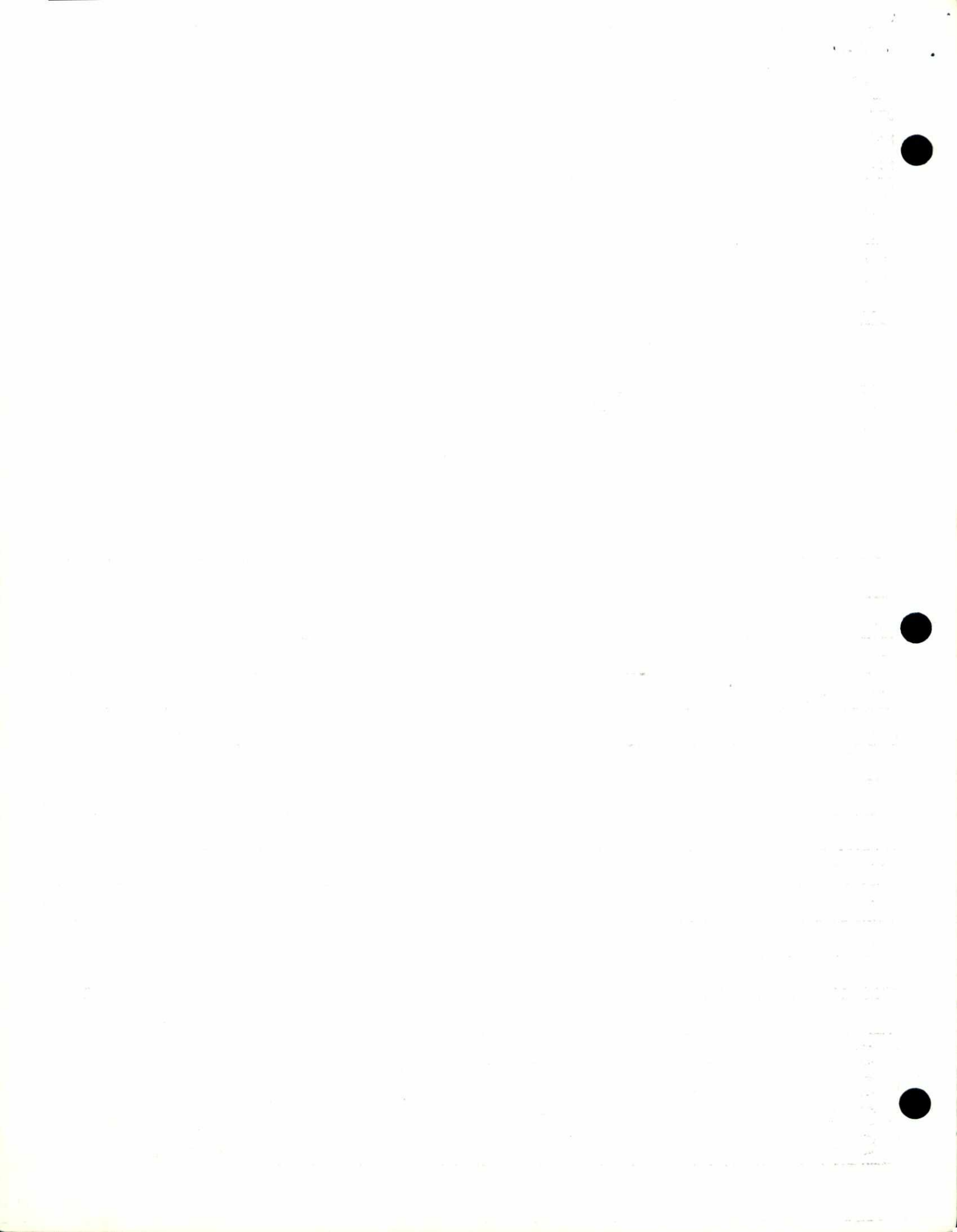

Servicio Nacional de Aprendizaje	CATALOGO NACIONAL DE ACCIONES DE FORMACION PROFESIONAL	Sector 4
		Servicios

NOMBRE DEL BLOQUE MODULAR: ARCHIVO Y ADMINISTRACION DE DOCUMENTOS	Bloque Nº 03	Duración Máxima: 220	Código: 4 1 4 0 1 1 2
Familia Ocupacional a que Pertenece: SERVICIO INFORM. Y DOCUMENTAC.	Especialidad: ARCHIVISTICA		Salida Parcial que Ofrece: NINGUNA
Requisitos para salida: Bloques Número:	REQUISITOS DE INGRESO AL BLOQUE MODULAR		
	Bloques modulares Nº 01 y 02		Otros: 60. Bto.

OBJETIVO DEL BLOQUE MODULAR:

Adquirir conocimientos y habilidades para controlar y realizar la tramitación de documentos. Su archivo, restauración, conservación y selección, haciéndolo de manera técnica.

MÓDULOS INSTRUCCIONALES QUE LO INTEGRAN

Nº	NOMBRE MODULO INSTRUCCIONAL	Duración Máxima	Código
01	Tipos de documentos y disposiciones legales	5	414011201
02	Recibo y reparto de documentos	18	414011202
03	Revisado y despacho de documentos	20	414011203
04	Clasificación alfabética de documentos	72	414011204
05	Clasificación numérica de documentos	30	414011205
06	Archivo, recuperación y duplicado de información	10	414011206
07	Transferencia y descarte de documentos	20	414011207
08	Restauración de documentos	30	414011208
09	Télex	15	414001209

Material Textual	Material Audiovisual Nacional	Otro material didáctico Nal.
<input type="radio"/> Cartillas o Unidades Nº ____ <input type="radio"/> Manual o colección básica <input type="radio"/> Guía material bibliográfico <input type="radio"/> Libro Específico	<input type="radio"/> Películas Nº ____ <input type="radio"/> Sonoviso Nº ____ <input type="radio"/> Grabación Nº ____ <input type="radio"/> Láminas	<input type="radio"/> Guía de Aprendizaje <input type="radio"/> Lista maestra requerimientos <input type="radio"/> Banco de Preguntas <input type="radio"/> Banco de Pruebas <input type="radio"/> Perfiles de salida

 Servicio Nacional de Aprendizaje	CATALOGO NACIONAL DE ACCIONES DE FORMACION PROFESIONAL	Sector 4

NOMBRE DEL BLOQUE MODULAR: MICROFILMACION		Bloque Nº 04	Duración Máxima: 50	Código: 4 1 4 0 1 1 3
Familia Ocupacional a que Pertenece: SERV. INFORM. Y DOCUMENTOS	Especialidad: ARCHIVISTICA		Salida Parcial que Ofrece: NO	
Requisitos para salida: Bloques Número:	REQUISITOS DE INGRESO AL BLOQUE MODULAR			Otros: 60. BT0.
Bloques modulares Nº		Otros: 60. BT0.		

OBJETIVO DEL BLOQUE MODULAR:

Realizar las labores de microfilmación de material seleccionado controlando la calidad del proceso y aplicando sistemas de conservación y recuperación de los Microfilms.

MODULOS INSTRUCCIONALES QUE LO INTEGRAN

Nº	NOMBRE MODULO INSTRUCCIONAL	Duración Máxima	Código
01	Selección y preparación del material a microfilmar	15	414011301
02	Operación del Equipo y uso de microformas	25	414011302
03	Archivo de material microfilmado y microfilms.	5	414011303
04	Recuperación de la información para el usuario	5	414011304

Material Textual <input type="radio"/> Cartillas o Unidades Nº _____ <input type="radio"/> Manual o colección básica <input type="radio"/> Guía material bibliográfico <input type="radio"/> Libro Específico	Material Audiovisual Nacional <input type="radio"/> Películas Nº _____ <input type="radio"/> Sonoviso Nº _____ <input type="radio"/> Grabación Nº _____ <input type="radio"/> Láminas	Otro material didáctico Nal. <input type="radio"/> Guía de Aprendizaje <input type="radio"/> Lista maestra requerimientos <input type="radio"/> Banco de Preguntas <input type="radio"/> Banco de Pruebas <input type="radio"/> Perfiles de salida
--	--	--

 Servicio Nacional de Aprendizaje	CATALOGO NACIONAL DE ACCIONES DE FORMACION PROFESIONAL	Sector 4
		Servicios

NOMBRE DEL BLOQUE MODULAR: ADMINISTRACION DEL ARCHIVO		Bloque Nº 08	Duración Máxima: 80-	Código: 4 1 4 0 1 1 4
Familia Ocupacional a que Pertenece: SER. INFORMACION Y DOCUMENTAC.	Especialidad: ARCHIVISTICA		Salida Parcial que Ofrece: NO	
Requisitos para salida: Bloques Número:	REQUISITOS DE INGRESO AL BLOQUE MODULAR			
	Bloques modulares Nº		Otros: 60. BT0.	

OBJETIVO DEL BLOQUE MODULAR:

Suministrar las herramientas necesarias para la organización de una sección de archivo y el manejo funcional del mismo.

MODULOS INSTRUCCIONALES QUE LO INTEGRAN

Nº	NOMBRE MODULO INSTRUCCIONAL	Duración Máxima	Código
01	Adecuación de recursos físicos y materiales	10	414011401
02	Seguridad locativa y en el trabajo	20	414011402
03	Presupuesto, economía y estadística	30	414011403
04	Legislación laboral	20	414011404

Material Textual	Material Audiovisual Nacional	Otro material didáctico Nal.
<input type="radio"/> Cartillas o Unidades Nº ___	<input type="radio"/> Películas Nº ___	<input type="radio"/> Guía de Aprendizaje
<input type="radio"/> Manual o colección básica	<input type="radio"/> Sonoviso Nº ___	<input type="radio"/> Lista maestra requerimientos
<input type="radio"/> Guía material bibliográfico	<input type="radio"/> Grabación Nº ___	<input type="radio"/> Banco de Preguntas
<input type="radio"/> Libro Específico	<input type="radio"/> Láminas	<input type="radio"/> Banco de Pruebas
		<input type="radio"/> Perfiles de salida



SERVICIO
NACIONAL DE
APRENDIZAJE

DIRECCION GENERAL

Nº 62

- 8. SEI 1986

1171

MEMORANDO

PARA Dr. Arnulfo Hernández, Registro y Certificación Regional Bogotá C/marca
DE Jefe División de Comercio y Servicios
REF. Actualización Catálogo Nacional de Acciones de Formación
Profesional Sector Comercio y Servicios.

Como se informó oportunamente, los contenidos de formación para el área de Secretariado y Archivística incluidos en el Catálogo de Acciones de formación distribuido recientemente, podrían sufrir algunas modificaciones luego de un proceso final de ajuste por consenso nacional.

Una vez hechos los ajustes pertinentes, se introdujeron algunas modificaciones en la codificación, que figuran en el presente anexo, cuyas páginas ruego a usted intercambiar en el Catálogo con el fin de actualizarlo.

Cordial saludo,

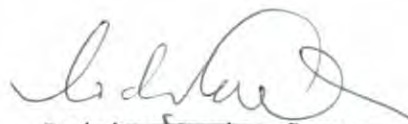
Rodrigo Ospina Duque

Anexo: 15 hojas

Sr. A.H.D.
H. 880912

1986



SERVICIO NACIONAL
DE APRENDIZAJE

CATALOGO NACIONAL DE ACCIONES DE
FORMACION PROFESIONAL

SECTOR: SERVICIOS

4

FAMILIA OCUPACIONAL: SERVICIOS DE INFORMACION Y DOCUMENTACION

Código:

6 1 4

Especialidades que Integra		Estructura de contenidos	Nivel de salida plena que ofrece					
NOMBRE	Código		Modular	Otra	NOMBRE	Aprendizaje	Técnico	Tecnólogos
ARCHIVISTICA	41401	X		ARCHIVISTA				

 CATALOGO MODULAR	CATALOGO NACIONAL DE ACCIONES DE FORMACION PROFESIONAL		Sector: <u>SERVICIOS</u>	Códigos				
			Familia Ocupacional: <u>SERVIC. INFOR. y COM.</u>	<table border="1"> <tr><td>4</td></tr> </table>	4			
	4							
			Especialidad: <u>Archivística</u>	<table border="1"> <tr><td>4</td></tr> <tr><td>1</td></tr> <tr><td>4</td></tr> <tr><td>0</td></tr> <tr><td>1</td></tr> </table>	4	1	4	0
4								
1								
4								
0								
1								
			<table border="1"> <tr><td>4</td></tr> <tr><td>1</td></tr> <tr><td>4</td></tr> <tr><td>0</td></tr> <tr><td>1</td></tr> </table>	4	1	4	0	1
4								
1								
4								
0								
1								

ITINERARIO DE FORMACION PARA LA ESPECIALIDAD

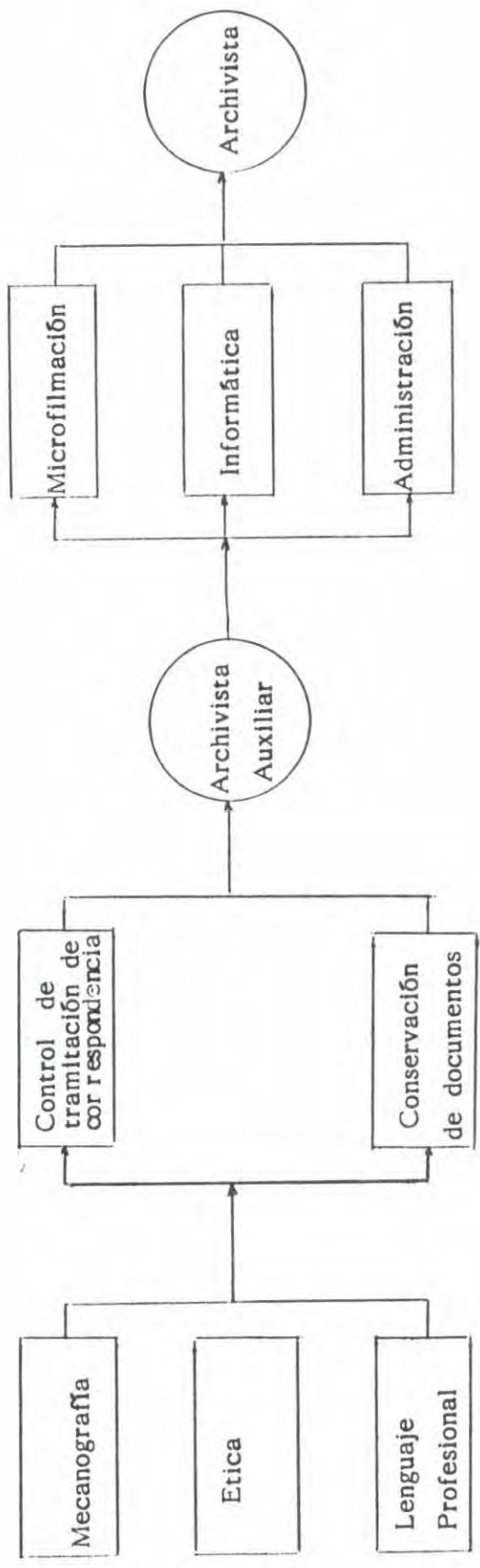

 Servicio Nacional de Aprendizaje	CATALOGO NACIONAL DE ACCIONES DE FORMACION PROFESIONAL	Sector	4
		SERVICIOS	

Familia Ocupacional: Servicios de Inf. y Doc. Especialidad: Archivística

BLOQUES MODULARES QUE CONFORMAN LA ESPECIALIDAD

Nº	NOMBRE	Salida Parcial		Durac. Máxima	Código bloque Modular
		SI	NO		
1	Mecanografía		x	130	4110111
2	Lenguaje Profesional		x	120	4110113
3	Control de tramitación de correspondencia		x	60	4140111
4	Conservación de documentos		x	90	4140112
5	Microfilmación		x	50	4140113
6	Informática		x	60	4140114
7	Administración		x	50	4140115

SALIDAS QUE OFRECE EL ITINERARIO DE FORMACION DE LA ESPECIALIDAD

NOMBRE	Tipo de salida	Bloques modulares componentes	Durac. máxima	Código salida
Archivista Auxiliar	Parc.	Mecanografía	130	4140115
		Etica	90	
		Lenguaje	120	
		Control	60	
		Conservación	90	
Archivista	PARC	Microfilmación	50	4140120
		Informática	60	
		Administración	50	

 Servicio Nacional de Aprendizaje	CATALOGO NACIONAL DE ACCIONES DE FORMACION PROFESIONAL	Sector 4
		SERVICIOS

NOMBRE DEL BLOQUE MODULAR: MECANOGRAFIA		Bloque N° 01	Duración Máxima: 130	Código: <table border="1"> <tr> <td>4</td><td>1</td><td>1</td><td>0</td><td>1</td><td>1</td><td>1</td> </tr> </table>	4	1	1	0	1	1	1
4	1	1	0	1	1	1					
Familia Ocupacional a que Pertenece: Serv. Información y Document.	Especialidad: Archivística	Salida Parcial que Ofrece: Ninguna									
Requisitos para salida: Bloques Número:	REQUISITOS DE INGRESO AL BLOQUE MODULAR										
	Bloques modulares N°	Otros:									

OBJETIVO DEL BLOQUE MODULAR:

Adquirir conocimientos que le permitan visar la calidad mecanográfica de las comunicaciones que recibe; transcribir comunicaciones, siguiendo las normas mecanograficas.

MODULOS INSTRUCCIONALES QUE LO INTEGRAN

N°	NOMBRE MODULO INSTRUCCIONAL	Duración Máxima	Código
01	Conocimiento de la máquina	10	411011101
02	Elaborar correspondencia	90	411011103
03	Transcribir documentos comunes	15	414011105
04	Transcribir documentos legales	15	411011106

Material Textual	Material Audiovisual Nacional	Otro material didáctico Nal.
<input type="radio"/> Cartillas o Unidades N° ___	<input type="radio"/> Películas N° ___	<input type="radio"/> Guía de Aprendizaje
<input type="radio"/> Manual o colección básica	<input type="radio"/> Sonoviso N° ___	<input type="radio"/> Lista maestra requerimientos
<input type="radio"/> Guía material bibliográfico	<input type="radio"/> Grabación N° ___	<input type="radio"/> Banco de Preguntas
<input type="radio"/> Libro Específico	<input type="radio"/> Láminas	<input type="radio"/> Banco de Pruebas
		<input type="radio"/> Perfiles de salida

 Servicio Nacional de Aprendizaje	CATALOGO NACIONAL DE ACCIONES DE FORMACION PROFESIONAL	Sector

NOMBRE DEL BLOQUE MODULAR: LENGUAJE PROFESIONAL		Bloque N° 02	Duración Máxima: 120	Código: <table border="1" style="display: inline-table;"> <tr> <td>4</td><td>1</td><td>1</td><td>0</td><td>1</td><td>1</td><td>3</td> </tr> </table>	4	1	1	0	1	1	3
4	1	1	0	1	1	3					
Familia Ocupacional a que Pertenece: Serv. Información y Docuemt.	Especialidad: Archivística	Salida Parcial que Ofrece: Ninguna									
Requisitos para salida: Bloques Número:	REQUISITOS DE INGRESO AL BLOQUE MODULAR										
	Bloques modulares N°	Otros:									

OBJETIVO DEL BLOQUE MODULAR:

Escribir correctamente palabras, redactar y comprender textos, sintetizar sin desvirtuar la esencia de los contenidos, teniendo en cuenta las reglas de ortografía, gramática y redacción.

MODULOS INSTRUCCIONALES QUE LO INTEGRAN

Nº	NOMBRE MODULO INSTRUCCIONAL	Duración Máxima	Código
01	Ortografía	72	411011303
02	Gramática	40	411011302
03	Comprensión de lectura	8	411011301

Material Textual <input type="radio"/> Cartillas o Unidades N° ___ <input type="radio"/> Manual o colección básica <input type="radio"/> Guía material bibliográfico <input type="radio"/> Libro Específico	Material Audiovisual Nacional <input type="radio"/> Películas N° ___ <input type="radio"/> Sonoviso N° ___ <input type="radio"/> Grabación N° ___ <input type="radio"/> Láminas	Otro material didáctico Nal. <input type="radio"/> Guía de Aprendizaje <input type="radio"/> Lista maestra requerimien <input type="radio"/> Banco de Preguntas <input type="radio"/> Banco de Pruebas <input type="radio"/> Perfiles de salida
--	--	---

Servicio Nacional de Aprendizaje	CATALOGO NACIONAL DE ACCIONES DE FORMACION PROFESIONAL	S e c t o r 4
		SERVICIOS

NOMBRE DEL BLOQUE MODULAR: CONTROL DE TRAMITACION DE CORRESPONDENCIA	Bloque Nº 03	Duración Máxima: 60	C ó d i g o: 4 1 4 0 1 1 1
Familia Ocupacional a que Pertenece: Serv. Información y Document.	Especialidad: Archivística		Salida Parcial que Ofrece:
Requisitos para salida: Bloques Número:	REQUISITOS DE INGRESO AL BLOQUE MODULAR		
	Bloques modulares Nº 01 & 03		Otros:

OBJETIVO DEL BLOQUE MODULAR:

Adquirir conocimientos y habilidades para controlar la tramitación de correspondencia en una entidad, de acuerdo con las normas y procedimientos establecidos para el efecto.

MODULOS INSTRUCCIONALES QUE LO INTEGRAN

Nº	NOMBRE MODULO INSTRUCCIONAL	Duración Máxima	Código
01	Recibir y distribuir correspondencia	20	414011101
02	Revisar y despachar correspondencia	15	414011102
03	Transmitir mensajes telegráficos	10	414011103
04	Aplicar reglamentos del correo	10	414011104

Material Textual	Material Audiovisual Nacional	Otro material didáctico Nal.
<input type="radio"/> Cartillas o Unidades Nº ___	<input type="radio"/> Películas Nº ___	<input type="radio"/> Guía de Aprendizaje
<input type="radio"/> Manual o colección básica	<input type="radio"/> Sonoviso Nº ___	<input type="radio"/> Lista maestra requerimientos
<input type="radio"/> Guía material bibliográfico	<input type="radio"/> Grabación Nº ___	<input type="radio"/> Banco de Preguntas
<input type="radio"/> Libro Específico	<input type="radio"/> Láminas	<input type="radio"/> Banco de Pruebas
		<input type="radio"/> Perfiles de salida

 Servicio Nacional de Aprendizaje	CATALOGO NACIONAL DE ACCIONES DE FORMACION PROFESIONAL	Sector 4
		SERVICIOS

NOMBRE DEL BLOQUE MODULAR: CONSERVACION DE DOCUMENTOS		Bloque N° 04	Duración Máxima: 90	Código: <table border="1"> <tr> <td>4</td><td>1</td><td>4</td><td>0</td><td>1</td><td>1</td><td>2</td> </tr> </table>	4	1	4	0	1	1	2
4	1	4	0	1	1	2					
Familia Ocupacional a que Pertenece: Serv. Información y Document.	Especialidad: Archivística		Salida Parcial que Ofrece:								
Requisitos para salida: Bloques Número:	REQUISITOS DE INGRESO AL BLOQUE MODULAR			Otros:							
		Bloques modulares N° 01 a 03									

OBJETIVO DEL BLOQUE MODULAR:

Adquirir conocimientos y habilidades para disponer en forma técnica la custodia del material informativo que acumula una Entidad.

MODULOS INSTRUCCIONALES QUE LO INTEGRAN

N°	NOMBRE MODULO INSTRUCCIONAL	Duración Máxima	Código
01	Clasificar alfabéticamente	25	414011201
02	Clasificar numéricamente	30	414011202
03	Archivar, recuperar y duplicar la información	10	414011203
04	Transferir y descartar documentación	5	414011204
05	Adecuar recursos físicos y materiales	20	414011205

Material Textual	Material Audiovisual Nacional	Otro material didáctico Nal.
<input type="radio"/> Cartillas o Unidades N° ___	<input type="radio"/> Películas N° ___	<input type="radio"/> Guía de Aprendizaje
<input type="radio"/> Manual o colección básica	<input type="radio"/> Sonoviso N° ___	<input type="radio"/> Lista maestra requerimientos
<input type="radio"/> Guía material bibliográfico	<input type="radio"/> Grabación N° ___	<input type="radio"/> Banco de Preguntas
<input type="radio"/> Libro Específico	<input type="radio"/> Láminas	<input type="radio"/> Banco de Pruebas
		<input type="radio"/> Perfiles de salida

 Servicio Nacional de Aprendizaje	CATALOGO NACIONAL DE ACCIONES DE FORMACION PROFESIONAL	Sector 4
		SERVICIOS

NOMBRE DEL BLOQUE MODULAR: MICROFILMACION		Bloque N° 05	Duración Máxima: 50	Código: <table border="1"> <tr> <td>4</td><td>1</td><td>4</td><td>0</td><td>1</td><td>1</td><td>3</td> </tr> </table>	4	1	4	0	1	1	3
4	1	4	0	1	1	3					
Familia Ocupacional a que Pertenece: SERV. INFORM Y DOCUM.	Especialidad: Arhivística		Salida Parcial que Ofrece:								
Requisitos para salida: Bloques Número:	REQUISITOS DE INGRESO AL BLOQUE MODULAR										
	Bloques modulares N° 01 a 05		Otros:								

OBJETIVO DEL BLOQUE MODULAR:

Adquirir conocimientos y habilidades para trasladar al microfilm información conservada en archivo físico de la empresa, teniendo en cuenta los procedimientos técnicos y los aspectos legales propios.

MODULOS INSTRUCCIONALES QUE LO INTEGRAN

N°	NOMBRE MODULO INSTRUCCIONAL	Duración Máxima	Código
01	Operar el equipo y utilizar las microformas	25	414011301
02	Archivar material microfilmado y microfilms procesados.	5	414011302
03	Recuperar la información para el usuario	5	414011303
04	Seleccionar y preparar el material	15	414011304

Material Textual	Material Audiovisual Nacional	Otro material didáctico Nal.
<input type="radio"/> Cartillas o Unidades N° ____	<input type="radio"/> Películas N° ____	<input type="radio"/> Guía de Aprendizaje
<input type="radio"/> Manual o colección básica	<input type="radio"/> Sonoviso N° ____	<input type="radio"/> Lista maestra requerimientos
<input type="radio"/> Guía material bibliográfico	<input type="radio"/> Grabación N° ____	<input type="radio"/> Banco de Preguntas
<input type="radio"/> Libro Específico	<input type="radio"/> Láminas	<input type="radio"/> Banco de Pruebas
		<input type="radio"/> Perfiles de salida



Servicio Nacional de Aprendizaje

CATALOGO NACIONAL DE ACCIONES DE FORMACION PROFESIONAL

Sector 4

SERVICIOS

NOMBRE DEL BLOQUE MODULAR: INFORMATICA		Bloque N° 06	Duración Máxima: 60	Código: 4140114
Familia Ocupacional a que Pertenece: Serv. de Informac. y Document	Especialidad: Archivística		Salida Parcial que Ofrece:	
Requisitos para salida: Bloques Número:	REQUISITOS DE INGRESO AL BLOQUE MODULAR			
	Bloques modulares N°		Otros:	

OBJETIVO DEL BLOQUE MODULAR:

Procesar, almacenar y recuperar información computarizada, utilizando el Wordstar.

MODULOS INSTRUCCIONALES QUE LO INTEGRAN

N°	NOMBRE MODULO INSTRUCCIONAL	Duración Máxima	Código
01	Sistema operativo (CP/M - MS:dos)	20	414011401
02	Operar el computador utilizando Wordstar	30	414011402
03	Grabar y recuperar información	10	414011403

Material Textual	Material Audiovisual Nacional	Otro material didáctico Nal.
<input type="radio"/> Cartillas o Unidades N°	<input type="radio"/> Películas N°	<input type="radio"/> Guía de Aprendizaje
<input type="radio"/> Manual o colección básica	<input type="radio"/> Sonoviso N°	<input type="radio"/> Lista maestra requerimientos
<input type="radio"/> Guía material bibliográfico	<input type="radio"/> Grabación N°	<input type="radio"/> Banco de Preguntas
<input type="radio"/> Libro Específico	<input type="radio"/> Láminas	<input type="radio"/> Banco de Pruebas
		<input type="radio"/> Perfiles de salida



Servicio
Nacional de
Aprendizaje

CATALOGO NACIONAL DE ACCIONES DE
FORMACION PROFESIONAL

S e c t o r 4
SERVICIOS

NOMBRE DEL BLOQUE MODULAR:

ADMINISTRACION

Bloque
Nº 07

Duración
Máxima:
50

C ó d i g o:

4 1 4 0 1 1 6

Familia Ocupacional a que
Pertenece:

Serv. de Información y Docum.

Especialidad:

Archivística

Salida Parcial que Ofrece:

Requisitos para salida:
Bloques Número:

REQUISITOS DE INGRESO AL BLOQUE MODULAR

Bloques modulares Nº

Otros:

OBJETIVO DEL BLOQUE MODULAR:

Planear, administrar y evaluar los recursos humanos, físicos y financieros de una sección operativa

MODULOS INSTRUCCIONALES QUE LO INTEGRAN

Nº	NOMBRE MODULO INSTRUCCIONAL	Duración Máxima	Código
01	Organización y administración de recursos	8	414011601
02	Diagramar y graficar planes y programas de trabajo	20	414011602
03	Manejo de presupuestos y de personal	10	414011603
04	Operación de equipos de oficina e impresos	12	414011604

Material Textual	Material Audiovisual Nacional	Otro material didáctico Nal.
<input type="radio"/> Cartillas o Unidades Nº _____	<input type="radio"/> Películas Nº _____	<input type="radio"/> Guía de Aprendizaje
<input type="radio"/> Manual o colección básica	<input type="radio"/> Sonoviso Nº _____	<input type="radio"/> Lista maestra requerimientos
<input type="radio"/> Guía material bibliográfico	<input type="radio"/> Grabación Nº _____	<input type="radio"/> Banco de Preguntas
<input type="radio"/> Libro Específico	<input type="radio"/> Láminas	<input type="radio"/> Banco de Pruebas
		<input type="radio"/> Perfiles de salida

62 64131
30 OCT. 1990

Doctora Marina Camacho de Samper Directora Regional Bogotá/Cmarca.

Subdirector Técnico Pedagógico

Envío Programa

La División de Formación Abierta y a Distancia de la Subdirección de Política Social preparó el Programa de Formación para Proveedores de Bienes Básicos dentro del programa de Hogares Comunitarios de Bienestar.

Envío a esa Regional la forma de catálogo que oficializa la acción a nivel nacional así como el Programa respectivo, para que sea duplicado y entregado a quienes tienen que ver en su desarrollo y aplicación.

Por separado, adjunto la misma forma de catálogo con destino a las Oficina de Registro y Certificación Regional.

Cordial saludo,

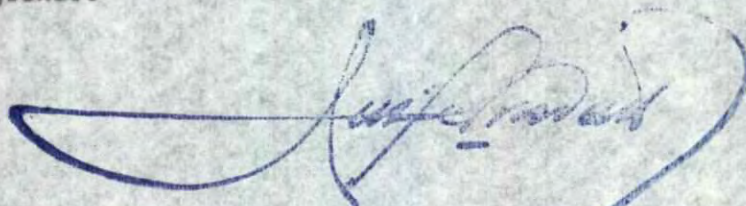

Julio César Del Valle Bayona

c.c. Dr. Miguel Diago Subdirector Política Social (E)
Dra. Mercedes Millán Jefe División Formación a Distancia
Oficina de Registro y Certificación Regional Bogotá/Cmarca
Dra. María del Pilar Bahamón Subdirectora Operac. Cio. y Serv. Reg. Btá

Anexo.

apg.

3901106

SI: AHG 901106

47064

SENA Regional Bogotá

Lista de planes -> 47064

90 JUL -5 A9:32

62 59599

29 JUN 1990

3471

Dra. María del Pilar Bahamón Subdirectora Operaciones Comercio y Servs.
Reg. Bogotá/Cmarca.
Subdirectores Política Social y Técnico Pedagógico (E)
Programas de Formación Desarrollo Comunitario

Enviamos los Planes y Programas de formación para la acción de Hogares Comunitarios los cuales se desarrollaron de manera conjunta con el Instituto Colombiano de Bienestar Familiar.

El documento anexo, contempla la acción del SENA en desarrollo del compromiso nacional adquirido en este programa y el cual fue elaborado siguiendo las pautas nacionales de diseño establecidas en la entidad.

Al oficializar el programa de formación, se envían las formas de catálogo de acciones de formación, tanto de la parte operativa como de la de Registro y Certificación con el propósito de que entre a operar de inmediato.

Comendidamente les solicitamos reproducir y entregar copia de estos documentos a quienes laboran directamente en el mencionado programa y a las Oficinas de registro y certificación.

Cordial Saludo,

Lucía Tarazona de Nifo
Lucía Tarazona de Nifo

Bernardo Herrera González
Bernardo Herrera González

c.c. Oficina Registro y Certificación Regional Bogotá/Cmarca.

apg.

Doc. 90-07-05 Sr. Hdez-



CATALOGO MODULAR

CATALOGO NACIONAL DE ACCIONES DE FORMACION PROFESIONAL

Sector: SERVICIOS

Familia Ocupacional: Desarrollo Comun. 4 1 5
Organiz. y Partic. 4 1 2 0 2
Especialidad: comunitaria

Códigos

4

5

2

ITINERARIO DE FORMACION PARA LA ESPECIALIDAD

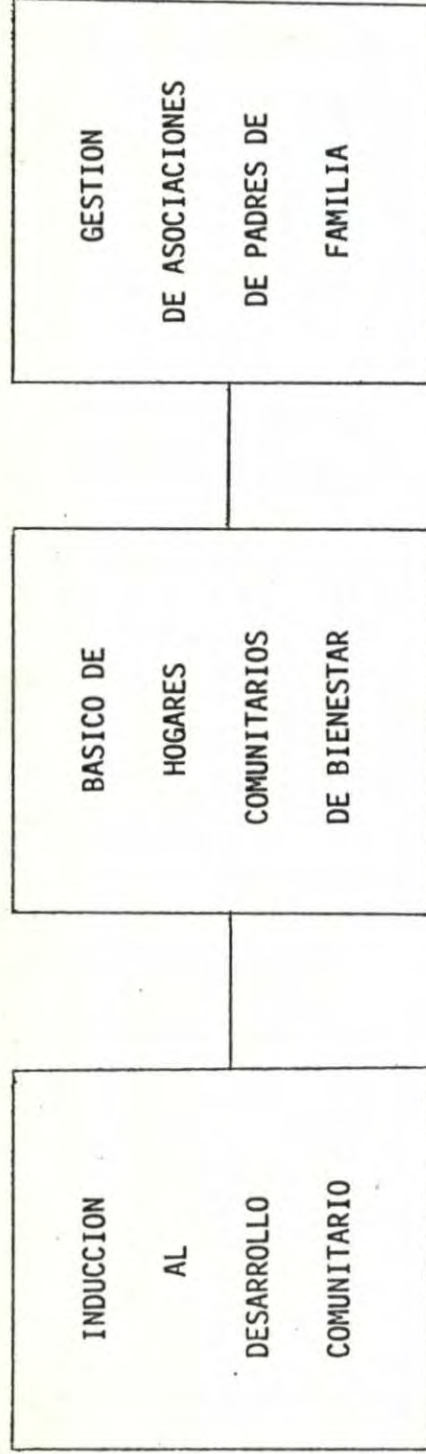



NOMBRE DEL BLOQUE MODULAR: INDUCCION AL DESARROLLO COMUNITARIO		Bloque Nº 01	Duración Máxima: 16	Código: 4 1 5 0 2 1 1
Familia Ocupacional a que Pertenece: DESARROLLO COMUNITARIO	Especialidad: ORGANIZACION Y PARTICIPACION COMUNITARIA	Salida Parcial que Ofrece: NO		
Requisitos para salida: Bloques Número: NO	REQUISITOS DE INGRESO AL BLOQUE MODULAR		Otros: NO	

OBJETIVO DEL BLOQUE MODULAR:

PODER DEFINIR EL PAPEL DE LA COMUNIDAD FRENTE AL DESARROLLO ECONOMICO Y SOCIAL DESDE EL CONTEXTO DE SU REALIDAD E IDENTIFICAR LOS MECANISMOS QUE LES PERMITA ORGANIZARSE Y PARTICIPAR EN EL PROGRAMA DE HOGARES COMUNITARIOS DE BIENESTAR.

MODULOS INSTRUCCIONALES QUE LO INTEGRAN

Nº	NOMBRE MODULO INSTRUCCIONAL	Duración Máxima	Código
01	Inducción al Desarrollo Comunitario	16	415021101

Material Textual	Material Audiovisual Nacional	Otro material didáctico Nal.
<input type="radio"/> Cartillas o Unidades Nº ___	<input type="radio"/> Películas Nº ___	<input type="radio"/> Guía de Aprendizaje
<input type="radio"/> Manual o colección básica	<input type="radio"/> Sonoviso Nº ___	<input type="radio"/> Lista maestra requerimientos
<input type="radio"/> Guía material bibliográfico	<input type="radio"/> Grabación Nº ___	<input type="radio"/> Banco de Preguntas
<input type="radio"/> Libro Específico	<input type="radio"/> Láminas	<input type="radio"/> Banco de Pruebas
		<input type="radio"/> Perfiles de salida



Servicio Nacional de Aprendizaje

CATALOGO NACIONAL DE ACCIONES DE FORMACION PROFESIONAL

Sector 4

SERVICIOS

NOMBRE DEL BLOQUE MODULAR: BASICO HOGARES COMUNITARIOS DE BIENESTAR		Bloque Nº 02	Duración Máxima: 40	Código: 4 1 5 0 2 1 2
Familia Ocupacional a que Pertenece: DESARROLLO COMUNITARIO	Especialidad: ORGANIZACION Y PARTICIPACION COMUNITARIA	Salida Parcial que Ofrece: NINGUNA		
Requisitos para salida: Bloques Número:	REQUISITOS DE INGRESO AL BLOQUE MODULAR			
	Bloques modulares Nº NO	Otros: NO		

OBJETIVO DEL BLOQUE MODULAR:

CHARACTERIZAR EL PROGRAMA COMUNITARIO, PODER DIAGNOSTICAR LAS NECESIDADES BASICAS DE LOS NIÑOS DE LA COMUNIDAD Y FORMULAR ALTERNATIVAS DE SOLUCION Y PARTICIPACION PARA EL MONTAJE DE LOS HOGARES DE SU SECTOR.

MODULOS INSTRUCCIONALES QUE LO INTEGRAN

Nº	NOMBRE MODULO INSTRUCCIONAL	Duración Máxima	Código
01	EL PROGRAMA DE HOGARES COMUNITARIO	8	415021201
02	IDENTIFICACION DE NECESIDADES	8	415021202
03	LA FORMACION PERMANENTE	8	415021203
04	AUTODIAGNOSTICO	8	415021204
05	ORGANIZACION DE HOGARES COMUNITARIOS DE BIENESTAR	8	415021205

Material Textual	Material Audiovisual Nacional	Otro material didáctico Nat.
<input type="radio"/> Cartillas o Unidades Nº ___	<input type="radio"/> Películas Nº ___	<input type="radio"/> Guía de Aprendizaje
<input type="radio"/> Manual o colección básica	<input type="radio"/> Sonoviso Nº ___	<input type="radio"/> Lista maestra requerimientos
<input type="radio"/> Guía material bibliográfico	<input type="radio"/> Grabación Nº ___	<input type="radio"/> Banco de Preguntas
<input type="radio"/> Libro Específico	<input type="radio"/> Láminas	<input type="radio"/> Banco de Pruebas
		<input type="radio"/> Perfiles de salida



Servicio Nacional de Aprendizaje

CATALOGO NACIONAL DE ACCIONES DE FORMACION PROFESIONAL

Sector 4

SERVICIOS

NOMBRE DEL BLOQUE MODULAR:
GESTION DE ASOCIACIONES DE PADRES DE FAMILIA

Bloque
Nº 03

Duración
Máxima:
40

Código:

4 1 5 0 2 1 3

Familia Ocupacional a que Pertenece: DESARROLLO COMUNITARIO.

Especialidad: ORGANIZACION Y PARTICIPACION COMUNITARIA

Salida Parcial que Ofrece:
NO

Requisitos para salida:
Bloques Número:

NO

REQUISITOS DE INGRESO AL BLOQUE MODULAR

Bloques modulares Nº NO

Otros: NO

OBJETIVO DEL BLOQUE MODULAR:

EL PARTICIPANTE QUEDARA CAPACITADO PARA ORGANIZAR, Y ADMINISTRA EL PROGRAMA, CONTROLANDO EL PRESUPUESTO ASIGNADO Y RINDIENDO LAS CUENTAS AL I.C.B.F. EN FORMA ADECUADA.

MODULOS INSTRUCCIONALES QUE LO INTEGRAN

Nº	NOMBRE MODULO INSTRUCCIONAL	Duración Máxima	Código
01	ADMINISTRACION PROGRAMA HOGARES COMUNITARIOS	10	415021301
02	ORGANIZACION ASOCIACION DE PADRES DE FAMILIA	10	415021302
03	RENDICION DE CUENTAS Y CONTROL DEL PRESUPUESTO	20	415021303

Material Textual	Material Audiovisual Nacional	Otro material didáctico Nal.
<input type="radio"/> Cartillas o Unidades Nº _____	<input type="radio"/> Películas Nº _____	<input type="radio"/> Guía de Aprendizaje
<input type="radio"/> Manual o colección básica	<input type="radio"/> Sonoviso Nº _____	<input type="radio"/> Lista maestra requerimientos
<input type="radio"/> Guía material bibliográfico	<input type="radio"/> Grabación Nº _____	<input type="radio"/> Banco de Preguntas
<input type="radio"/> Libro Específico	<input type="radio"/> Láminas	<input type="radio"/> Banco de Pruebas
		<input type="radio"/> Perfiles de salida



Servicio Nacional de Aprendizaje

CATALOGO NACIONAL DE ACCIONES DE FORMACION PROFESIONAL

Sector 4
SERVICIOS

NOMBRE DEL BLOQUE MODULAR: SUMINISTRO DE BIENES BASICOS AL PROGRAMA HOGARES COMUNITARIOS DE BIENESTAR		Bloque N°	Duración Máxima: 64 HRS	Código: 4 1 5 0 2 2 1
Familia Ocupacional a que Pertenece: DESARROLLO COMUNITARIO	Especialidad: COMERCIALIZACION DE BIENES BASICOS.		Salida Parcial que Ofrece: NINGUNA	
Requisitos para salida: Bloques Número:	REQUISITOS DE INGRESO AL BLOQUE MODULAR			
	Bloques modulares N°		Otros:	

OBJETIVO DEL BLOQUE MODULAR:
El proveedor estará en capacidad de identificar el programa Hogares Comunitarios de Bienestar, hacer el suministro de bienes básicos a los mismos e iniciar la Contabilidad de su negocio.

MODULOS INSTRUCCIONALES QUE LO INTEGRAN

N°	NOMBRE MODULO INSTRUCCIONAL	Duración Máxima	Código
01	Identificación del programa Hogares Comunitarios de Bienestar.	8	415021201
02	Capacitación por el sistema de formación permanente	8	415021203
03	Las tiendas. Desarrollo y mejoramiento en el servicio de proveedores de Hogares Comunitarios de Bienestar	8	415022101
04	Contabilidad	40	415022102

Material Textual	Material Audiovisual Nacional	Otro material didáctico Nal.
<input type="radio"/> Cartillas o Unidades N° _____	<input type="radio"/> Películas N° _____	<input type="radio"/> Guía de Aprendizaje
<input type="radio"/> Manual o colección básica	<input type="radio"/> Sonoviso N° _____	<input type="radio"/> Lista maestra requerimientos
<input type="radio"/> Guía material bibliográfico	<input type="radio"/> Grabación N° _____	<input type="radio"/> Banco de Preguntas
<input type="radio"/> Libro Específico	<input type="radio"/> Láminas	<input type="radio"/> Banco de Pruebas
		<input type="radio"/> Perfiles de salida

Nº 63 - 39408
-4. OCT 1988

MEMORANDO

PARA Dr. Gonzalo Sánchez Romero, Gerente Regional Bogotá-Cundinamarca
DE Subdirectores Técnico Pedagógico y de Política Social
REF. Certificación de Promotores Contratistas

10
-7 OCT. 1988
10 OCT. 1988
10 OCT. 1988
304
6
9

En respuesta a la inquietud manifiesta de algunas Regionales nos proponemos con la presente hacer precisión sobre el procedimiento para la certificación de la formación de los Contratistas, Ley 55 :

- Haber realizado 165 horas de formación presencial y un mínimo de 60 horas de práctica en los Proyectos respectivos de los P.P.P.
- Haber aprobado tanto la parte presencial del curso como las prácticas respectivas.
- Enviar la planilla de asistencia y evaluación final a la Secretaría de Alumnos de la Regional respectiva, junto con la solicitud de certificación.
- Enviar a la División de Formación Pedagógica el informe de resultados, en el formato "Acciones de Formación DF-001-87"
- Expedir el Certificado de Formación Modular, Tipo "F" indicando que realizó y aprobó la formación como "Promotor de Desarrollo Comunitario".

Cordialmente,

Lucía Tarazona de Niño
Lucía Tarazona de Niño

Julio César del Valle Bayona
Julio César del Valle Bayona



CATALOGO MODULAR

CATALOGO NACIONAL DE ACCIONES DE FORMACION PROFESIONAL

Sector: Servicios

Familia Ocupacional: Servicios Comunitarios

Especialidad: Organización y Participación Comunitaria

Códigos

4

4

1

6

4

1

6

0

1

ITINERARIO DE FORMACION PARA LA ESPECIALIDAD

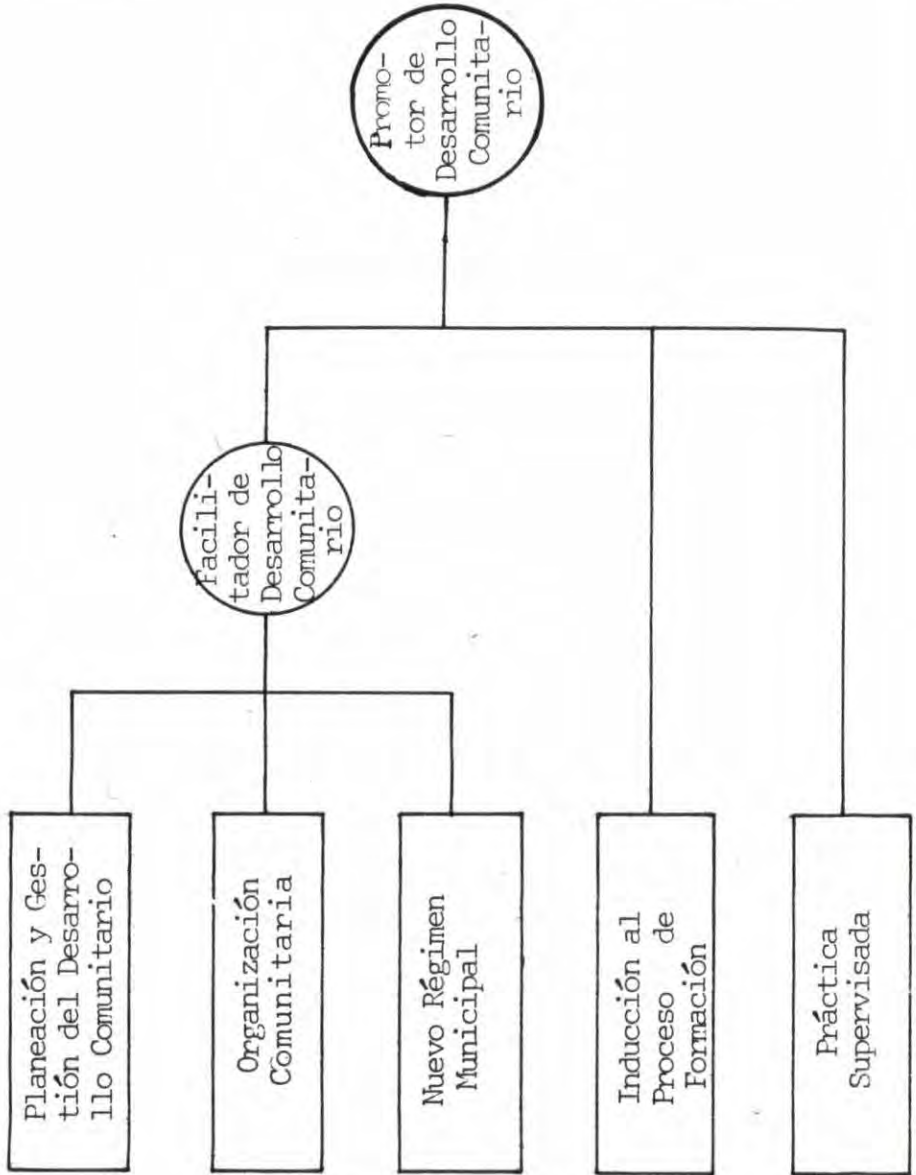



SERVICIO NACIONAL
DE APRENDIZAJE

CATALOGO NACIONAL DE ACCIONES DE
FORMACION PROFESIONAL

SECTOR: SERVICIOS

4

FAMILIA OCUPACIONAL: SERVICIOS COMUNITARIOS

Código:

4 1 6

Especialidades que Integra		Estructura de contenidos	Nivel de salida plena que ofrece		
NOMBRE	Código	Modular Otra	Apren- dizaje	Técnico	Tecnó- logos
Organizacion y participación comunitaria	41601	x			



Servicio Nacional de Aprendizaje

CATALOGO NACIONAL DE ACCIONES DE FORMACION PROFESIONAL

Sector

4

SERVICIOS

Servicios

Organización y partici-

Familia Ocupacional: Comunitar. 4 1 6

Especialidad: pación comunitaria. 4 1 6 0 1

BLOQUES MODULARES QUE CONFORMAN LA ESPECIALIDAD

Nº	N O M B R E	Salida Parcial		Durac. Máxima	Código bloque Modular
		SI	NO		
1	Planeación y gestión del desarrollo comunitario		x	66 hrs	4160111
2	Organización comunitaria		x	24 hrs	4160112
3	Nuevo régimen municipal		x	35 hrs	4160113
4	Inducción al proceso de formación		x	40 hrs	4160114
5	Práctica supervisada		x	60 hrs	4160116

SALIDAS QUE OFRECE EL ITINERARIO DE FORMACION DE LA ESPECIALIDAD

N O M B R E	Tipo de salida	Bloques modulares componentes	Durac. máxima	Código salida
Facilitador de desarrollo comunitario.	Parcial	Planeación y gestión del desarrollo comunitario, organización comunitaria y nuevo régimen municipal	125	4160115
Promotor de desarrollo comunitario.	Parcial	Bloques anteriores más inducción al proceso de formación y práctica supervisada.	225hs.	4160120

 Servicio Nacional de Aprendizaje	CATALOGO NACIONAL DE ACCIONES DE FORMACION PROFESIONAL	Sector 4
		SERVICIOS

NOMBRE DEL BLOQUE MODULAR:		Bloque	Duración Máxima:	Código:
PLANEAACION Y GESTION DEL DESARROLLO COMUNITARIO		Nº 1	66 hrs	4 1 6 0 1 1 1
Familia Ocupacional a que Pertenece:	Especialidad:		Salida Parcial que Ofrece:	
SERVICIOS COMUNITARIOS	Organizacion y Participacion Comunitaria		-----	
Requisitos para salida:	REQUISITOS DE INGRESO AL BLOQUE MODULAR			
Bloques Número: -----	Bloques modulares Nº		Otros:	

OBJETIVO DEL BLOQUE MODULAR:

La comunidad analizará y comprenderá su realidad socio-económica e iniciará acciones para su desarrollo.

MODULOS INSTRUCCIONALES QUE LO INTEGRAN

Nº	NOMBRE MODULO INSTRUCCIONAL	Duración Máxima	Código
1	Inducción al desarrollo económico y social	9	416011101
2	Recuperación crítica de la historia	9	416011102
3	Inventario socio-económico	9	416011103
4	Diagnóstico socio-económico	9	416011104
5	Elaboración del plan de desarrollo comunitario	9	416011105
6	Formulación y gestión de proyectos	21	416011106

Material Textual	Material Audiovisual Nacional	Otro material didáctico Nat.
<input checked="" type="checkbox"/> Cartillas o Unidades Nº <u>9</u>	<input checked="" type="checkbox"/> Películas Nº <u>7</u>	<input checked="" type="checkbox"/> Guía de Aprendizaje
<input checked="" type="checkbox"/> Manual o colección básica	<input type="checkbox"/> Sonoviso Nº _____	<input type="checkbox"/> Lista maestra requerimientos
<input checked="" type="checkbox"/> Guía material bibliográfico	<input type="checkbox"/> Grabación Nº _____	<input type="checkbox"/> Banco de Preguntas
<input type="checkbox"/> Libro Específico	<input type="checkbox"/> Láminas	<input type="checkbox"/> Banco de Pruebas
		<input type="checkbox"/> Perfiles de salida

 Servicio Nacional de Aprendizaje	CATALOGO NACIONAL DE ACCIONES DE FORMACION PROFESIONAL	Sector 4
		Servicios

NOMBRE DEL BLOQUE MODULAR: ORGANIZACION COMUNITARIA		Bloque N° 2	Duración Máxima: 24 hrs	Código: <table border="1"> <tr> <td>4</td><td>1</td><td>6</td><td>0</td><td>1</td><td>1</td><td>2</td> </tr> </table>	4	1	6	0	1	1	2
4	1	6	0	1	1	2					
Familia Ocupacional a que Pertenece: Servicios Comunitarios	Especialidad: Organización y Participación Comunitaria		Salida Parcial que Ofrece: —								
Requisitos para salida: Bloques Número: —	REQUISITOS DE INGRESO AL BLOQUE MODULAR										
	Bloques modulares N°		Otros:								

OBJETIVO DEL BLOQUE MODULAR:

La comunidad consolidará o generará formas organizativas.

MODULOS INSTRUCCIONALES QUE LO INTEGRAN

N°	NOMBRE MODULO INSTRUCCIONAL	Duración Máxima	Código
1	Identificación de organizaciones para la ejecución del desarrollo.	6 horas	416011201
2	Consolidación de organizaciones existentes	9 horas	416011202
3	Generación de nuevas organizaciones para el Desarrollo.	9 horas	416011203

Material Textual	Material Audiovisual Nacional	Otro material didáctico Nal.
<input checked="" type="checkbox"/> Cartillas o Unidades N° 3 <input checked="" type="checkbox"/> Manual o colección básica <input checked="" type="checkbox"/> Guía material bibliográfico <input type="checkbox"/> Libro Específico	<input type="checkbox"/> Películas N° _____ <input type="checkbox"/> Sonoviso N° _____ <input type="checkbox"/> Grabación N° _____ <input type="checkbox"/> Láminas	<input checked="" type="checkbox"/> Guía de Aprendizaje <input type="checkbox"/> Lista maestra requerimientos <input type="checkbox"/> Banco de Preguntas <input type="checkbox"/> Banco de Pruebas <input type="checkbox"/> Perfiles de salida



Servicio Nacional de Aprendizaje

CATALOGO NACIONAL DE ACCIONES DE FORMACION PROFESIONAL

Sector 4

Servicios

NOMBRE DEL BLOQUE MODULAR: Nuevo régimen municipal		Bloque Nº 3	Duración Máxima: 35 hrs	Código: 4160113
Familia Ocupacional a que Pertenece: Servicios comunitarios.	Especialidad: Organización y Participación comunitaria	Salida Parcial que Ofrece: _____		
Requisitos para salida: Bloques Número: _____	REQUISITOS DE INGRESO AL BLOQUE MODULAR			
	Bloques modulares Nº _____	Otros: _____		

OBJETIVO DEL BLOQUE MODULAR:

La comunidad analizará colectivamente su papel en el marco del nuevo régimen municipal, con el fin de estructurar estrategias de acción que aseguren la ejecución de su plan de desarrollo.

MODULOS INSTRUCCIONALES QUE LO INTEGRAN

Nº	NOMBRE MODULO INSTRUCCIONAL	Duración Máxima	Código
1	El municipio colombiano y la reforma	15 horas	416011301
2	Instrumentos legales de participación	10 horas	416011302
3	La comunidad en la gestión del desarrollo municipal	10 horas	416011303

Material Textual	Material Audiovisual Nacional	Otro material didáctico Nal.
<input checked="" type="checkbox"/> Cartillas o Unidades Nº 10	<input type="checkbox"/> Películas Nº _____	<input checked="" type="checkbox"/> Guía de Aprendizaje
<input checked="" type="checkbox"/> Manual o colección básica	<input type="checkbox"/> Sonoviso Nº _____	<input type="checkbox"/> Lista maestra requerimientos
<input checked="" type="checkbox"/> Guía material bibliográfico	<input type="checkbox"/> Grabación Nº _____	<input type="checkbox"/> Banco de Preguntas
<input type="checkbox"/> Libro Específico	<input type="checkbox"/> Láminas	<input type="checkbox"/> Banco de Pruebas
		<input type="checkbox"/> Perfiles de salida



Servicio Nacional de Aprendizaje

CATALOGO NACIONAL DE ACCIONES DE FORMACION PROFESIONAL

Sector 4
Servicios

NOMBRE DEL BLOQUE MODULAR:

Inducción al proceso de formación

Bloque

Nº 4

Duración Máxima:

40 hrs

Código:

4 1 6 0 1 1 4

Familia Ocupacional a que Pertenece: Servicios comunitarios,

Especialidad: Organización y Participación Comunitaria

Salida Parcial que Ofrece:

Requisitos para salida:
Bloques Número: ----

REQUISITOS DE INGRESO AL BLOQUE MODULAR

Bloques modulares Nº ----

Otros: -----

OBJETIVO DEL BLOQUE MODULAR:

Crear bases para el desarrollo del proceso de aprendizaje, adquirir actitudes y valores como persona frente a la comunidad y caracterizar la a la población colombiana del nivel informal.

MODULOS INSTRUCCIONALES QUE LO INTEGRAN

Nº	NOMBRE MODULO INSTRUCCIONAL	Duración Máxima	Código
1	Estructura y organización del SENA	4 hrs	416011401
2	El SENA organismo de formación profesional	8 hrs	416011402
3	Filosofía y principios de la formación profesional integral.	4 hrs	416011403
4	Papel del promotor comunitario.	4 hrs	416011404
5	Etica, trabajo y comunidad	4 hrs	416011405
6	Caracterización de la población de nivel informal.	8 hrs	416011406
7	Políticas de gobierno	8 hrs	416011407

Material Textual	Material Audiovisual Nacional	Otro material didáctico Nal.
<input type="radio"/> Cartillas o Unidades Nº ___	<input type="radio"/> Películas Nº ___	<input checked="" type="radio"/> Guía de Aprendizaje
<input type="radio"/> Manual o colección básica	<input type="radio"/> Sonoviso Nº ___	<input type="radio"/> Lista maestra requerimientos
<input checked="" type="radio"/> Guía material bibliográfico	<input type="radio"/> Grabación Nº ___	<input type="radio"/> Banco de Preguntas
<input type="radio"/> Libro Específico	<input type="radio"/> Láminas	<input type="radio"/> Banco de Pruebas
		<input type="radio"/> Perfiles de salida

